































## WARNING

- GB**  Thank you for choosing Moto Guzzi genuine accessories for installation on your motorcycle. It is extremely important that the accessories be installed correctly, so read and thoroughly understand this instruction sheet before you attempt to install your Moto Guzzi genuine accessory.
- I**  Grazie per aver scelto accessori originali Moto Guzzi da installare sulla Vostra motocicletta. Prima di installare un accessorio originale Moto Guzzi è necessario leggere attentamente le istruzioni riportate nelle pagine seguenti.
- F**  Merci d'avoir choisi les accessoires originaux Moto Guzzi, à installer sur votre moto. Avant de monter un accessoire original Moto Guzzi, lire très attentivement les notices des suivantes pages.
- D**  Wir danken Ihnen dafür, dass Sie sich für Originalzubehör von Moto Guzzi zur Installation an Ihrem Motorrad entschieden haben. Vor der Montage eines Originalzubehörs von Moto Guzzi ist es erforderlich, dass Sie die Anleitung der folgenden Seiten aufmerksam durchlesen.
- E**  Gracias por haber escogido sólo accesorios originales Moto Guzzi para instalar sobre su motocicleta. Antes de montar un accesorio original Moto Guzzi, es necesario leer atentamente las instrucciones de las páginas siguientes.
- GR**  Σας ευχαριστούμε που επιλέξατε να εγκαταστήσετε στη μηχανή σας τα αυθεντικά αξεσουάρ Moto Guzzi. Πριν την τοποθέτηση ενός αυθεντικού αξεσουάρ Moto Guzzi, διαβάστε πολύ προσεκτικά τις οδηγίες των ακόλουθων σελίδων.
- GB**  Improper installation of accessories can severely compromise the safety of your vehicle. Improper installation can lead to a loss of stability or wheel lock up, with subsequent serious accident and injury or even death. If you have any question about the proper installation of your Moto Guzzi genuine accessory, do not ride your vehicle. Take it to your local Moto Guzzi dealer who will have the appropriate tools and equipment to properly and safely install your accessory.
- I**  Un'installazione non corretta degli accessori può compromettere la sicurezza del veicolo, in quanto si può verificare la perdita di stabilità o un blocco ruote, che possono portare a gravi incidenti, anche fatali. In caso di dubbi sulla corretta installazione di un accessorio originale Moto Guzzi, non utilizzate il veicolo e recatevi presso un rivenditore Ufficiale Moto Guzzi, il quale Vi eseguirà una corretta installazione mediante l'attrezzatura appropriata.
- F**  Une mauvaise installation des accessoires peut compromettre la sécurité du véhicule : une perte de stabilité ou un blocage des roues peuvent entraîner de graves accidents, voire un accident fatal. En cas de doutes sur la bonne installation de votre accessoire original Moto Guzzi, évitez de le monter vous-même et rendez-vous chez votre revendeur Moto Guzzi le plus proche, qui l'installera correctement à l'aide de l'outillage approprié.
- D**  Eine nicht korrekte Installation des Zubehörs kann die Sicherheit des Fahrzeugs gefährden, denn dadurch könnte die Stabilität verloren gehen oder die Räder könnten blockiert werden – dies könnte zu schweren, auch lebensgefährlichen Unfällen führen. Falls Sie Zweifel an der korrekten Anbringung Ihres Moto Guzzi-Originalzubehörs haben, verwenden Sie das Fahrzeug nicht, sondern begeben Sie sich wegen der korrekten Installation mit den entsprechenden Werkzeugen zu Ihrem nächsten Moto Guzzi-Fachhändler.
- E**  La instalación incorrecta de los accesorios puede afectar la seguridad del vehículo, puesto que se puede presentar una pérdida de estabilidad o el bloqueo de las ruedas, lo cual puede causar accidentes inclusive graves o hasta fatales. En caso de dudas sobre la correcta instalación de un accesorio original Moto Guzzi, no utilizar el vehículo o dirigirse al concesionario Moto Guzzi más cercano para una instalación correcta y con las herramientas adecuadas.
- GR**  Μια κακή εγκατάσταση των αξεσουάρ μπορεί να θέσει σε κίνδυνο την ασφάλεια του οχήματος: μια απώλεια ευστάθειας ή μια εμπλοκή των τροχών μπορεί να επιφέρει σοβαρά ατυχήματα, ακόμη και θανατηφόρο ατύχημα. Σε περίπτωση αμφιβολιών σχετικά με την ορθή εγκατάσταση του αυθεντικού σας αξεσουάρ Moto Guzzi, αποφύγετε να το τοποθετήσετε εσείς ο ίδιος και απευθυνθείτε στον πλησιέστερο σε εσάς μεταπωλητή Moto Guzzi, ο οποίος θα το εγκαταστήσει ορθά με τη βοήθεια των κατάλληλων συνόργων.
- GB**  For all load-carrying accessories, such as luggage boxes or saddle bags, always observe the recommended loading and attaching instructions. Failure to heed this warning can lead to a degradation in vehicle handling, with subsequent vehicle upset, accident, serious injury or even death.
- I**  Per tutti gli accessori relativi al trasporto di carichi, per esempio portapacchi, bauletto o valigie laterali, è necessario seguire attentamente le istruzioni riportanti il corretto montaggio e il corretto alloggiamento/fissaggio del carico, in modo da evitare una minore manovrabilità del veicolo con conseguenti cadute o gravi incidenti, anche fatali.
- F**  Concernant tous les accessoires pour le transport de chargements, par exemple les coffres à bagages ou les malles à deux sacoches, suivre attentivement la notice pour le chargement et le montage, afin d'éviter une manoeuvrabilité réduite de la machine, ce qui entraînerait des chutes possibles, des accidents graves, voire un accident fatal.
- D**  Bei allen Zubehörteilen zum Transport von Lasten, zum Beispiel bei Kofferchen für Gepäck oder Taschen mit zwei Fächern, ist es erforderlich, die Anleitung zur Beladung und Montage aufmerksam zu lesen, damit eine geringere Manövrierbarkeit des Fahrzeugs vermieden werden kann, die zu Stürzen und schweren, auch lebensgefährlichen Unfällen führen könnte.
- E**  Para todos los accesorios para transportar carga, por ejemplo portapaquetes para equipaje o valijas de doble bolso, es necesario seguir atentamente las instrucciones para la carga y el montaje, con el fin de evitar una reducción de la maniobrabilidad del vehículo, con consiguientes caídas y accidentes graves o inclusive fatales.
- GR**  Αναφορικά με όλα τα αξεσουάρ για τη μεταφορά φορτίων, παραδείγματος όπως οι τσάντες αποσκευών ή τα σακίδια με δύο θήκες, ακολουθείτε προσεκτικά τις οδηγίες για τη φόρτωση και την τοποθέτηση, ώστε να αποφύγετε τη μείωση της ικανότητας ελιγμών της μηχανής, που θα μπορούσε να επιφέρει πιθανές πτώσεις, σοβαρά ατυχήματα, ακόμη και θανατηφόρο ατύχημα.
- GB**  Carbon fiber components, when broken, are extremely sharp, and can cause deep and serious cuts. Never attempt to repair a carbon fiber part. Never trim a carbon fiber part with any operation that uses sawing, grinding or sanding, as the fibers are toxic and extremely injurious to your health.
- I**  I componenti in fibra di carbonio, quando si rompono, presentano parti estremamente taglienti che possono provocare tagli gravi e profondi. Non cercate di riparare un pezzo in fibra di carbonio, né di tagliarlo utilizzando seghe, mole o smerigliatrici perché le fibre sono tossiche ed estremamente pericolose per la salute.
- F**  Si les composants en fibre de carbone se cassent, ils présentent des extrémités extrêmement coupantes qui peuvent causer des coupures graves et profondes. N'essayez jamais de réparer une pièce en fibre de carbone, ni de la couper à l'aide d'une scie, d'une meule ou d'une ponceuse, car les fibres sont toxiques et extrêmement dangereuses pour la santé.
- D**  Wenn Teile aus Kohlenstofffaser zerbrechen, entstehen scharfe Flächen, die tiefe Schnitte verursachen können. Versuchen Sie nicht, Teile aus Kohlenstofffaser zu reparieren oder mit Sägen, Schleifmaschinen oder Schmirgelmaschinen zu bearbeiten, denn die Fasern sind giftig und extrem gesundheitsgefährdend.
- E**  Cuando se rompen, los componentes en fibra de carbono presentan partes extremadamente filudas que pueden causar cortaduras graves y profundas. No se debe tratar de reparar una pieza en fibra de carbono, y tampoco hay que cortarla utilizando serruchos, muelas o lijadoras, ya que las fibras son tóxicas y extremadamente peligrosas para la salud.
- GR**  Εάν τα συστατικά από ίνες άνθρακα σπάσουν, παρουσιάζουν εξαιρετικά αιχμηρά άκρα, που μπορεί να προκαλέσουν σοβαρές και βαθιές τομές. Μην προσπαθείτε ποτέ να επισκευάσετε ένα εξάρτημα από ίνες άνθρακα, ούτε να το κόψετε με τη βοήθεια ενός πριονιού, ενός τροχού ή ενός λειαντήρα, διότι οι ίνες είναι τοξικές και εξαιρετικά επικίνδυνες για την υγεία.



- GB** INSTRUCTIONS FOR FITTING THE SIDE PANNIER KIT WITH HOOKING SYSTEM TO THE MOTO GUZZI NORGE  
**I** ISTRUZIONI PER IL MONTAGGIO DEL KIT VALIGIE LATERALI CON SISTEMA DI AGGANCIAMENTO SU MOTO GUZZI NORGE  
**F** INSTRUCTIONS POUR LE MONTAGE DU KIT DES VALISES LATÉRALES AVEC SYSTÈME D'ACCROCHAGE SUR MOTO GUZZI NORGE  
**D** MONTAGEANLEITUNG SATZ FÜR SEITLICHE KOFFERAUFHÄNGUNG AM MOTORRAD GUZZI NORGE  
**E** INSTRUCCIONES PARA EL MONTAJE DEL JUEGO MALETAS LATERALES CON SISTEMA DE ENGANCHE SOBRE MOTO GUZZI NORGE  
**GR** ΟΔΗΓΙΕΣ ΓΙΑ ΤΗΝ ΣΥΝΑΡΜΟΛΟΓΗΣΗ ΤΟΥ ΚΙΤ ΤΣΑΝΤΑΣ ΑΠΟΣΚΕΥΩΝ ΜΕ ΣΥΣΤΗΜΑ ΑΓΚΙΣΤΡΩΣΗΣ ΣΕ ΜΗΧΑΝΕΣ GUZZI NORGE

- GB**  Position the motorcycle on the centrestand on a flat surface, wait till the various parts of the engine/silencer have cooled down completely and assemble the pannier attachment kit by following the sequence of instructions below.  
If any fitting operations prove difficult, refer to an official Moto Guzzi dealer.
- I**  Posizionare la moto sul cavalletto centrale su un terreno piano e solido, attendere che le varie parti del motore/silenziatore siano completamente raffreddate e assemblare il kit aggancio valigie seguendo le fasi dei punti sotto elencati.  
Nel caso si presentassero delle operazioni difficoltose di montaggio, rivolgersi ad un Concessionario Ufficiale Moto Guzzi.
- F**  Positionner la moto sur la béquille centrale, sur un terrain plat et solide, attendre que les différents éléments du moteur/silencieux soient entièrement refroidis et assembler le kit d'accrochage des valises en suivant les phases des points énumérés ci-dessous.  
Si le montage se présente difficile, s'adresser à un Concessionnaire Officiel Moto Guzzi.
- D**  Das Motorrad auf einem ebenen und festen Boden auf den Zentralständer stellen und abwarten, bis sich die verschiedenen Teile des Motors/Schalldämpfers ganz abkühlen. Den Satz der Kofferaufhängung montieren und dabei die unten genannten Punkte befolgen.  
Falls sich die Montage als schwierig erweisen sollte, sich an einen Vertragshändler von Moto Guzzi wenden.
- E**  Posicionar la moto sobre el soporte central en un terreno plano y sólido, esperar que las diferentes partes del motor/ silenciador estén completamente frías y ensamblar el juego de enganche de las maletas siguiendo las fases que se indican a continuación.  
En caso de presentarse operaciones difíciles para el montaje, dirigirse a un Concesionario Oficial Moto Guzzi.
- GR**  Τοποθετήστε την μηχανή στο κεντρικό καβαλέτο σε ένα επίπεδο και σταθερό έδαφος, περιμένετε να κρυώσουν εντελώς τα διάφορα μέρη του κινητήρα/ του σιγαστήρα και συναρμολογήστε το kit αγκίστρωσης των τσαντών αποσκευών εκτελώντας τις φάσεις των σημείων που αναφέρονται παρακάτω.  
Σε περίπτωση που παρουσιαστούν δύσκολες εργασίες συναρμολόγησης, απευθυνθείτε σε ένα Επίσημο Αντιπρόσωπο Μηχανών Guzzi.

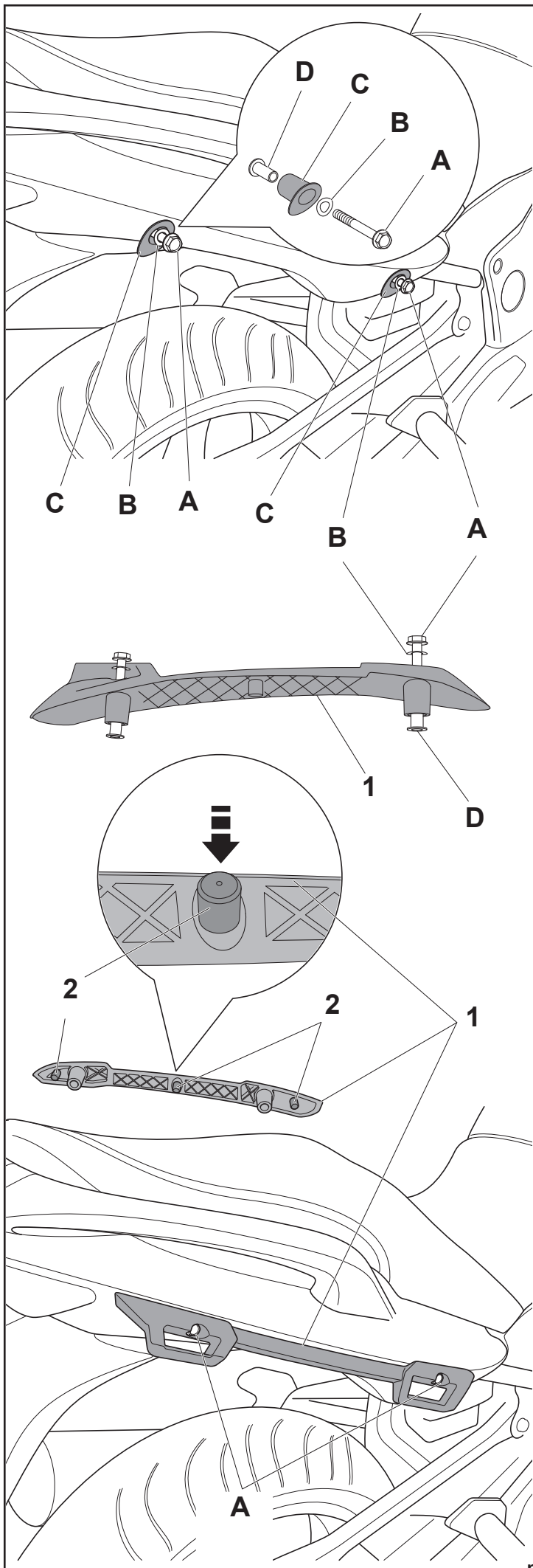

### **GB** ASSEMBLING THE UPPER SIDE SUPPORTS

Unscrew and remove bolts **A**, remove washers **B**, hooks **C** and spacers **D**.

Fit the three rubbers **2** onto the **RIGHT-HAND** support **1** (see the mark "**D**" on the rear of the support) and assemble parts **A - B - D** (previously removed from hooks **C**) as shown in the drawing.

Locate support **1** in the housings on the bike previously occupied by hooks **C**.

Partially tighten bolts **A**, first the rear bolt and then the front.

**⚠** Take great care when carrying out this operation not to damage the threaded housings on the motorcycle. Make sure that the pannier support is positioned correctly and then tighten bolts **A**.

Tightening torque for bolts **A**: 18.1 ftlb (25 Nm)

Carry out the same operations for fitting the **LEFT-HAND SUPPORT**.

### **I** ASSEMBLAGGIO SUPPORTI SUPERIORI LATERALI

Svitare e togliere le viti **A**, rimuovere le rondelle **B**, i ganci **C** e le bussole distanziali **D**.

Inserire i tre gommini **2** sul supporto **DESTRO 1** (vedi "**D**" marchiato sul retro del supporto) e assemblare come da disegno la minuteria **A-B-D** (precedentemente rimossa dai ganci **C**).

Posizionare il supporto **1** nelle sedi della moto dei ganci **C**. Avvitare parzialmente le viti **A**, inizialmente la vite posteriore e successivamente la vite anteriore.

**⚠** Prestare attenzione nell'eseguire questa operazione in modo da non danneggiare le apposite sedi filettate della moto.

Accertarsi che il supporto valigia sia posizionato correttamente e serrare bene le viti **A**.

Coppia di serraggio viti **A**: 25 Nm (2,5 Kgm)

Eseguire le stesse operazione per il montaggio del supporto **SINISTRO**.

### **F** ASSEMBLAGE DES SUPPORTS SUPÉRIEURS LATÉRAUX

Dévisser et enlever les vis **A**, enlever les rondelles **B**, les crochets **C** et les douilles entretoises **D**.

Introduire les trois caoutchoucs **2** sur le support **DROIT 1** (voir "**D**" marqué sur l'arrière du support) et assembler la menuiserie suivant le schéma **A-B-D** (que l'on a précédemment sortie des crochets **C**).

Positionner le support **1** dans les emplacements des crochets **C**.

Visser partiellement les vis **A**, tout d'abord la vis postérieure, puis la vis antérieure.

**⚠** Lors de ces opérations, veiller à ne pas abîmer les emplacements filetés.

S'assurer que le support de la valise est positionné correctement, et bien serrer les vis **A**.

Couple de serrage de la vis **A** : 25 Nm (2,5 Kgm)

Effectuer les mêmes opérations pour monter le support **GAUCHE**.

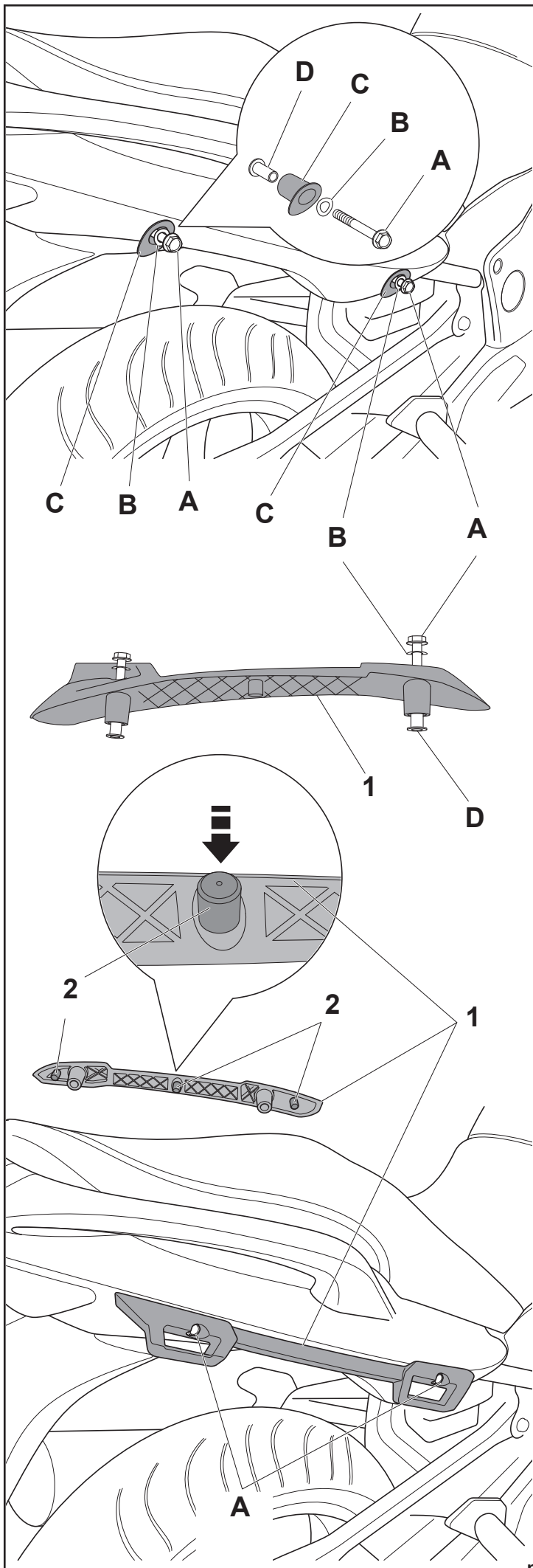

#### **D** MONTAGE DER SEITLICHEN, OBEREN HALTERUNGEN

Die Schrauben **A** lösen, die Scheiben **B**, Haken **C** und Abstandsbuchsen **D** abnehmen.

Die drei Gummis **2** auf die Halterung RECHTS **1** (siehe „D“ - auf der Rückseite der Halterung markiert) einsetzen und der Zeichnung entsprechend die Kleinteile **A-B-D** montieren (diese wurden zuvor von den Haken **C** abgenommen).

Die Halterung **1** in die Aufnahmestellen der Haken **C** einführen. Schrauben **A** teilweise anschrauben, zuerst die hintere, dann die vordere Schraube.

**⚠** Bei der Ausführung dieses Arbeitsschritts die mit Gewinde versehenen Aufnahmestellen des Motorrads nicht beschädigen.

Sicherstellen, dass die Kofferhalterung einwandfrei positioniert wurde und Schrauben **A** fest anziehen.

**Anzugsmoment Schrauben A: 25 Nm (2,5 Kgm)**

Nun die gleichen Arbeitsschritte für die Montage der LINKEN Halterung ausführen.

#### **E** ENSAMBLAJES SOPORTES SUPERIORES LATERALES

Desenroscar y quitar los tornillos **A**, remover las arandelas **B**, los ganchos **C** y los casquillos distanciadores **D**.

Introducir las tres piezas en goma **2** en el soporte DERECHO **1** (ver “D” indicado en la parte posterior del soporte) y ensamblar como se indica en el dibujo, los accesorios **A-B-D** (previamente removidos de los ganchos **C**).

Posicionar el soporte **1** en los alojamientos de la moto de los ganchos **C**.

Atornillar parcialmente los tornillos **A**, primero el tornillo posterior y luego el anterior.

**⚠** Al realizar esta operación, tener cuidado de no dañar los alojamientos fileteados de la moto.

Verificar que el soporte de la maleta esté posicionado correctamente y apretar bien los tornillos **A**.

Par de fijación tornillos **A**: 25 Nm (2,5 Kgm)

Realizar las mismas operaciones para el montaje del soporte IZQUIERDO.

#### **GR** ΣΥΝΑΡΜΟΛΟΓΗΣΗ ΤΩΝ ΑΝΩ ΠΛΑΪΩΝ ΥΠΟΣΤΗΡΙΓΜΑΤΩΝ

Ξεβιδώστε και αφαιρέστε τις βίδες **A**, αφαιρέστε τις ροδέλες **B**, τα άγκιστρα **C** και τα στυλίδια αποστάτη **D**.

Εισάγετε τα τρία ελαστικά **2** στο ΔΕΞΙΟ υποστήριγμα **1** (βλέπετε “D” σήμανση στο πίσω μέρος του υποστηρίγματος) και συναρμολογήστε όπως φαίνεται στο σχέδιο τα στοιχεία **A-B-D** (που αφαιρέσατε πριν από τα άγκιστρα **C**).

Τοποθετήστε το υποστήριγμα **1** στις έδρες των άγκιστρων της μηχανής **C**. Βιδώστε μερικά τις βίδες **A**, αρχικά την πίσω βίδα και έπειτα την μπροστινή βίδα.

**⚠** Δώστε προσοχή στην εκτέλεση αυτής της εργασίας έτσι ώστε να μην χαλάσετε τις ειδικές ελικοειδής έδρες της μηχανής.

Βεβαιωθείτε ότι το υποστήριγμα υποστήριξης της τσάντας αποσκευών είναι σωστά τοποθετημένο και σφίξτε καλά τις βίδες **A**.

Ζεύγος σύσφιξης βιδών **A**: 25 Nm (2,5 Kgm)

Εκτελέστε τις ίδιες εργασίες συναρμολόγησης του ΑΡΙΣΤΕΡΟΥ στηρίγματος.

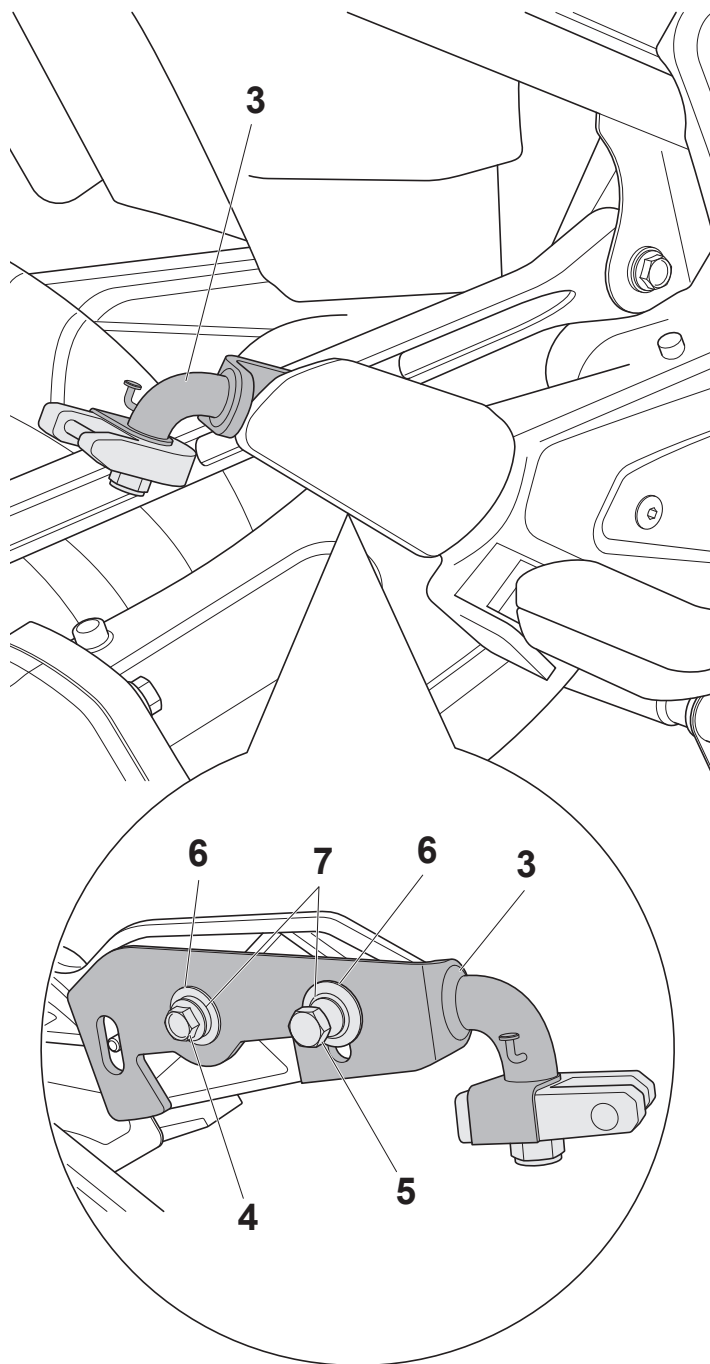

### **GB** ASSEMBLING THE LOWER HOOKS

Locate the **RIGHT-HAND** lower hook **3** on the back side of the passenger footrest guard, screw in bolt **4** (TE M6x16) and security shear-bolt **5** with their flanged washers **6** and safety washers **7**.

**⚠** Do not fully tighten bolts **4** and **5**. The bracket must be free to move through the entire range allowed by the slotted holes.

Carry out the same operations for fitting the **LEFT-HAND SUPPORT**.

Tighten bolts **4** and **5** only after completing the fitting.

### **I** ASSEMBLAGGIO AGGANCI INFERIORI

Posizionare l'aggancio inferiore **DESTRO 3** sul retro della protezione pedana passeggero, avvitare la vite **4** (TE M6x16), la vite a strappo di sicurezza **5** con le relative rondelle flangiate **6** e le rondelle di sicurezza **7**.

**⚠** Non serrare definitivamente le viti **4** e **5**. L'attacco deve avere la possibilità di traslare su tutta la lunghezza dei fori asolati.

Eeguire le stesse operazioni per il montaggio dell'aggancio **SINISTRO**.

Serrare le viti **4** e **5** solo dopo aver completato del montaggio.

### **F** ASSEMBLAGE DES ACCROCHAGES INFERIEURS

Positionner l'accrochage inférieur **DROIT 3** à l'arrière de la protection du repose-pieds passager, visser la vis **4** (TE M6x16), la vis à arrachement de sécurité **5** et ses rondelles à brides **6**, ainsi que les rondelles de sécurité **7**.

**⚠** Ne pas serrer définitivement les vis **4** et **5**. L'accrochage doit pouvoir coulisser sur toute la longueur des trous à oeillets.

Effectuer les mêmes opérations pour monter l'accrochage **GAUCHE**.

Serrer les vis **4** et **5** uniquement après avoir terminé le montage.

### **D** MONTAGE DER UNTEREN AUFHÄNGUNGEN

Die untere Aufhängung **RECHTS 3** auf die Rückseite des Schutzes für das Beifahrertrittbrett stellen, die Schraube **4** (TE M6x16), die Sicherungsschraube **5** mit den Flanschscheiben **6** und die Sicherungsscheiben **7** festschrauben.

**⚠** Die Schrauben **4** und **5** nicht definitiv anziehen. Der Ansatz muss entlang der gesamten Länge der Schlitzöffnung bewegt werden können. Nun die gleichen Arbeitsschritte für die Montage der **LINKEN** Aufhängung ausführen.

Die Schrauben **4** und **5** erst nach beendeter Montage anziehen.

### **E** ENSAMBLAJE ENGANCHES INFERIORES

Posicionar el enganche inferior **DERECHO 3** en la parte posterior de la protección del estribo pasajero, atornillar el tornillo **4** (TE M6x16), el tornillo de seguridad de tirón **5** con sus correspondientes arandelas rebordeadas **6** y las arandelas de seguridad **7**.

**⚠** No apretar definitivamente los tornillos **4** y **5**. La unión debe tener la posibilidad de desplazarse sobre toda la longitud de los orificios de ojete.

Realizar las mismas operaciones para el montaje del enganche **IZQUIERDO**.

Apretar los tornillos **4** y **5** sólo después de completar el montaje.

### **GR** ΣΥΝΑΡΜΟΛΟΓΗΣΗ ΚΑΤΩ ΑΓΚΙΣΤΡΩΝ

Τοποθετήστε το κάτω **ΔΕΞΙ** άγκιστρο **3** στο πίσω μέρος της προστασίας βαθύρα επιβάτη, βιδώστε την βίδα **4** (TE M6x16), την βίδα με απόσπασση ασφαλείας **5** με τις σχετικές φλαντζαρισμένες ροδέλες **6** και τις ροδέλες ασφαλείας **7**.

**⚠** Μην σφίξετε εντελώς τις βίδες **4** και **5**. Η σύνδεση θα πρέπει να έχει την δυνατότητα να φέρει σε όλο το μήκος του θηλύκωτες οπές.

Εκτελείστε τις ίδιες εργασίες για την συναρμολόγηση του **ΑΡΙΣΤΕΡΟΥ** άγκιστρου.

Σφίξτε τις βίδες **4** και **5** μόνο αφού ολοκληρώσετε την συναρμολόγηση.

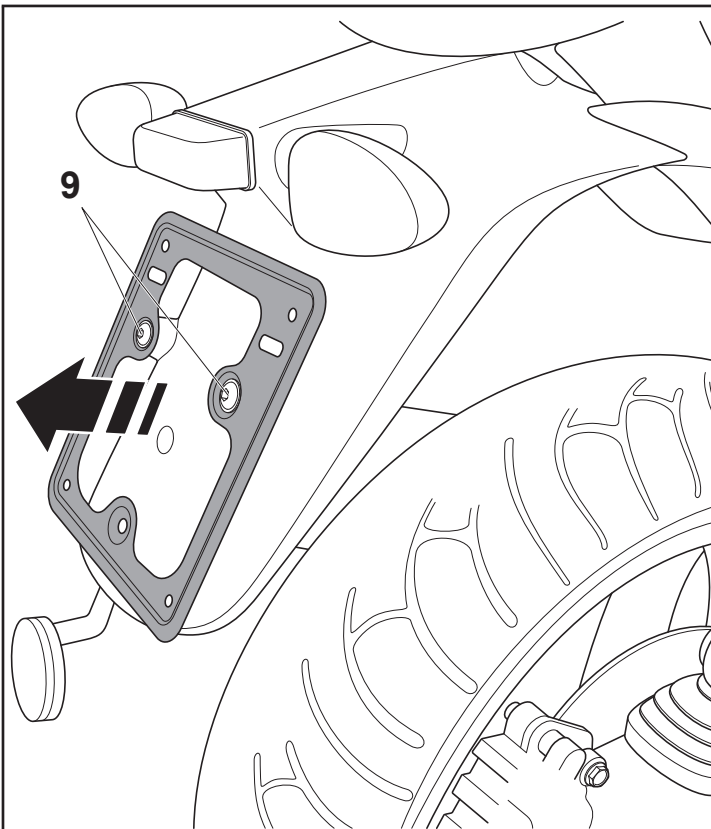

**GB ASSEMBLING THE REAR CROSS-PIECE FOR SUPPORTING THE PANNIERS**

Remove the numberplate from its bracket, unscrew and remove the two screws holding the numberplate bracket, locate the cross-piece 8 in its housings in the mudguard (with the adjustment system facing downwards), and screw in screws 9 (TBEI M5x16).

⚠ **Make sure that the cross-piece is positioned correctly, then tighten screws 9.**

**Tightening torque for screws 9: 4.3 ftlb (6 Nm)**

**I ASSEMBLAGGIO TRAVERSINO POSTERIORE DI APOGGIO VALIGIE**

Rimuovere la targa dall'apposito supporto, svitare e togliere le due viti che fissano il supporto targa, posizionare il traversino 8 (con il sistema di regolazione rivolto verso il basso) nelle apposite sedi del parafrangente e avvitare le viti 9 (TBEI M5x16).

⚠ **Accertarsi che il traversino sia posizionato correttamente e fissare bene le viti 9.**

**Coppia di serraggio viti 9: 6 Nm (0,6 Kgm)**

**F ASSEMBLAGE DE L'ENTRETOISE POSTERIEURE D'APPUI DES VALISES**

Enlever la plaque de son support, dévisser et enlever les deux vis de fixation du support de la plaque, positionner l'entretoise 8 (le système de réglage doit être tourné vers le bas) dans les emplacements du garde-boue et visser les vis 9 (TBEI M5x16).

⚠ **S'assurer que l'entretoise est positionnée correctement et bien fixer les vis 9.**

**Couple de serrage de la vis 9 : 6 Nm (0,6 Kgm)**

**D MONTAGE DES HINTEREN KOFFERTRÄGERS**

Das Nummernschild vom Halter abnehmen, die beiden Schrauben des Nummernschildhalters lösen, den Träger 8 (mit dem Regelsystem nach unten) in die betreffenden Aufnahmestellen des Kotflügels einführen und die Schrauben 9 (TBEI M5x16) anschrauben.

⚠ **Sicherstellen, dass der Träger einwandfrei positioniert wurde; die Schrauben 9 fest anziehen.**

**Anzugsmoment Schrauben 9: 6 Nm (0,6 Kgm)**

**E ENSAMBLAJE AMARRE TRANSVERSAL POSTERIOR APOYO MALETAS**

Remover la placa de su soporte, desenroscar y quitar los dos tornillos que fijan el soporte de la placa, posicionar el amarre transversal 8 (con el sistema de regulación orientado hacia abajo) en los correspondientes alojamientos situados en el guardabarros y atornillar los tornillos 9 (TBEI M5x16).

⚠ **Verificar que el amarre transversal esté posicionado correctamente y apretar bien los tornillos 9.**

**Par de fijación tornillos 9: 6 Nm (0,6 Kgm)**

**GR ΣΥΝΑΡΜΟΛΟΓΗΣΗ ΠΙΣΩ ΠΛΑΓΙΟΔΕΤΗΣ ΣΤΗΡΙΞΗΣ ΤΣΑΝΤΩΝ ΑΠΟΣΚΕΥΩΝ**

Αφαιρέστε την πινακίδα από το ειδικό στήριγμα, ξεβιδώστε και αφαιρέστε τις δύο βίδες που σταθεροποιούν το υποστήριγμα πινακίδας, τοποθετήστε τον πλαγιοδέτη 8 (με το σύστημα ρύθμισης γυρισμένο προς τα κάτω) στις ειδικές έδρες του προφυλακτήρα και βιδώστε τις βίδες 9 (TBEI M5x16).

⚠ **Βεβαιωθείτε ότι ο πλαγιοδέκτης είναι σωστά τοποθετημένος και σταθεροποιήστε καλά τις βίδες 9.**

**Ζεύγος σύσφιξης βιδών 9: 6 Nm (0,6 Kgm)**

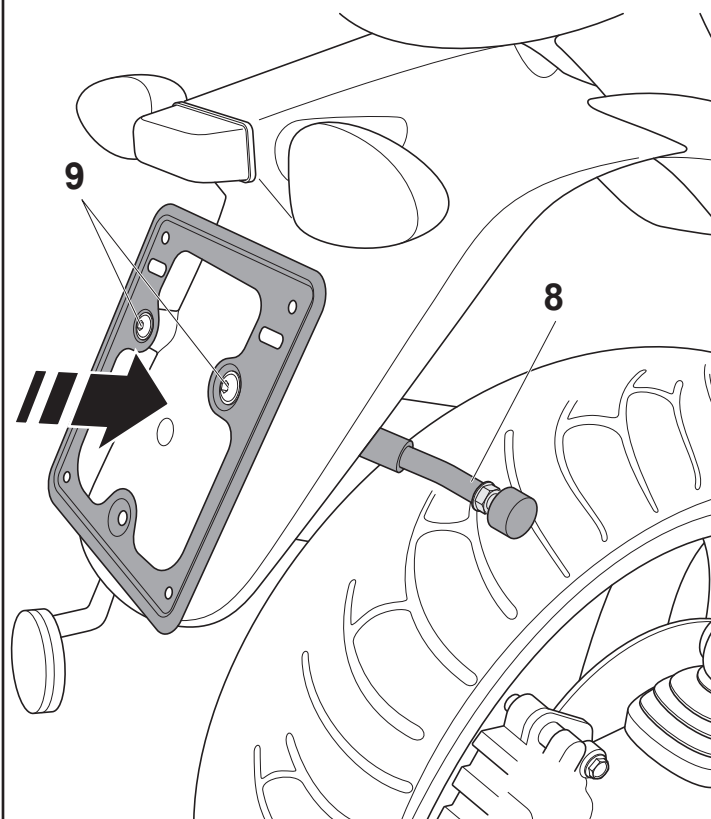

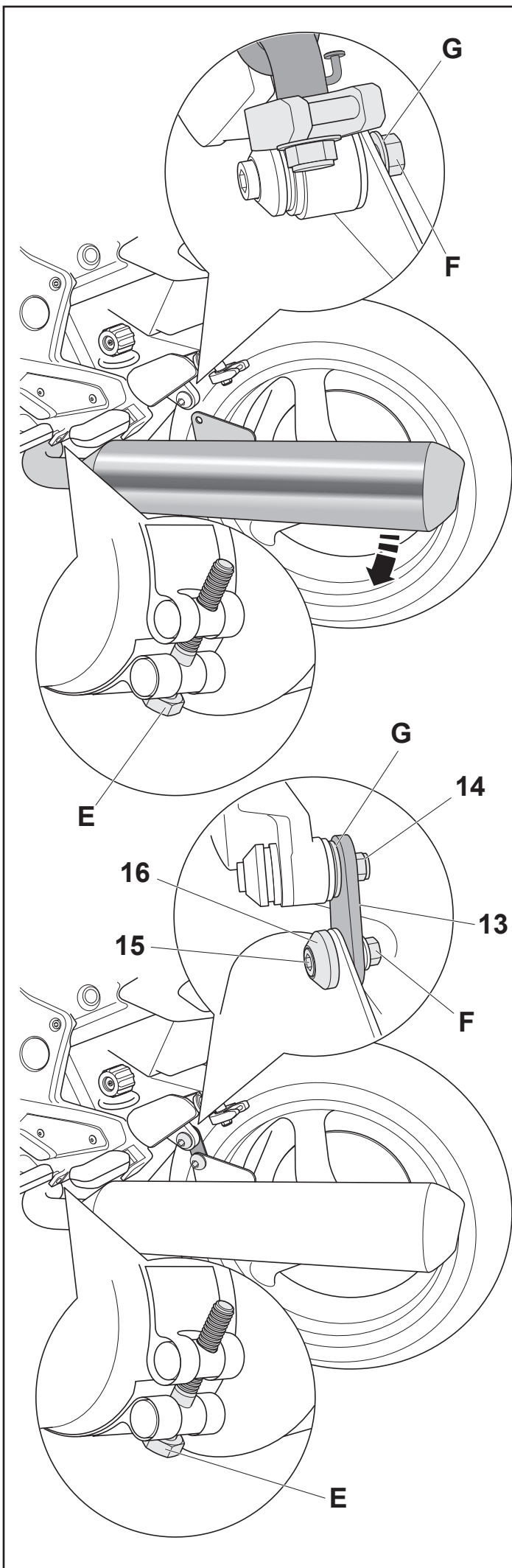

#### **GB LOWERING THE SILENCER**

Slack off bolt **E** slightly, unscrew and remove nut **F** and set aside washer **G**.

Lower the silencer carefully by rotating it downwards, locate washer **G** and bracket **13**, and partially tighten the self-locking nut **14**. Support the silencer and, using screw **15**, bush **16** and nut **F** (removed earlier), fix the silencer to bracket **13**.

**⚠ Tighten nuts **F** and **14** and bolt **E** well.**

**Tightening torque for nuts **F** and **14**: 18.1 ftlb (25 Nm)**  
**Tightening torque for bolt **E**: 7.2 ftlb (10 Nm)**

#### **I ABBASSAMENTO SILENZIATORE**

Allentare leggermente la vite **E**, svitare e togliere il dado **F** e recuperare la rondella **G**.

Abbassare con cura il silenziatore facendolo ruotare verso il basso, posizionare la rondella **G**, la staffetta **13** e avvitare parzialmente il dado autobloccante **14**.

Sollevarlo il silenziatore e tramite la vite **15**, la bussola **16** e il dado **F** (precedentemente rimosso) fissare il silenziatore sulla staffa **13**.

**⚠ Serrare bene i dadi **F**-**14** e la vite **E**.**

**Coppia di serraggio dadi **F** e **14**: 25 Nm (2,5 Kgm)**  
**Coppia di serraggio vite **E**: 10 Nm (1 Kgm)**

#### **F ABAISSER LE SILENCIEUX**

Desserrer légèrement la vis **E**, dévisser et enlever l'écrou **F** et récupérer la rondelle **G**.

Abaisser soigneusement le silencieux en le faisant tourner vers le bas, positionner la rondelle **G**, l'étrier **13** et visser partiellement l'écrou auto-bloquant **14**.

Soulever le silencieux. A l'aide de la vis **15**, de la douille **16** et de l'écrou **F** (enlevé précédemment), fixer le silencieux sur l'étrier **13**.

**⚠ Bien serrer les écrous **F**-**14** et la vis **E**.**

**Couple de serrage des écrous **F** et **14** : 25 Nm (2,5 Kgm)**  
**Couple de serrage de la vis **E** : 10 Nm (1 Kgm)**

#### **D SENKUNG DES SCHALLDÄMPFERS**

Die Schraube **E** etwas lockern, die Mutter **F** lösen und die Scheibe **G** zur Seite legen.

Den Schalldämpfer durch Drehung nach unten sorgsam absenken; die Scheibe **G**, den Bügel **13** positionieren und die Sicherungsmutter **14** teilweise anschrauben.

Den Schalldämpfer anhand der Schraube **15**, der Buchse **16** und der Mutter **F** (zuvor abgenommen) anheben. Den Schalldämpfer am Bügel **13** befestigen.

**⚠ Muttern **F**-**14** und Schraube **E** fest anziehen.**

**Anzugsmoment Muttern **F** und **14**: 25 Nm (2,5 Kgm)**  
**Anzugsmoment Schraube **E**: 10 Nm (1 Kgm)**

#### **E BAJADA SILENCIADORA**

flojar ligeramente el tornillo **E**, desenroscar y quitar la tuerca **F** y recuperar la arandela **G**.

Bajar con cuidado el silenciador haciéndolo girar hacia abajo, posicionar la arandela **G**, el estribo **13** y atornillar parcialmente la tuerca de autobloqueo **14**.

Levantar el silenciador y, con el tornillo **15**, el casquillo **16** y la tuerca **F** (previamente removida), fijar el silenciador al estribo **13**.

**⚠ Apretar bien las tuercas **F**-**14** y el tornillo **E**.**

**Par de fijación tuercas **F** y **14**: 25 Nm (2,5 Kgm)**  
**Par de fijación tornillo **E**: 10 Nm (1 Kgm)**

#### **GR ΧΑΜΗΛΩΜΑ ΣΙΓΑΣΤΗΡΑ**

Χαλαρώστε ελαφρά την βίδα **E**, ξεβιδώστε και αφαιρέστε το παξιμάδι **F** και ανακτήσετε την ροδέλα **G**.

Χαμηλώστε με φροντίδα τον σιγαστήρα γυρίζοντάς τον προς τα κάτω, τοποθετήστε την ροδέλα **G**, το υποστήριγμα **13** και βιδώστε μερικά το αυτομπλοκαριζόμενο παξιμάδι **14**.

Ανασηκώστε τον σιγαστήρα και μέσω της βίδας **15**, την ροδάντσα **16** και το παξιμάδι **F** (που αφαιρέσατε προηγουμένως) σταθεροποιήστε τον σιγαστήρα στο υποστήριγμα **13**.

**⚠ Σφίξτε καλά τα παξιμάδια **F**-**14** και την βίδα **E**.**

**Ζεύγος σύσφιξης παξιμαδιών **F** και **14**: 25 Nm (2,5 Kgm)**  
**Ζεύγος σύσφιξης βίδας **E**: 10 Nm (1 Kgm)**

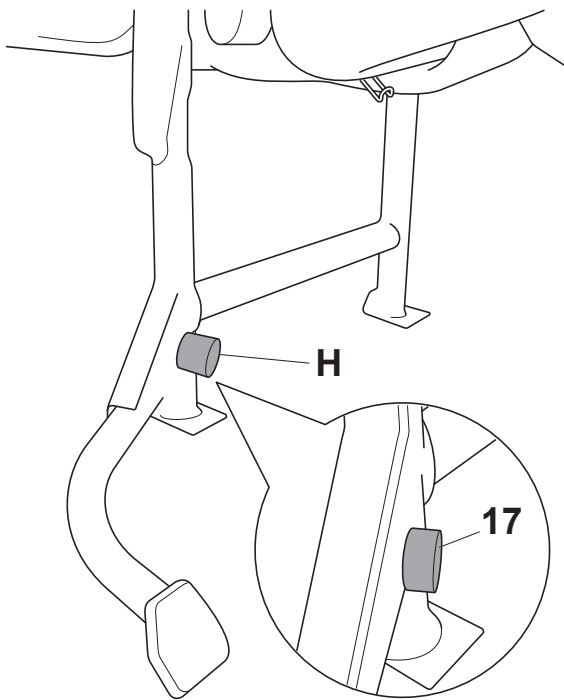

**GB** Remove centrestand stop rubber **H** and replace it with rubber **17** (shallow), supplied in the kit.

**⚠** **Make sure rubber 17 is securely fitted.**

**I** Rimuovere il gommino **H** di fine corsa cavalletto e sostituirlo con il gommino **17** (basso) in dotazione al kit.

**⚠** **Serrare bene a fine corsa il gommino 17.**

**F** Enlever le caoutchouc **H** de fin de course de la béquille et le remplacer par le caoutchouc **17** (bas) fourni avec le kit.

**⚠** **Bien serrer en fin de course le caoutchouc 17.**

**D** Das Endgummi **H** des Ständers abnehmen und durch das zum Satz gehörende Gummi **17** (unten) auswechseln.

**⚠** **Gummi 17 am Ende fest anziehen.**

**E** Remover la pieza en goma **H** de tope del soporte y reemplazarla con la pieza **17** (baja) en dotación con el juego.

**⚠** **Apretar bien al tope la pieza en goma 17.**

**GR** Αφαιρέστε το ελαστικό **H** τέλους πορείας και αντικαταστήστε το με το ελαστικό **17** (χαμηλά) που σας παρέχεται με το kit.

**⚠** **Σφίξτε καλά στο τέλος πορείας το ελαστικό 17.**

**GB** **POSITIONING AND SECURING THE PANNIER HOOKS**

Make sure the hook **10** has been slightly loosened so that it can move the entire length of the slot.

Rotate the ring **11** (upwards) into a vertical position, and place the right-hand pannier onto the motorcycle.

Make sure the hooks on the pannier are properly fitted into their housings in the upper support, and push the pannier towards the front of the motor cycle, making sure that hook **10** clicks into the pannier housing.

Make sure the hooks on the pannier are at the end of the support slots (towards the front of the motor cycle), and hook the rear strap onto the bush on the pannier.

Push the hook **10** towards the pannier housing until it clicks onto the inner pannier lock.

Fit the nut **12** and the screw **4**, detach the rear strap and carry out a test of hooking/unhooking the pannier (see the instructions provided with the panniers).

If the hooking/unhooking mechanism works properly, tighten the screws **4** and **5** (screw **5** is a theft-prevention screw, tighten until the hex head comes off), tighten the nut **12** while holding the hook **10** so that it does not rotate out of position (i.e. the position with the pannier).

**Tightening torque for screw 5: 7.2 ftlb (10 Nm)**

**Tightening torque for screw 12: 18.1 ftlb (25 Nm)**

**If the hooking/unhooking operation is rather troublesome, adjust the hook as described below.**

Carry out the same operations for locating/securing the LEFT-HAND hook.

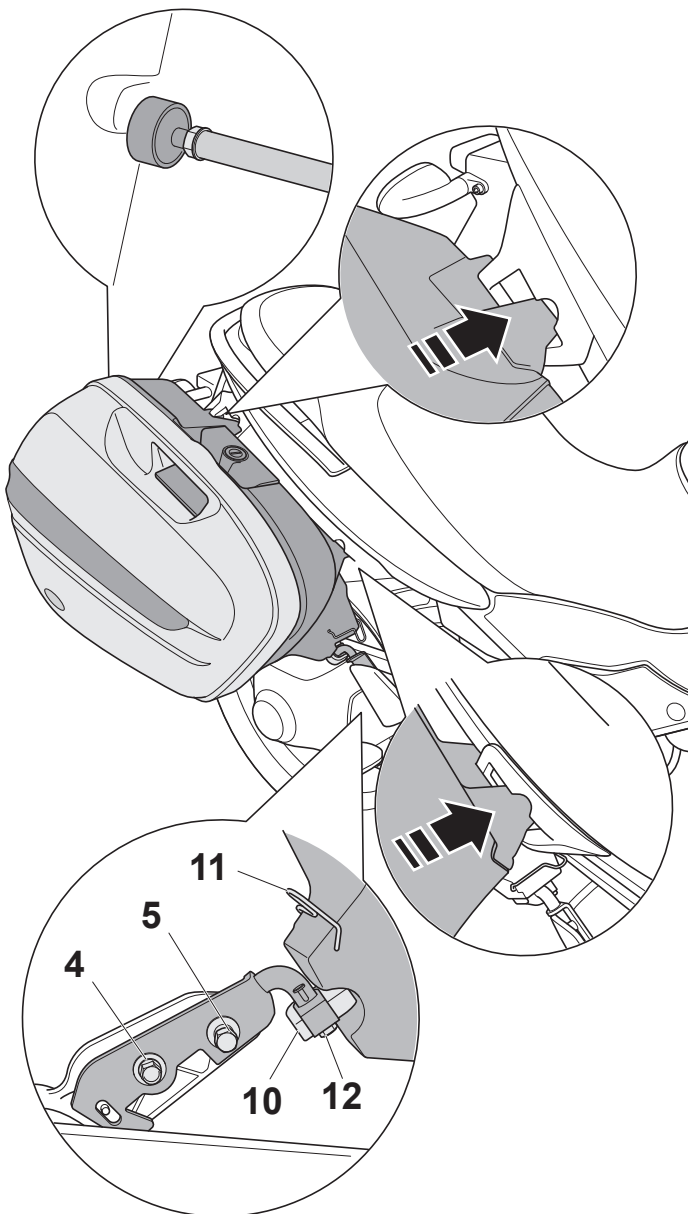



## **I** POSIZIONAMENTO E FISSAGGIO AGGANCI VALIGIE

Accertarsi che l'aggancio **10** sia parzialmente allentato in modo che possa spostarsi su tutta la lunghezza del foro asolato.

Ruotare (verso l'alto) l'anello **11** in posizione verticale, posizionare la valigia destra sulla moto, accertarsi che gli agganci della valigia siano correttamente inseriti sulle sedi del supporto superiore, spingere la valigia verso la parte anteriore della moto prestando attenzione che l'aggancio **10** si inserisca nella apposita sede della valigia.

Accertarsi che gli agganci della valigia si trovino a fine corsa delle asole del supporto (verso la parte anteriore della moto), agganciare il tirante posteriore nella boccola della valigia.

Spingere l'aggancio **10** verso la sede della valigia affinché questo si agganci alla serratura interna della valigia.

Fissare il dado **12** e la vite **4**, sganciare il tirante posteriore ed eseguire una prova di aggancio/sgancio della valigia (vedi le istruzioni allegate alle valigie).

Verificato l'esatto funzionamento dell'aggancio/sgancio delle valigie, serrare la vite **4** e la vite **5** (la vite **5** è una vite di sicurezza al furto: serrare la vite sino ad ottenere il distacco della testa esagonale), serrare il dado **12** trattenendo l'aggancio **10** in modo che questo non ruoti rispetto la posizione precedentemente memorizzata con la valigia.

**Coppia di serraggio vite 5: 10 Nm (1 Kgm)**

**Coppia di serraggio dado 12: 25 Nm (2,5 Kgm)**

**Se l'operazione di aggancio/sgancio si presenta difficoltosa, regolare l'aggancio 10 seguendo le indicazioni del seguente punto.**

Eseguire le stesse operazioni per il posizionamento/fissaggio dell'aggancio SINISTRO.

## **F** POSITIONNEMENT ET FIXATION CROCHETS VALISES

S'assurer que le crochet **10** soit partiellement relâché de telle sorte qu'il puisse se déplacer sur toute la longueur du trou à boutonnière.

Tourner (vers le haut) la bague **11** en position verticale, positionner la valise gauche sur la moto, contrôler que les crochets de la valise soient correctement introduits dans les emplacements du support de la moto, pousser la valise vers la partie avant de la moto, en veillant à ce que le crochet **10** s'introduise dans l'emplacement de la valise prévu à cet effet. Vérifier que les crochets de la valise se trouvent à la fin des boutonnières du support (vers l'avant de la moto), accrocher le tirant arrière dans la bague de la valise.

Pousser le crochet **10** vers l'emplacement de la valise afin qu'il s'accroche à la serrure interne de la valise.

Fixer l'écrou **12** et la vis **4**, décrocher le tirant arrière et faire un essai accrochage/décrochage de la valise (voir les instructions annexées aux valises).

Après s'être assuré du bon fonctionnement de l'accrochage/décrochage des valises, serrer les vis **4** et **5** (la vis **5** est une vis de sécurité contre le vol, serrer la vis jusqu'à ce que se détache la tête hexagonale), serrer le boulon **12** en maintenant le crochet **10** de façon à ce que celui-ci ne tourne pas par rapport à la position précédemment mémorisée avec la valise.

**Couple de serrage vis 5: 10 Nm (1 Kgm)**

**Couple de serrage boulon 12: 25 Nm (2,5 Kgm)**

**Si l'opération d'accrochage/décrochage semble difficile, régler le crochet 9 comme indiqué ci-dessous.**

**Effectuer la même opération pour positionner/fixer l'accrochage GAUCHE.**

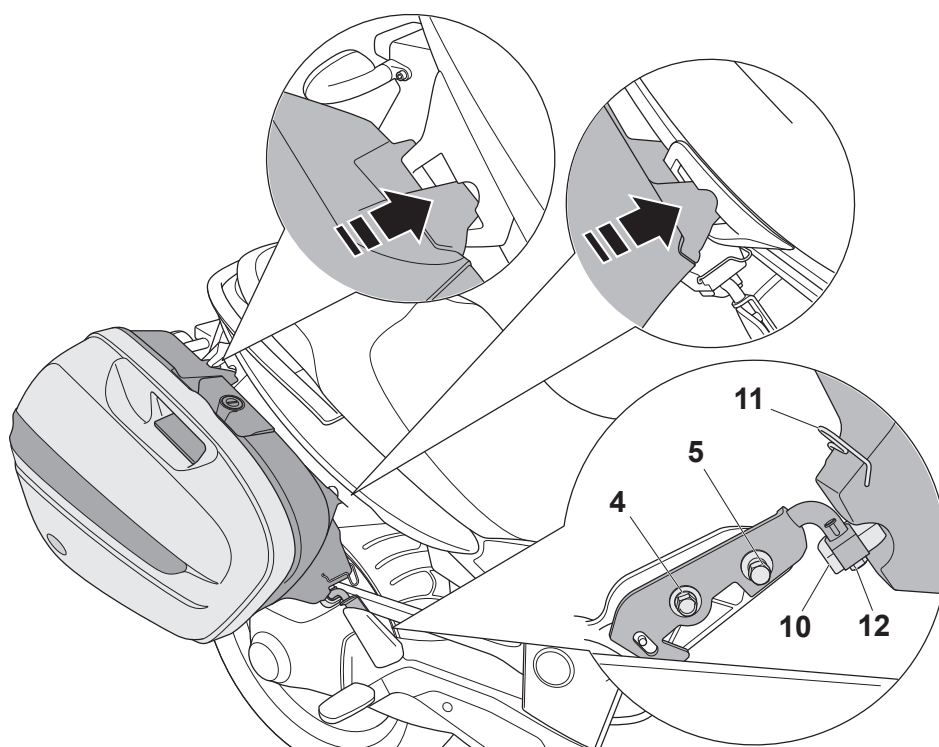

#### **D POSITIONIERUNG UND BEFESTIGUNG DER KOFFERAUFHÄNGUNG**

Sicherstellen, dass die Aufhängung **10** teilweise gelockert ist, so dass sie entlang der gesamten Länge der Schlitzöffnung bewegt werden kann.

Den Ring **11** in Vertikalstellung (nach oben) drehen, den rechten Koffer am Motorrad positionieren; sicherstellen, dass die Aufhängungen des Koffers korrekt in die Aufnahmestellen der oberen Halterungen greifen, und den Koffer in Richtung Motorradvorderteil schieben; dabei achten, dass die Aufhängung **10** in die vorgesehene Aufnahmestelle des Koffers greift.

Sicherstellen, dass sich die Aufhängungen des Koffers am Ende der Halterungsöffnungen befinden (Richtung Vorderteil des Motorrads), den hinteren Haltezug in der Buchse des Koffers befestigen.

Die Aufhängung **10** in Richtung Aufnahmestelle des Koffers schieben, sodass sie in das innere Schloss des Koffers einhakt.

Die Mutter **12** und die Schraube **4** anschrauben, den hinteren Zug aushaken und eine Aufhäng-/Aushängprobe des Koffers durchführen (siehe die den Koffern beiliegenden Anweisungen) Nach Überprüfung des korrekten Funktionierens der Aufhängung/Aushängung der Koffer, die Schrauben **4** und **5** festziehen (die Schraube **5** ist eine Diebstahlssicherungsschraube: Die Schraube bis zur Abtrennung des Sechseckkopfes anziehen), die Mutter **12** anziehen und die Aufhängung **10** festhalten, damit diese sich nicht um die vorher mit dem Koffer eingestellte Stellung dreht.

**Anzugsmoment Schraube 5: 10 Nm (1 Kgm)**

**Anzugsmoment Mutter 12: 25 Nm (2,5 Kgm)**

**Wenn das Aufhängen/Aushängen schwierig ist, Aufhängung 10 wie im folgenden Punkt beschrieben regulieren.**

Nun die gleichen Arbeitsschritte für die Positionierung/Befestigung der LINKEN Aufhängung ausführen.

#### **E COLOCACION Y FIJACION ANCLAJES MALETAS**

Comprobar que el anclaje **10** esté un poco flojo para que se pueda desplazar por toda la longitud del orificio en ojete.

Girar (hacia arriba) el anillo **11** en posición vertical, colocar la maleta izquierda en la moto, verificar que los anclajes de la maleta estén correctamente colocados en el soporte de la moto, empujar la maleta hacia la parte delantera de la moto teniendo en cuenta que el anclaje **10** se coloque en la sede correspondiente de la maleta.

Comprobar que los anclajes de la maleta se encuentren al final de los ojetes del soporte (hacia la parte delantera de la moto), enganchar el tirante trasero en el casquillo de la maleta.

Empujar el anclaje **10** hacia donde está la maleta hasta que éste se enganche en la cerradura interior de la maleta.

Fijar la tuerca **12** y el tornillo **4**, desenganchar el tirante posterior y realizar una prueba de enganche /desenganche de la maleta (ver las instrucciones sobre las maletas).

Una vez se haya comprobado que el enganche/desenganche de las maletas funciona correctamente, apretar los tornillos **4** y **5** (el tornillo **5** es un tornillo de seguridad antirrobo, apretar el tornillo hasta que se separe de la cabeza hexagonal), apretar la tuerca **12** sujetando el enganche **10** de manera que no gire según la posición que ha memorizado anteriormente con la maleta.

**Par de fijación tornillo 5: 10 Nm (1 Kgm)**

**Par de fijación tuerca 12: 25 Nm (2,5 Kgm)**

**Si la operación de enganche/desenganche es difícil, regular el enganche 10 como se indica en el siguiente punto.**

Realizar las mismas operaciones para el posicionamiento / fijación del enganche IZQUIERDO

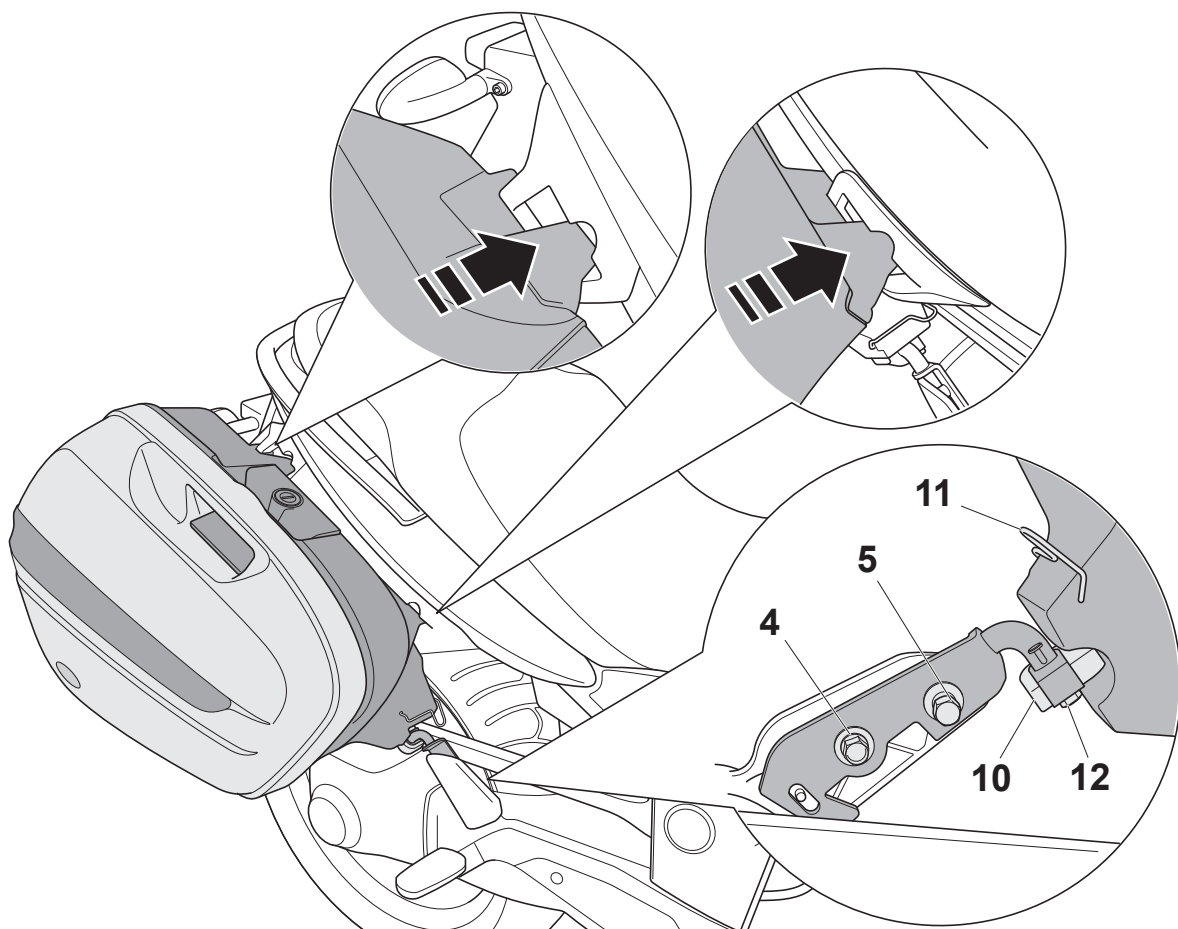

## **GR** ΤΟΠΟΘΕΤΗΣΗ ΚΑΙ ΣΤΑΘΕΡΟΠΟΙΗΣΗ ΤΩΝ ΑΓΚΙΣΤΩΝ ΤΩΝ ΤΣΑΝΤΩΝ ΑΠΟΣΚΕΥΗΣ

Βεβαιωθείτε ότι το άγκιστρο **10** είναι μερικά χαλαρωμένο έτσι ώστε να μπορεί να μετακινηθεί σε όλο το μήκος της θηλυκωτής οπής. Περιστρέψτε (προς τα επάνω) τον δακτύλιο **11** σε κάθετη θέση, τοποθετήστε την τσάντα αποσκευής στα δεξιά της μηχανής, βεβαιωθείτε ότι τα άγκιστρα της τσάντας αποσκευής έχουν εισαχθεί σωστά στις έδρες του άνω στηρίγματος, σφίξτε την τσάντα αποσκευών προς το μπροστινό μέρος της μηχανής έτσι ώστε το άγκιστρο **10** να εισαχθεί στην ειδική θέση της τσάντας αποσκευής.

Βεβαιωθείτε ότι τα άγκιστρα της τσάντας αποσκευής βρίσκονται στο τέλος της πορείας των θηλιών υποστήριξης (προς το μπροστινό μέρος της μηχανής), αγκιστρώστε τον πίσω εντατήρα στην έδρα της τσάντας αποσκευής.

Σπρώξτε το άγκιστρο **10** προς την έδρα της τσάντας αποσκευής έτσι ώστε να αγκιστρωθεί στην εσωτερική κλειδαριά της βαλίτσας.

Σταθεροποιήστε το παξιμάδι **12** και την βίδα **4**, απαγκιστρώστε τον πίσω εντατήρα και εκτελέστε μια δοκιμή αγκίστρωσης /απαγκίστρωσης στις τσάντες αποσκευής (βλέπετε τις οδηγίες που είναι συνημμένες με τις τσάντες αποσκευών).

Αφού ελέγξετε την σωστή λειτουργία αγκίστρωσης /απαγκίστρωσης των τσαντών αποσκευής, βιδώστε την βίδα **4** και την βίδα **5** (η βίδα **5** είναι μια βίδα ασφαλείας για την κλοπή: συσφίξτε την βίδα έως να αποσπαστεί η εξαγωνική κεφαλή), συσφίξτε το παξιμάδι **12** συγκρατώντας το άγκιστρο **10** έτσι ώστε αυτό να μην περιστρέφεται σε σχέση με την προηγούμενη θέση που είχατε καθορίσει με την τσάντα αποσκευών.

**Ζεύγος σύσφιξης βίδας 5: 10 Nm (1 Kgm)**

**Ζεύγος σύσφιξης παξιμαδιού 12: 25 Nm (2,5 Kgm)**

**Εάν η εργασία της αγκίστρωσης /απαγκίστρωσης είναι δύσκολη, ρυθμίστε το άγκιστρο **10** ακολουθώντας τις ενδείξεις που ακόλουθου σημείου.**

Εκτελέστε τις ίδιες εργασίες για την τοποθέτηση /σταθεροποίηση του ΑΡΙΣΤΕΡΟΥ άγκιστρου.

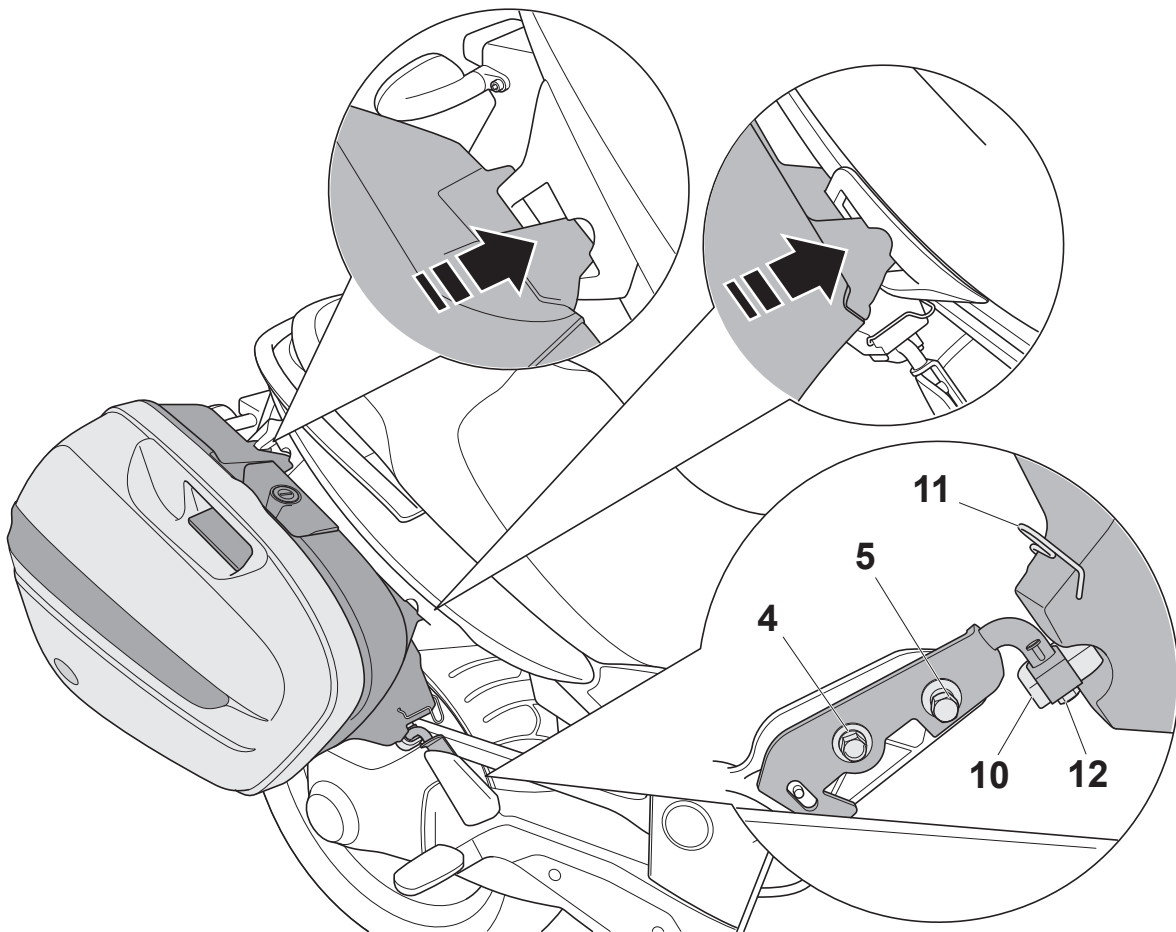

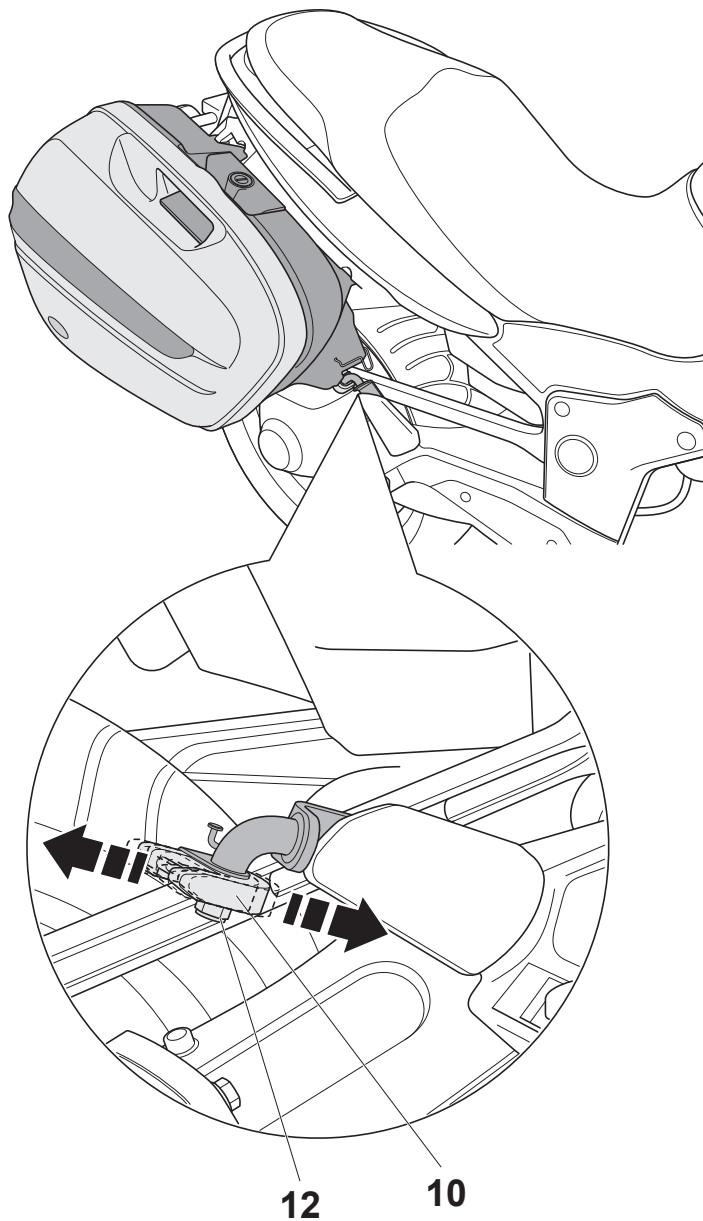

### **GB** ADJUSTING THE HOOK AND POSITION OF THE RUBBER PADS ON THE REAR CROSSPIECE

#### • **Adjusting the pre-loading of pannier hook-up/unhooking**

If the pannier can be hooked up too easily or too much effort is required, partially unscrew nut **12** and nudge the hook **10** towards the front or rear of the motor cycle.

**When the right position has been found, secure the nut 12. Tightening torque for the nut 12: 18.1 ftlb (25 Nm)**

### **I** REGOLAZIONE AGGANCIO E POSIZIONAMENTO GOMMINI TRAVERSINO POSTERIORE

#### • **Regolazione precarica aggancio /sgancio valigia**

Nel caso si verificasse un eccessivo sforzo o contrariamente una eccessiva facilità per l'aggancio della valigia, svitare parzialmente il dado **12** e con piccoli spostamenti, traslare l'aggancio **10** verso la parte posteriore o anteriore della moto.

**Trovata l'esatta posizione dell'aggancio, serrare il dado 12. Coppia di serraggio dado 12: 25 Nm (2,5 Kgm)**

### **F** REGLAGE CROCHET ET POSITION DES CAPSULES EN CAOUTCHOUC DU TRAVERSIN POSTERIEUR

#### • **Réglage précharge pour attacher/détacher la valise.**

En cas de difficulté ou de facilité excessive au moment de la mise en place de la valise, dévisser partiellement l'écrou **12** et déplacer par petits gestes le crochet **10** vers l'arrière ou l'avant de la moto.

**Une fois trouvée la position exacte du crochet, serrer l'écrou 12.**

**Couple de serrage écrou 12: 25 Nm (2,5 Kgm)**

### **D** EINSTELLUNG DER AUGHÄNGUNG UND ANBRINGUNG DER GUMMITEILE DES HINTEREN TRÄGERS

#### • **Vorspannung der Auf-/Aushängung des Koffers**

Falls das Einhängen des Koffers einen zu großen oder geringen Kraftaufwand erfordert, die Mutter **12** teilweise lockern und die Aufhängung **10** am Motorrad mit kleinen Bewegungen nach hinten oder vorne verschieben.

**Wenn die Aufhängung genau positioniert ist, Mutter 12 festziehen.**

**Anzugsmoment Mutter 12: 25 Nm (2,5 Kgm)**

### **E** REGULACION DEL ENGANCHE Y COLOCACION DE LOS PIVOTES DEL RODILLO TRASERO

#### • **Regulación precarga enganche/desenganche maleta.**

En el caso de que se hiciera un esfuerzo excesivo o por el contrario, fuera demasiado fácil enganchar la maleta, desenroscar un poco la tuerca **12** y con pequeños desplazamientos, trasladar el enganche **10** hacia la parte trasera o delantera de la moto.

**Una vez que se haya encontrado la posición exacta del anclaje, apretar la tuerca 12.**

**Par de fijación tuerca 12: 25 Nm (2,5 Kgm)**

### **GR** ΡΥΘΜΙΣΗ ΑΓΚΙΣΤΡΟΥ ΚΑΙ ΤΟΠΟΘΕΤΗΣΗ ΕΛΑΣΤΙΚΩΝ ΤΟΥ ΠΙΣΩ ΠΛΑΓΙΟΔΕΤΗ

#### • **Προσωρινή ρύθμιση αγκίστρωσης /απαγκίστρωσης τσάντας αποσκευής**

Σε περίπτωση που υπάρξει μια υπερβολική ενέργεια ή αντίθετα μια υπερβολική ευκολία για την απαγκίστρωση της αποσκευής, ξεβιδώστε μερικώς το παξιμάδι **12** και με μικρές μετακινήσεις, μετακινήστε το άγκιστρο **10** προς το πίσω ή το μπροστινό μέρος της μηχανής.

**Αφού βρείτε την ακριβή θέση του αγκίστρου, σφίξτε το παξιμάδι 12.**

**Ζεύγος σύσφιξης παξιμαδιού 12: 25 Nm (2,5 Kgm)**

**GB • Adjusting the support rubbers**

With the cross-piece fully extended (see the paragraph on adjusting the cross-piece), slacken nut **18** and screw/unscrew rubber **19** until it is lightly preloaded against the surface of the pannier.

 **Having found the correct position, tighten nut 18.**

**I • Regolazione gommini di appoggio**

Con il traversino tutto esteso (vedi punto regolazione traversino), allentare il dado **18** e avvitare/svitare il gommino **19** sino a portare il gommino leggermente precaricato sulla superficie della valigia.

 **Trovata l'esatta posizione, serrare il dado 18.**

**F • Réglage des caoutchoucs d'appui**

Avec l'entretoise ouverte (voir le point de réglage de l'entretoise), desserrer l'écrou **18** et visser/dévisser le caoutchouc **19** jusqu'à ce qu'il soit légèrement en pré-charge sur la surface de la valise.

 **Une fois la position exacte trouvée, serrer l'écrou 18.**

**D • Einstellung des Stützgummis**

Die Mutter **18** bei ganz ausgedehntem Träger (siehe Trägereinstellung) lockern und das Gummi **19** an-/abschrauben, bis es an der Kofferfläche leicht vorgespannt vorliegt.

 **Sobald die richtige Position gefunden wurde, Mutter 18 festziehen.**

**E • Regulación piezas en goma de apoyo**

Con el amarre transversal en su máxima extensión (ver regulación amarre transversal), aflojar la tuerca **18** y atornillar/desenroscar la pieza en goma **19** hasta que la goma quede ligeramente precargada sobre la superficie de la maleta.

 **Una vez encontrada la posición exacta, apretar la tuerca 18.**

**GR • Ρύθμιση ελαστικών στήριξης**

Με τον πλαγιοδέτη σε ολική έκταση (βλέπετε σημείο ρύθμισης πλαγιοδέτη), χαλαρώστε το παξιμάδι **18** και βιδώστε/ ξεβιδώστε το ελαστικό **19** έως να φέρετε το ελαστικό ελαφρά προ-φορτισμένο στην επιφάνεια της αποσκευής.

 **Αφού βρείτε την σωστή θέση, σφίξτε το παξιμάδι 18.**

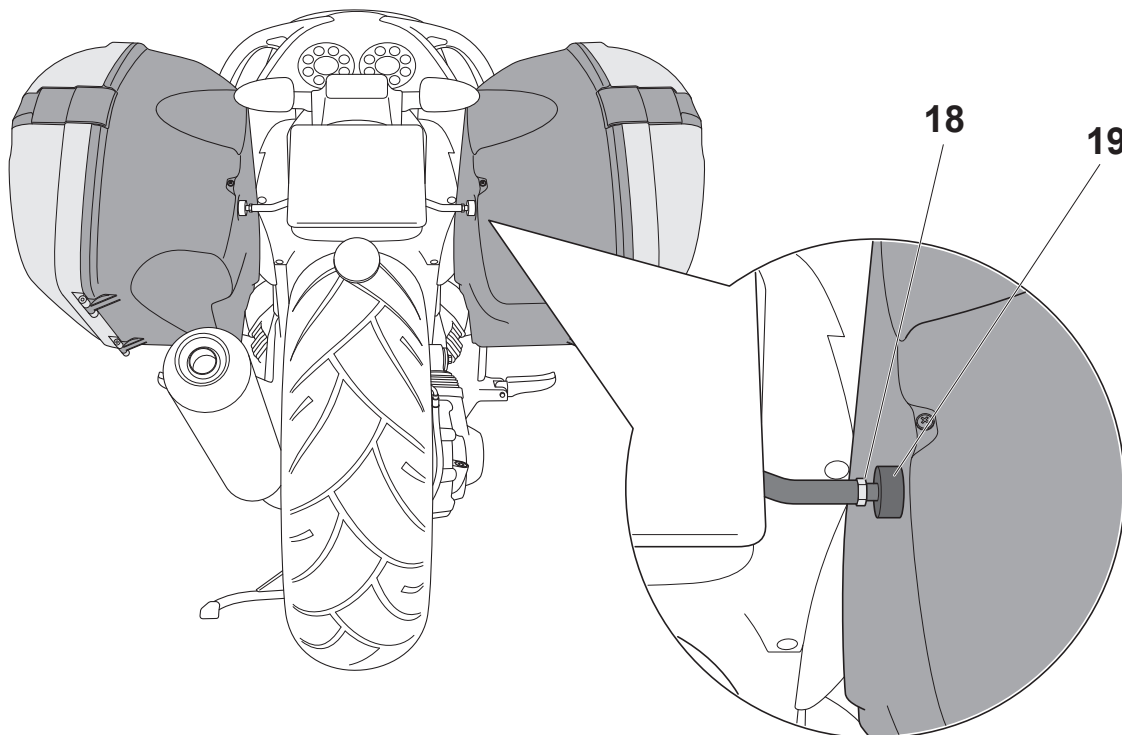

### **GB** ADJUSTING THE WIDTH OF THE CROSS-PIECE

If the bike is to be used without the panniers, the width of cross-piece **8** can be reduced as follows. On both sides of the cross-piece, slacken nut **20** and slide the end section inwards or outwards. Having decided the position, tighten nut **20**.

**⚠** **Tightening torque for nut 20: 7.2 ftlb (10 Nm)**

**Warning: when the panniers are in use, the cross-piece must be in the fully-extended position (with nut 20 at the end of the slotted hole) so that the rubbers are lightly preloaded against the surface of the pannier.**

### **I** REGOLAZIONE LARGHEZZA TRAVERSINO

Nel caso dell'utilizzo della moto senza valigie, si ha la possibilità di diminuire la larghezza del traversino **8**. Su entrambi i lati del traversino, allentare il dado **20** e traslare verso l'interno o verso l'esterno la parte terminale. Definita la posizione, serrare il dado **20**.

**Coppia di serraggio dado 20: 10 Nm (1 Kgm)**

**⚠** **Attenzione: con l'utilizzo delle valigie, il traversino deve essere in posizione tutta estesa (dado 20 a fine foro asolato) in modo che i gommini siano leggermente precaricati sulla superficie della valigia.**

### **F** REGLAGE DE LA LARGEUR DE L'ENTRETOISE

Dans le cas d'utilisation de la moto sans valises, il est possible de diminuer la largeur de l'entretoise **8**. Sur les deux côtés de l'entretoise, desserrer l'écrou **20** et faire glisser l'extrémité vers l'intérieur ou vers l'extérieur. Après avoir défini la position, serrer l'écrou **20**.

**Couple de serrage de l'écrou 20 : 10 Nm (1 Kgm)**

**⚠** **Attention : si vous utilisez les valises, l'entretoise devra être entièrement ouverte (écrou 20 au bout du trou à oeillet) de façon à ce que les caoutchoucs soient légèrement en pré-charge sur la surface de la valise.**

### **D** EINSTELLUNG DER TRÄGERBREITE

Falls das Motorrad ohne Koffer benutzt wird, kann die Breite des Trägers **8** verringert werden. An beiden Trägerseiten die Mutter **20** lockern und den Endteil nach innen oder außen schieben. Nach der Positionierung die Mutter **20** festziehen.

**Anzugsmoment Mutter 20: 10 Nm (1 Kgm)**

**⚠** **Achtung: Bei der Verwendung von Koffern hat der Träger ganz ausgedehnt vorzuliegen (Mutter 20 am Ende der Schlitzöffnung), so dass die Gummiteile an der Kofferfläche leicht vorgespannt sind.**

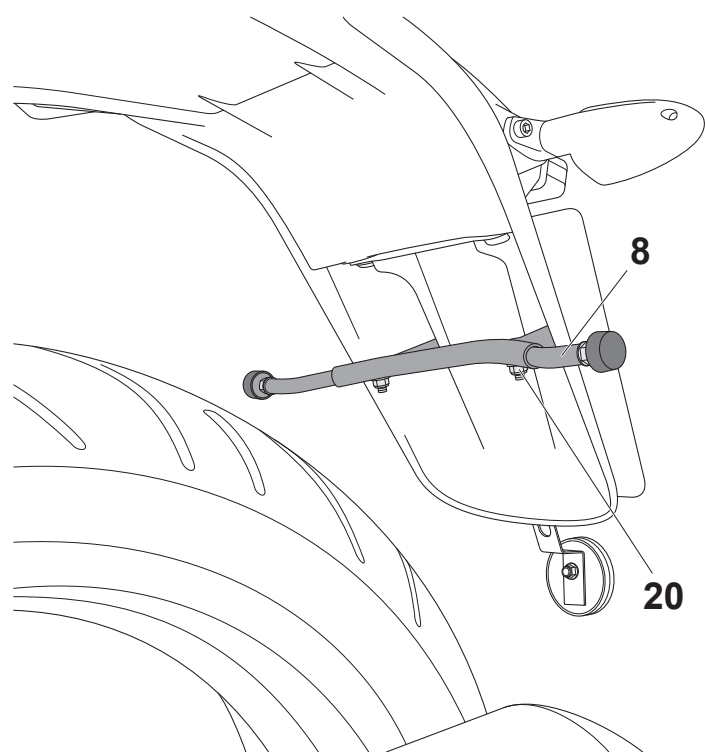

### **E** REGULACIÓN ANCHO AMARRE TRANSVERSAL

En caso de usar la moto sin maletas, se tiene la posibilidad de reducir el ancho del amarre transversal **8**.

En ambos lados del amarre transversal, aflojar la tuerca **20** y deslizar hacia adentro o hacia afuera la parte terminal. Luego de definir la posición, apretar la tuerca **20**.

**Par de fijación tuerca 20: 10 Nm (1 Kgm)**

**⚠** **Atención: cuando se utilizan las maletas, el amarre transversal debe estar en posición totalmente extendida (tuerca 20 al final del orificio de ojete), en manera que las piezas en goma queden ligeramente precargadas sobre la superficie de la maleta.**

### **GR** ΡΥΘΜΙΣΗ ΠΛΑΤΟΥΣ ΠΛΑΓΙΟΔΕΤΗ

Σε περίπτωση χρήσης της μηχανής χωρίς αποσκευές, έχετε την δυνατότητα να μειώσετε το πλάτος του πλαγιοδέτη **8**.

Και στις δύο πλευρές του πλαγιοδέτη, χαλαρώστε το παξιμάδι **20** και μετακινήστε προς το εσωτερικό ή προς το εξωτερικό το τελικό μέρος.

Αφού καθοριστεί η θέση, σφίξτε το παξιμάδι **20**.

**Ζεύγος σύσφιξης παξιμαδιού 20: 10 Nm (1 Kgm)**

**⚠** **Προσοχή: με την χρήση των αποσκευών, ο πλαγιοδέτης θα πρέπει να είναι σε θέση ολοκληρωμένης έκτασης (παξιμάδι 20 στο τέλος της θηλύκωτης οπή) έτσι ώστε τα ελαστικά να είναι ελαφρώς προ-φορτισμένα στην επιφάνεια της αποσκευής.**



- GB** INSTRUCTIONS FOR THE USE OF SIDE SUITCASES  
**I** ISTRUZIONI PER L'UTILIZZO DELLE VALIGIE LATERALI  
**F** INSTRUCTIONS POUR L'UTILISATION DES VALISES LATERALES  
**D** ANLEITUNG ZUR VERWENDUNG DER SEITENKOFFER  
**E** INSTRUCCIONES PARA UTILIZAR LAS MALETAS LATERALES  
**GR** ΟΔΗΓΙΕΣ ΓΙΑ ΤΗΝ ΧΡΗΣΗ ΤΩΝ ΠΛΑΪΝΩΝ ΑΠΟΣΚΕΥΩΝ

**GB** FITTING THE LOCK

 The lock kit is not supplied as part of the pannier kit. Locate on the handle in the interlocker centre spring provided.

Use the lock kit supplied with the motorcycle at the time of purchase and assemble it to the panniers (see drawing).

The operations described below are valid for both the right-hand and the left-hand panniers.

**I** MONTAGGIO SERRATURA

 Il kit serratura non è in dotazione al kit valigie. Posizionare al centro della sede serratura sulla maniglia la molla in dotazione.

Utilizzare il kit serratura fornito con la moto al momento dell'acquisto e assemblarlo alla valigia facendo attenzione al corretto posizionamento della molla (vedi disegno).

Le operazioni di seguito riportate sono valide sia per la valigia DX che per la SX.

**F** MONTAGE DE LA SERRURE

 Le kit serrure n'est pas fourni avec les valises. Positionner le ressort fourni au centre de l'emplacement de la serrure, sur la poignée.

Utiliser le kit serrure fourni avec la moto au moment de l'achat et l'assembler à la valise (voir figure).

Les opérations reportées ci-dessous sont valables pour la valise de droite et de gauche.

**D** MONTAGE DES SCHLOSSES

 Der Schloss-Satz ist im Koffersatz nicht inbegriffen. Die zum Lieferumfang gehörende Feder in die Mitte des Schloss-Aufnahmesitzes am Griff legen.

Den im Kauf des Motorrads inbegriffenen Schloss-Satz am Koffer einsetzen dabei die Feder korrekt positionieren (siehe Zeichnung).

Nachstehende Arbeitsschritte gelten sowohl für den Koffer RE als auch LI.

**E** MONTAJE CERRADURA

 El juego cerradura no viene en dotación con el juego de maletas. Posicionar al centro della sede serratura sulla maniglia la molla in dotazione

Utilizar el juego de cerradura que se entrega con la moto al momento de la compra y ensamblarlo en la maleta (ver dibujo).

Las operaciones que se indican a continuación son válidas tanto para la maleta derecha como para la izquierda.

**GR** ΣΥΝΑΡΜΟΛΟΓΗΣΗ ΚΛΕΙΔΑΡΙΑΣ

 Το κιτ κλειδαριάς δεν παρέχεται με το κιτ αποσκευών. Τοποθετήστε στο κέντρο της έδρας της κλειδαριάς στην λαβή το ελατήριο που σας παρέχεται.

Χρησιμοποιήστε το κιτ κλειδαριάς που παρέχεται με την μηχανή την στιγμή της αγοράς και συναρμολογήστε το στην αποσκευή δίνοντας προσοχή στην σωστή τοποθέτηση του ελατηρίου (βλέπετε σχέδιο).

Οι εργασίες που ακολουθούν ισχύουν για την Δεξιά και για την Αριστερή.

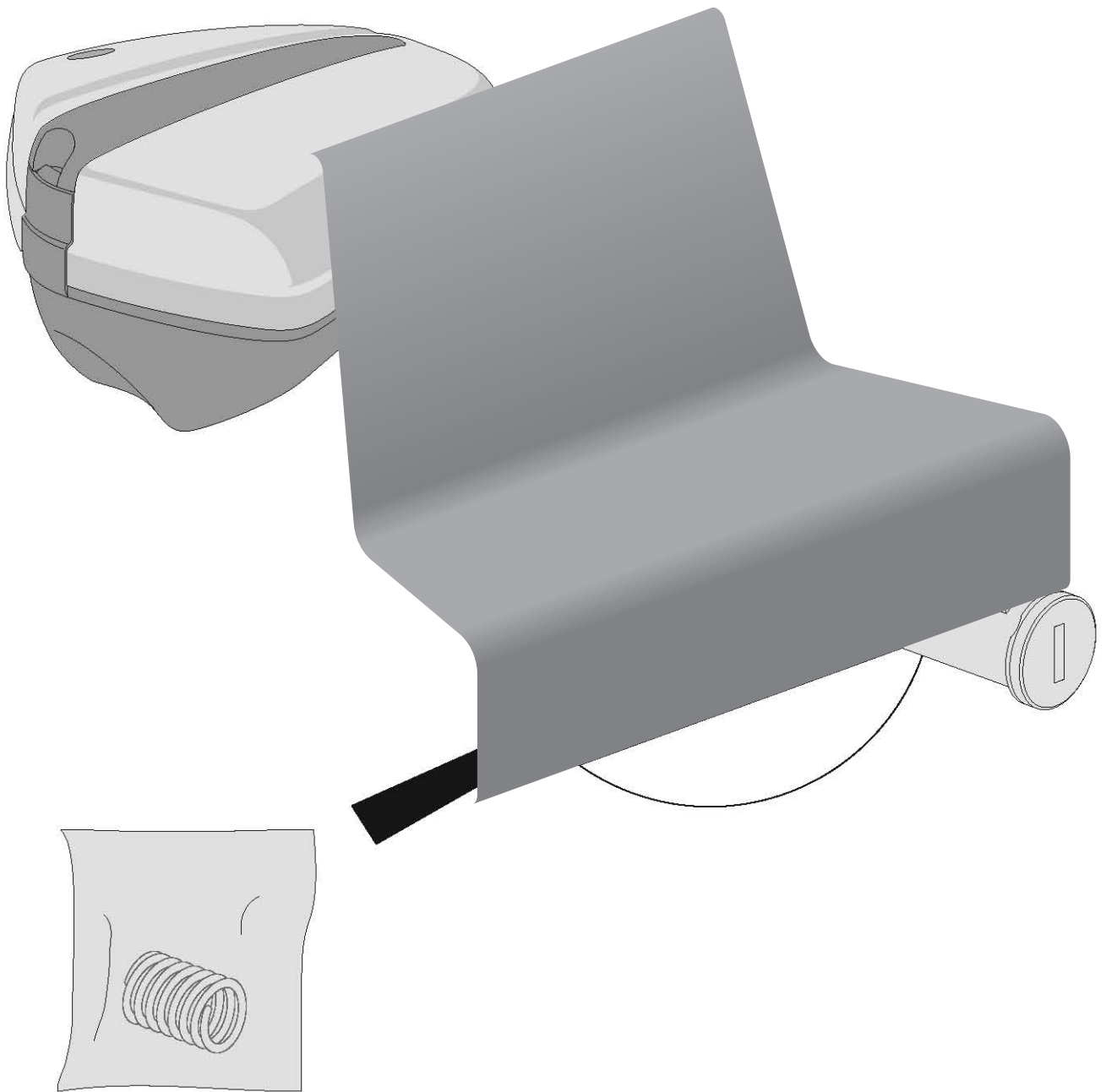



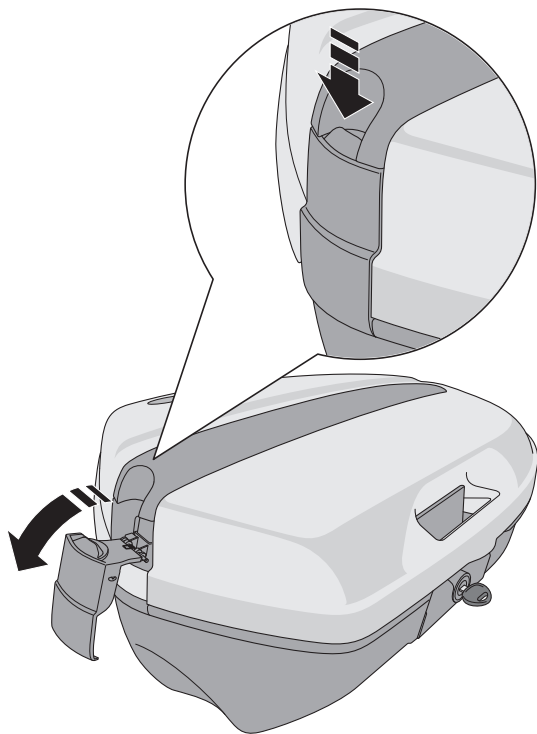

### **GB** OPENING THE COVER

1. Unlatch the side hook by pressing the button.
2. Fit the key into the lock and turn **90° clockwise**.
3. Lift the closing lever, using the key itself.
4. Free the cover lever hook and open the suitcase.

**⚠ CAUTION: Make sure that the side hook is unlatched.**

### **I** APERTURA COPERCHIO

1. Aprire il gancio laterale premendo il pulsante.
2. Inserire la chiave nella serratura e ruotarla di **90° in senso orario**.
3. Sollevare la leva di chiusura accompagnando il movimento con la chiave stessa.
4. Svincolare l'aggancio della leva dal coperchio e aprire la valigia.

**⚠ ATTENZIONE: Assicurarsi che il gancio laterale sia aperto.**

### **F** OUVERTURE COUVERCLE

1. Ouvrir le crochet latéral en appuyant sur le bouton.
2. Insérer la clé dans la serrure et la tourner de **90° dans le sens des aiguilles d'une montre**.
3. Soulever le levier de fermeture en accompagnant le mouvement avec la clé.
4. Libérer le crochet du levier du couvercle et ouvrir la valise.

**⚠ ATTENTION : s'assurer que le crochet latéral est ouvert.**

### **D** ÖFFNEN DES DECKELS

1. Den Seitenhaken durch Betätigung der Drucktaste öffnen.
2. Den Schlüssel in das Schloss stecken und um **90° im Uhrzeigersinn drehen**.
3. Den Öffnungshebel anheben, und die Bewegung mit dem Schlüssel begleiten.
4. Den Hebelhaken vom Deckel abhaken und den Koffer öffnen.

**⚠ ACHTUNG: Sicherstellen, dass der Seitenhaken offen ist.**

### **E** APERTURA DE LA TAPA

1. Abrir el gancho lateral presionando el broche.
2. Colocar la llave en la cerradura y girarla **90° hacia la derecha**.
3. Levantar la palanca de cierre acompañando el movimiento con la misma llave.
4. Desenganchar la palanca de la tapa y abrir la maleta.

**⚠ ATENCIÓN: Asegurarse que el gancho lateral esté abierto.**

### **GR** ΑΝΟΙΓΜΑ ΚΑΠΑΚΙΟΥ

1. Ανοίξτε το πλαϊνό άγκιστρο πιέζοντας το κουμπί.
2. Ανοίξτε το κλειδί στην κλειδαριά και περιστρέψτε το κατά **90° από τα αριστερά προς τα δεξιά**.
3. Ανυψώστε το μοχλό κλεισίματος συνοδεύοντας την κίνηση με το ίδιο το κλειδί.
4. Απελευθερώστε το άγκιστρο από τον μοχλό από το καπάκι και ανοίξτε την αποσκευή.

**⚠ ΠΡΟΣΟΧΗ: Βεβαιωθείτε ότι το πλαϊνό άγκιστρο είναι ανοιχτό.**

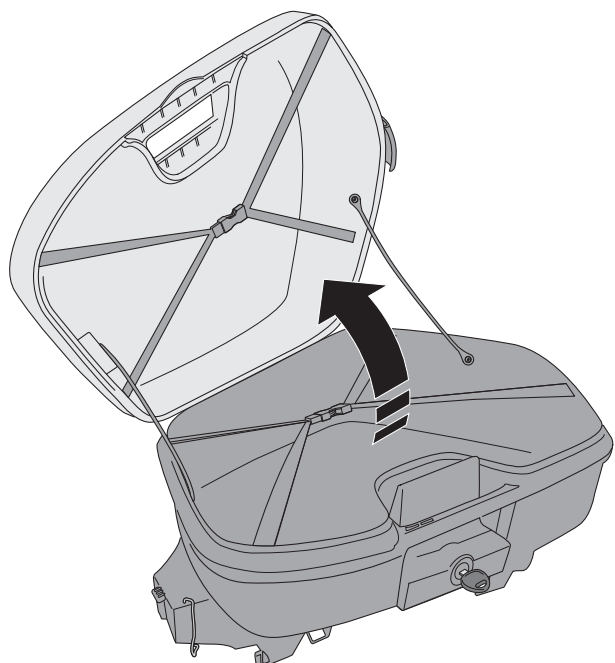
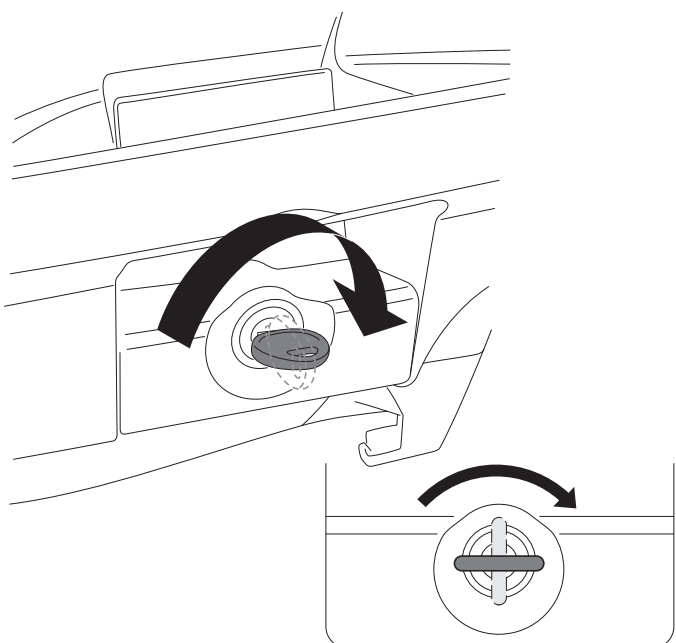

### **GB** FILLING THE SUITCASE

Free the elastic strap buckles, fill evenly and secure with the elastic straps and buckles.

To make this easier, unhook/hook up the wires of the small cover bushes.

Make sure nothing prevents the proper closing of the base/cover and guide tooth.

Complete crash-helmet housing.

 Over-filling the suitcase may affect water-proofing.

### **I** ALLOGGIAMENTO DEL CONTENUTO NELLA VALIGIA

Sganciare le fibbie degli elastici, posizionare in modo uniforme il contenuto e riagganciare le fibbie degli elastici. Per facilitare l'operazione, sganciare/agganciare i cavetti dalle boccole piccole del coperchio.

Verificare che non ci siano particolari che interferiscono sulla chiusura tra base/coperchio e staffa guida.

Alloggiamento del casco integrale.

 Un esagerato volume di contenuto all'interno della valigia, può comprometterne l'impermeabilità.

### **F** PLACEMENT DU CONTENU DANS LA VALISE

Ouvrir les boucles des élastiques, placer le contenu de façon uniforme et refermer les boucles des élastiques. Afin de faciliter l'opération, détacher/attacher les câbles des petites bagues du couvercle.

Vérifier qu'il n'y ait aucun élément qui interfère sur la fermeture entre la base/couvercle et le cran de guidage.

Logement du casque intégral.

 Un volume excessif d'objets à l'intérieur de la valise peut en compromettre l'étanchéité.

### **D** UNTERBRINGUNG DES GEPÄCKS IM KOFFER

Die Schnallen der Gummizüge aushaken, das Gepäck gleichmäßig verteilen und die Schnallen der Gummizüge wieder einhaken. Zur Erleichterung der Handgriffe, die Kabelzüge an den kleinen Büchsen des Deckels ein/aushängen.

Sicherstellen, dass nichts den Verschluss zwischen Deckel/Koffer und Führungszahn behindert.

Unterbringung des Integralhelms.

 Ein zu hohes Gepäckvolumen kann die Undurchlässigkeit des Koffers beeinträchtigen.

### **E** COLOCACION DEL CONTENIDO EN LA MALETA

Desenganchar las hebillas de las gomas, colocar uniformemente el contenido y volver a enganchar las hebillas de las gomas.

Para que sea más fácil la operación, desenganchar/enganchar los cablecitos de los casquillos pequeños de la tapa. Comprobar que no haya nada que moleste cuando se cierre la base / tapa y diente guía.

Compartimiento del casco integral.

 Un volumen exagerado del contenido dentro de la maleta, puede provocar que hayan problemas de impermeabilidad.

### **GR** ΘΕΣΗ ΤΟΥ ΠΕΡΙΕΧΟΜΕΝΟΥ ΤΗΣ ΑΠΟΣΚΕΥΗΣ

Απαγκιστρώστε τις αγκράφες των ελαστικών, τοποθετήστε με ομοιόμορφο τρόπο το περιεχόμενο και επαναγκιστρώστε τις αγκράφες των ελαστικών. Για να διευκολυνθεί η εργασία, απαγκιστρώστε/αγκιστρώστε τα μικρά καλώδια των μικρών εδράνων του κατακιού.

Ελέγξτε ότι δεν υπάρχουν αντικείμενα που επεμβαίνουν με το κλείσιμο μεταξύ της βάσης/κατακιού και υποστηρίγματος οδηγού.

Θέση του ολοκληρωμένου κράνους.

 Ένας υπερβολικός όγκος που περιέχεται στο εσωτερικό της αποσκευής, μπορεί να εμποδίζει την αδιάβροχη ιδιότητά της.

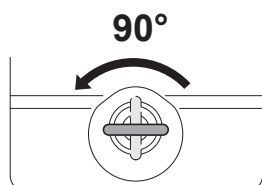
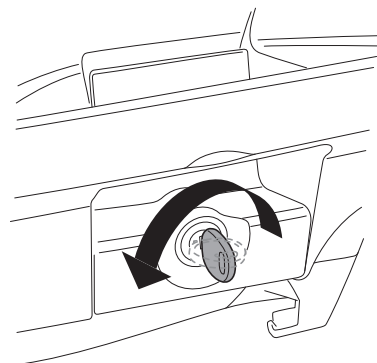
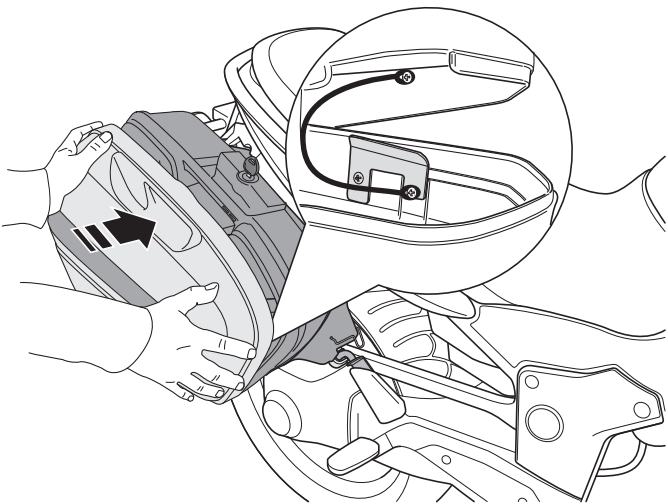
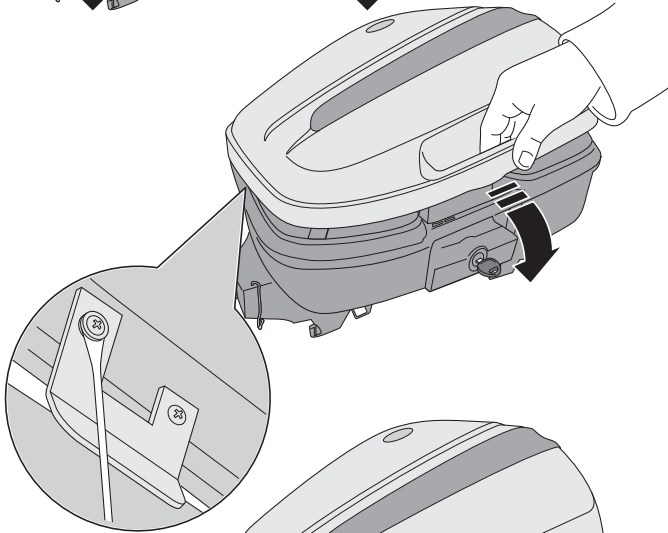
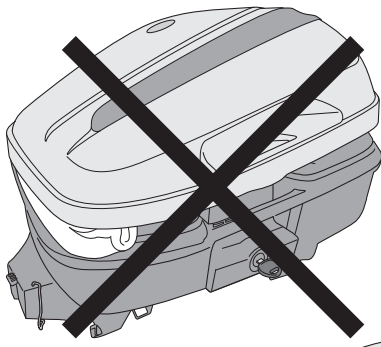

## **GB** CLOSING THE COVER

1. When closing, centre the cover on the base so that the guide tooth can be fitted inside the base.
2. Make sure nothing prevents proper closing between the base and cover.
3. Hook the closing lever onto the cover housing.
4. With the key in the open/closed position (**rotated through 90°**), press the lever down.
5. **Make sure the lever hooks onto the cover properly**, rotate the key **90° anticlockwise** so that it is in the central, closing position and remove the key.

**⚠ Make certain that the side hook is latched.**

## **I** CHIUSURA COPERCHIO

1. In fase di chiusura, centrare il coperchio con la base, in modo da inserire il dente guida all' interno della base.
2. Verificare che non ci siano particolari che interferiscono sulla chiusura tra base e coperchio.
3. Agganciare la leva di chiusura nell'apposita sede del coperchio.
4. Con la chiave in posizione di apertura/chiusura (**ruotata di 90°**), premere la leva verso il basso.
5. **Accertarsi dell'esatto aggancio della leva nel coperchio**, ruotare la chiave in **senso antiorario di 90°** portandola in posizione centrale di chiusura ed estrarre la chiave.

**⚠ Accertarsi della chiusura del gancio laterale.**

## **F** FERMETURE COUVERCLE

1. Dans la phase de la fermeture, centrer le couvercle par rapport à la base, de manière à introduire le cran de guidage à l'intérieur de la base.
2. Vérifier que rien n'entrave la fermeture entre la base et le couvercle.
3. Accrocher le levier de fermeture dans l'emplacement du couvercle prévu à cet effet.
4. Avec la clé en position d'ouverture/fermeture (**tournée à 90°**), appuyer le levier vers le bas.
5. **Vérifier que le levier soit bien accroché dans le couvercle**, tourner la clé de **90° dans le sens contraire des aiguilles d'une montre**, l'amenant ainsi dans la position centrale de fermeture et sortir la clé.

**⚠ S'assurer que le crochet latéral est fermé.**

## **D** VERSCHLIESSEN DES DECKELS

1. Beim Schliessen den Deckel so auf den Koffer klappen, dass der Führungszahn im Koffer einrastet.
2. Sicherstellen, dass der Verschluss zwischen Deckel und Koffer durch nichts behindert wird.
3. Den Verschlusshebel an entsprechender Stelle am Deckel einhängen.
4. Mit Schlüssel in Öffnen/Schließen-Stellung (**Drehung um 90°**) den Hebel nach unten drücken.
5. **Sicherstellen, dass der Hebel richtig am Deckel eingehängt ist**, den Schlüssel um **90° gegen den Uhrzeigersinn drehen**, in mittlere Schließstellung bringen und abziehen.

**⚠ Sicherstellen, Dass der Seitenhaken geschlossen ist.**

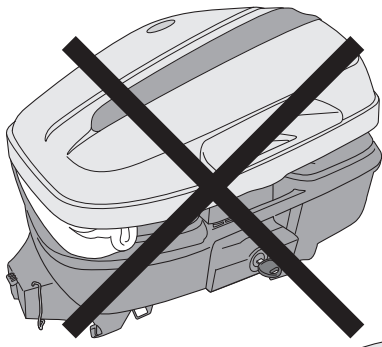

### **E CIERRE DE LA TAPA**

1. En fase de cierre centrar la tapa con la base, de tal manera que el diente guía entre en la base.
2. Comprobar que no hay nada que obstruya el cierre entre la base y la tapa.
3. Enganchar la palanca de cierre con la posición correspondiente de la tapa.
4. Con la llave en posición de apertura/cierre (**girada 90°**), presionar la palanca hacia abajo.
5. **Comprobar que la palanca está bien enganchada a la tapa**, girar la llave **hacia la izquierda 90°** llevándola hacia la posición central de cierre y sacar la llave.

 **Verificar el cierre del gancho lateral.**

### **GR ΚΛΕΙΣΙΜΟ ΚΑΠΑΚΙΟΥ**

1. Στην φάση κλεισίματος, κεντράρετε το καπάκι με την βάση, έτσι ώστε να εισάγετε το δόντι οδηγού στο εσωτερικό της βάσης.
2. Ελέγξτε ότι δεν υπάρχουν αντικείμενα που επεμβαίνουν στο κλείσιμο της βάσης με το καπάκι.
3. Αγκιστρώστε το μοχλό στην ειδική έδρα του καπακιού.
4. Με το κλειδί στην θέση ανοίγματος/ κλεισίματος (**περιστρέψτε κατά 90°**), πιέστε το μοχλό προς τα κάτω.
5. **Βεβαιωθείτε για την σωστή αγκίστρωση του μοχλού στο καπάκι**, περιστρέψτε το κλειδί **από τα δεξιά προς τα αριστερά 90°** φέρνοντας το στο κεντρικό κλείσιμο και αφαιρέστε το κλειδί.

 **Βεβαιωθείτε για το κλείσιμο του πλαινού αγκίστρου.**

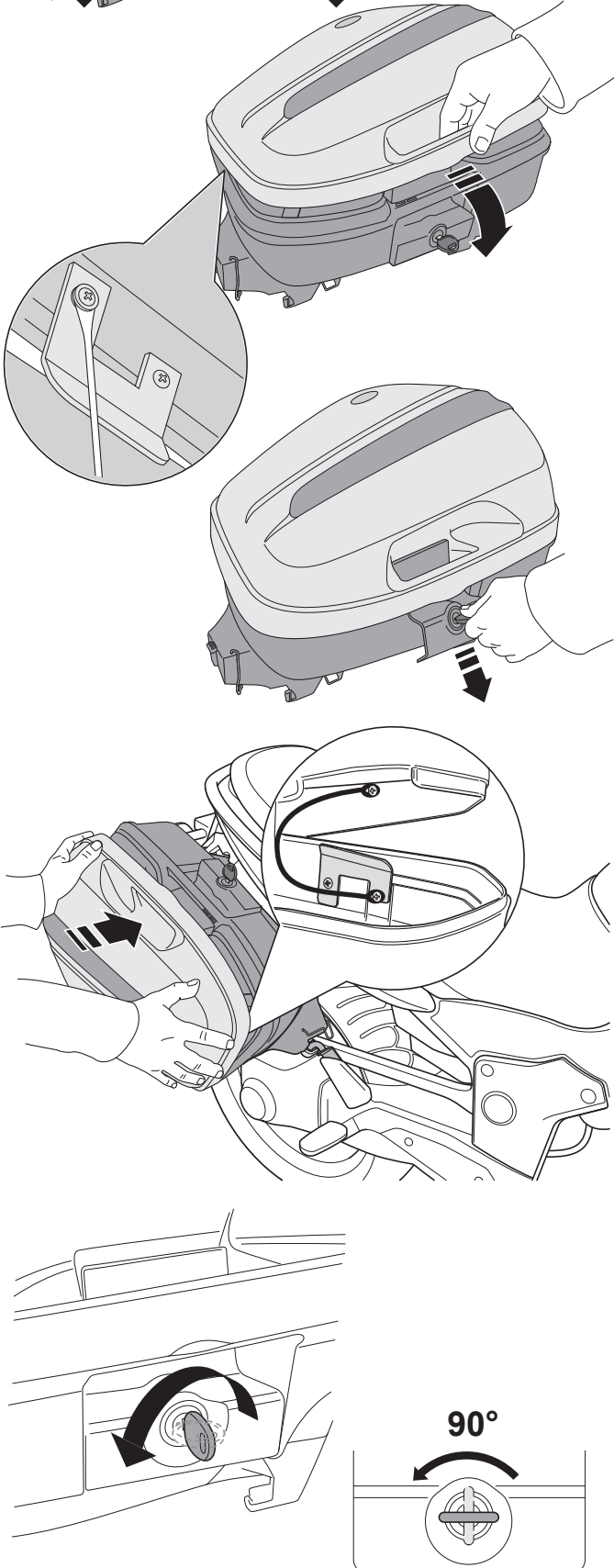

### **GB** HOOKING THE SUITCASE ONTO THE MOTOR CYCLE

1. Makes sure the front ring **1** is in the vertical position.
2. Fit the upper hooks **A** of the suitcase into the housing with holes of the motor cycle support.
3. Place the base of the suitcase against the rubber pad support on the rear crosspiece.
4. Push the suitcase towards the front of the motor cycle until it clicks into place.

 **MAKE SURE THE SUITCASE IS IN THE PROPER POSITION BY TRYING TO MOVE IT BRUSQUELY TOWARDS THE REAR OF THE MOTOR CYCLE.**

5. Rotate the front ring **1** downwards until the horizontal position clicks into place and the end of the ring is outside the head of the knob **2**.

### **I** AGGANCIO DELLA VALIGIA SULLA MOTO

1. Assicurarci che l'anello anteriore **1** sia in posizione verticale.
2. Inserire gli agganci superiori **A** della valigia nelle sedi asolate del supporto della moto.
3. Portare a contatto la base della valigia con il gommino di appoggio del traversino posteriore.
4. Spingere la valigia verso la parte anteriore della moto sino ad ottenerne l'aggancio.

 **ASSICURARSI DELL'ESATTO AGGANCIO DELLA VALIGIA SPINGENDO IN MODO ENERGICO LA VALIGIA VERSO LA PARTE POSTERIORE DELLA MOTO.**

5. Ruotare l'anello anteriore **1** verso il basso sino ad ottenere lo scatto di posizione orizzontale e la parte finale dell'anello supera la testa del funghetto **2**.

### **F** POUR ACCROCHER LA VALISE SUR LA MOTO

1. S'assurer que la bague antérieure **1** soit en position verticale.
2. Introduire les crochets supérieurs **A** de la valise dans les emplacements à boutonnière du support de la moto.
3. Poser la base de la valise en contact avec la capsule en caoutchouc d'appui du traversin arrière.
4. Pousser la valise vers l'avant de la moto jusqu'à obtenir l'accrochage.

 **S'ASSURER QUE LA VALISE SOIT BIEN ACCROCHEE EN POUSSANT ENERGIQUEMENT LA VALISE VERS L'ARRIERE DE LA MOTO.**

5. Tourner la bague antérieure **1** vers le bas jusqu'à obtenir le déclic de positionnement horizontal et jusqu'à ce que la partie finale de la bague dépasse la tête du champignon **2**.

### **D** EINHÄNGEN DES KOFFERS AM MOTORRAD

1. Sicherstellen, dass sich der vordere Ring **1** in Vertikalstellung befindet.
2. Die oberen Einhängungen **A** des Koffers in die Schlitzöffnungen der Motorradhalterung einhängen.
3. Die Kofferbasis mit dem Auflagegummi der hinteren Querstrebe in Berührung bringen.
4. Den Koffer bis zum Einhaken Richtung Vorderteil des Motorrads schieben.

 **DIE KORREKTE EINHÄNGUNG DURCH KRÄFTIGES SCHIEBEN DES KOFFERS NACH HINTEN ÜBERPRÜFEN.**

5. Den vorderen Ring **1** nach unten drehen, bis er in Horizontalstellung einrastet und der Endteil des Ringes über den Kopf des Nipfels **2** hinausgeht.

### **E** ENGANCHE DE LA MALETA EN LA MOTO

1. Asegurarse de que el anillo delantero **1** esté en posición vertical.
2. Colocar los enganches superiores **A** de la maleta en el soporte de la moto.
3. Poner en contacto la base de la maleta con el pivote de apoyo del rodillo trasero.
4. Empujar la maleta hacia adelante de la moto hasta que se enganche.

 **ASEGURESE DE QUE LA MALETA ESTE BIEN ENGANCHADA EMPUJANDO FUERTE HACIA LA PARTE TRASERA DE LA MOTO.**

5. Girar el anillo delantero **1** hacia abajo hasta que se resorte la posición horizontal y la parte final del anillo supere la cabeza del pomo **2**.

### **GR** ΑΓΚΙΣΤΡΟ ΤΗΣ ΒΑΛΙΤΣΑΣ ΣΤΗΝ ΜΗΧΑΝΗ

1. Βεβαιωθείτε ότι ο μπροστινός δακτύλιος **1** είναι σε κάθετη θέση.
2. Εισάγετε τα άνω άγκιστρα **A** της αποσκευής στις θηλυκωτές έδρες του υποστηρίγματος της μηχανής.
3. Φέρετε σε επαφή την βάση της αποσκευής με το ελαστικό στήριξης του πίσω πλαγιοδέτη.
4. Σφίξτε την αποσκευή προς το μπροστινό μέρος της μηχανής έως να επιτύχετε την αγκίστρωση.

 **ΒΕΒΑΙΩΘΕΙΤΕ ΓΙΑ ΤΗΝ ΣΩΣΤΗ ΑΓΚΙΣΤΡΩΣΗ ΤΗΣ ΑΠΟΣΚΕΥΗΣ ΣΠΡΩΧΝΟΝΤΑΣ ΕΝΕΡΓΗΤΙΚΑ ΤΗΝ ΑΠΟΣΚΕΥΗ ΠΡΟΣ ΤΟ ΠΙΣΩ ΜΕΡΟΣ ΤΗΣ ΜΗΧΑΝΗΣ.**

5. Περιστρέψτε τον μπροστινό δακτύλιο **1** προς τα κάτω έως να επιτύχετε την εισαγωγή στην οριζόντια θέση και το τελικό μέρος του δακτυλίου να υπερβαίνει το κεφάλι του μικρού μανιταριού **2**.

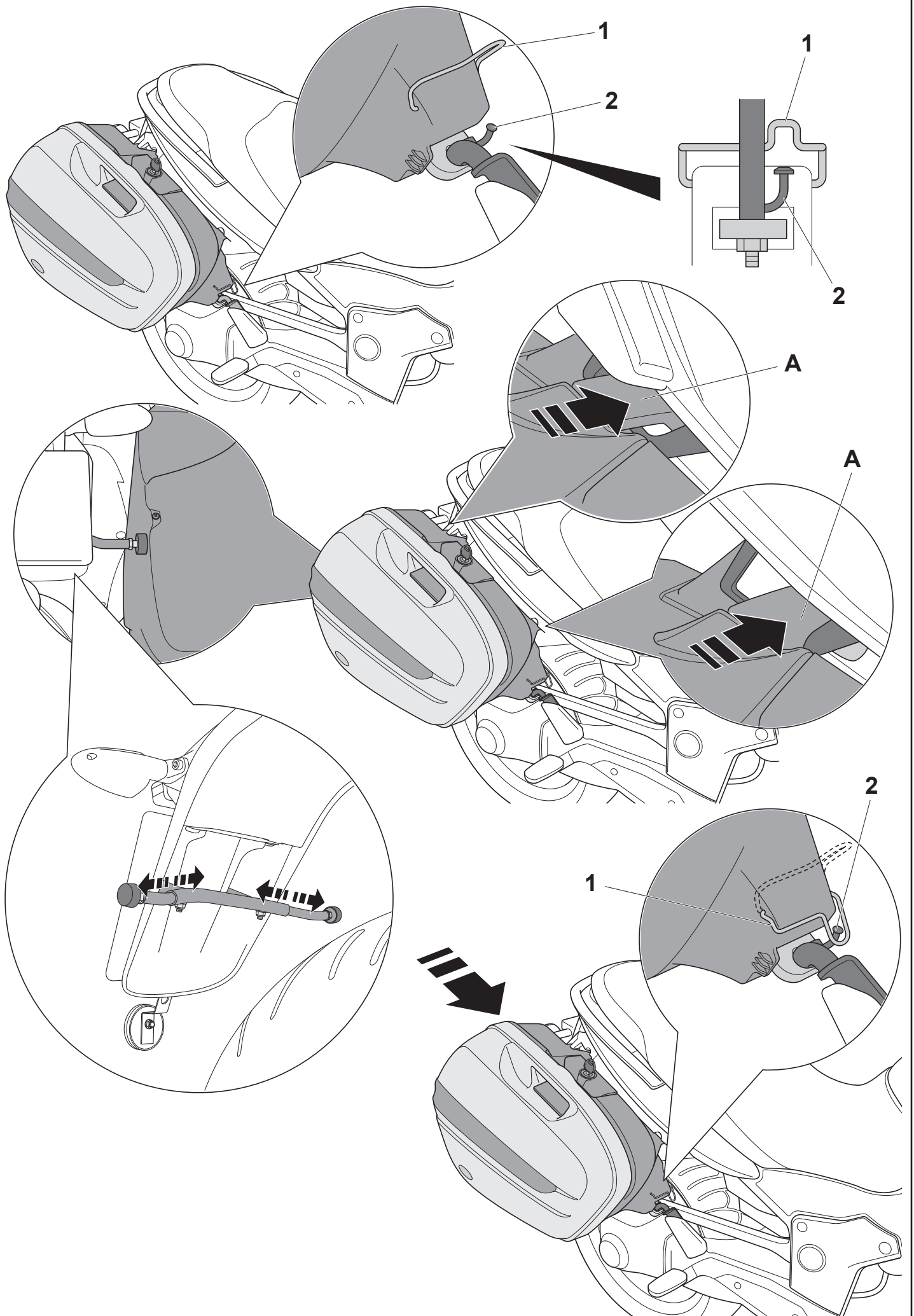

### **GB UNHOOKING THE SUITCASE FROM THE MOTOR CYCLE**

1. Rotate the front hook 1 upwards until the vertical position clicks into place.
2. Fit the key into the lock and turn 30° anti-clockwise.
3. Push the suitcase towards the rear of the motor cycle and at the same time press the key down until the suitcase is freed from the front motor cycle hook.
4. Pull the upper hooks of the suitcase at the end of the hole towards the rear of the motor cycle.
5. Lift and detach the suitcase from the housings with holes on the motor cycle support.

 **DO NOT ROTATE THE SUITCASE WHEN REMOVING IT.**

### **I SGANCIO DELLA VALIGIA DALLA MOTO**

1. Ruotare l'aggancio anteriore 1 verso l'alto sino ad ottenere lo scatto di posizione verticale.
2. Inserire la chiave nella serratura e ruotarla di 30° in senso antiorario.
3. Spingere la valigia verso la parte posteriore della moto e contemporaneamente premere la chiave verso il basso sino ad ottenere lo sgancio della valigia dall'attacco anteriore della moto.
4. Portare gli agganci superiori della valigia a fine asola verso la parte posteriore della moto.
5. Sollevare ed estrarre la valigia dalle sedi asolate del supporto della moto.

 **NON RUOTARE LA VALIGIA PER ESTRARLA DALLE SEDI ASOLATE.**

### **F POUR DETACHER LA VALISE DE LA MOTO**

1. Faire pivoter le crochet antérieur 1 vers le haut jusqu'au dé clic de positionnement vertical.
2. Insérer la clé dans la serrure et la tourner de 30° dans le sens contraire des aiguilles d'une montre.
3. Pousser la valise vers l'arrière de la moto et pousser en même temps la clé vers le bas jusqu'à obtenir le dégagement de la valise de l'attache antérieure de la moto.
4. Porter les crochets supérieurs de la valise à la butée de la boutonnière vers l'arrière de la moto.
5. Soulever et sortir la valise des emplacements à boutonnière du support de la moto.

 **NE PAS TOURNER LA VALISE POUR LA SORTIR DES EMPLACEMENTS A BOUTONNIERE.**

### **D ABHÄNGEN DES KOFFERS VOM MOTORRAD**

1. Die vordere Einhängung 1 bis zum Einrasten in Vertikalstellung nach oben drehen.
2. Den Schlüssel ins Schloss stecken und um 30° gegen den Uhrzeigersinn drehen.
3. Den Koffer Richtung Hinterteil des Motorrads schieben und gleichzeitig den Schlüssel bis zum Aushaken des Koffers aus der vorderen Befestigung des Motorrads nach unten drücken.
4. Die oberen Einhängungen des Koffers bis zum Ende der Schlitzöffnung nach hinten schieben.
5. Den Koffer anheben und aus den Schlitzen der Motorradhalterung ziehen.

 **BEIM HERAUSZIEHEN AUS DEN SCHLITZÖFFNUNGEN DARF DER KOFFER NICHT GEDREHT WERDEN.**

### **E DESENGANCHE MALETA DE LA MOTO**

1. Girar el engancho delantero 1 hacia arriba hasta que se resorte la posición vertical.
2. Meter la llave en la cerradura y girarla 30° hacia la izquierda.
3. Empujar la maleta hacia la parte trasera de la moto y al mismo tiempo presionar la llave hacia abajo hasta que la maleta se desenganche del anclaje delantero de la moto.
4. Colocar los enganches superiores de la maleta situados al final del ojete hacia la parte trasera de la moto.
5. Levantar y extraer la maleta de la posición con ojal del soporte de la moto.

 **NO GIRAR LA MALETA PARA SACARLA DE LAS POSICIONES CON OJAL.**

### **GR ΑΠΑΓΚΙΣΤΡΩΣΗ ΤΗΣ ΑΠΟΣΚΕΥΗΣ ΑΠΟ ΤΗΝ ΜΗΧΑΝΗ**

1. Περιστρέψτε την μπροστινή αγκίστρωση 1 προς τα επάνω έως να επιτύχετε την εισαγωγή στην κάθετη θέση.
2. Εισάγετε το κλειδί στην κλειδαριά και περιστρέψτε την για 30° από τα δεξιά προς τα αριστερά.
3. Σπρώξτε την αποσκευή προς το πίσω μέρος της μηχανής και ταυτόχρονα πιέστε το κλειδί προς τα κάτω έως να επιτύχετε την απαγκίστρωση της αποσκευής από την μπροστινή σύνδεση της μηχανής.
4. Φέρετε τα άνω άγκιστρα της αποσκευής στο τέλος του θηλυκιού προς το πίσω μέρος της μηχανής.
5. Αφυψώστε και αφαιρέστε την βαλίτσα από της θηλυκωτές έδρες του στηρίγματος της μηχανής.

 **ΜΗΝ ΠΕΡΙΣΤΡΕΦΕΤΕ ΤΗΝ ΑΠΟΣΚΕΥΗ ΓΙΑ ΝΑ ΤΗΝ ΒΓΑΛΕΤΕ ΑΠΟ ΤΙΣ ΘΗΛΥΚΩΤΕΣ ΕΔΡΕΣ.**

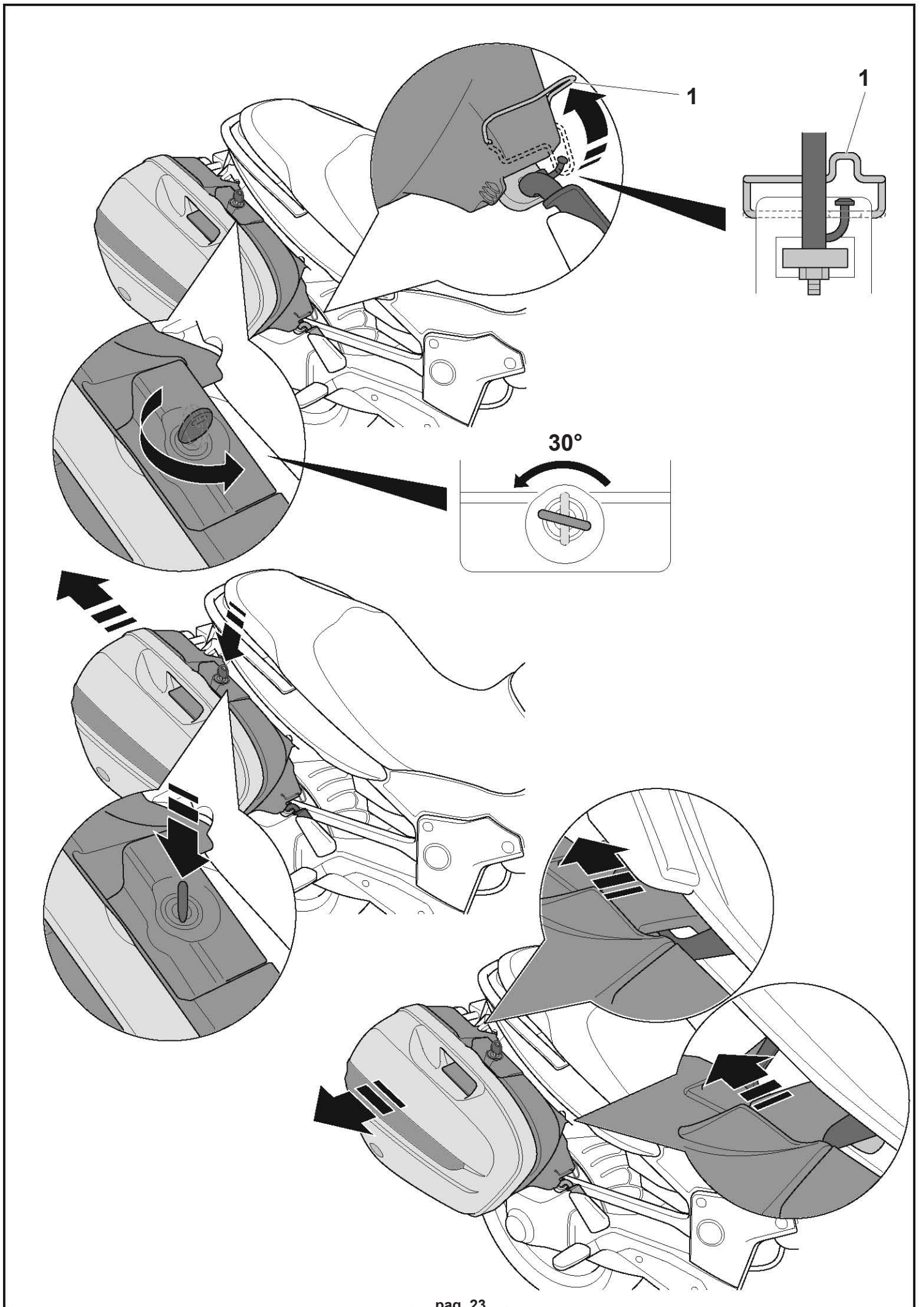



## **GB** GENERAL SAFETY INSTRUCTIONS

- Before setting off, make sure the suitcases are properly closed and hooked onto the motor cycle.
- Maximum load per suitcase: 11.02 lb.
- Maximum speed with suitcases: 80.77 mp/h
- When the suitcases are full, adjust the rear suspension so that the set-up of the motor cycle is correct (see the motor cycle maintenance handbook)
- Do not ride the motor cycle with only one suitcase.
- Remember that the overall width of the motor cycle increases with the suitcases
- Do not use the suitcases as supports and do not use the handles for passenger balance
- Park on the central stand and on flat and solid terrain, in order to make the stop-over stable and secure
- The loaded suitcases make the motor cycle less easy to handle
- Clean the suitcases with cold water and neutral detergent.
- If the opening/closing of the suitcase lid is difficult, lubricate the gasket with silicone spray .

## **I** AVVERTENTE SULLA SICUREZZA GENERICA

- Prima della partenza assicurarsi che le valigie siano chiuse e agganciate correttamente sulla moto
- Carico massimo per ciascuna valigia Kg. 5
- Velocità massima con le valigie 130 Km/h
- Con le valigie cariche, regolate la sospensione posteriore in modo da ottenere un esatto assetto della moto (consultate il libretto manutenzione della moto)
- Non viaggiate con una singola valigia.
- Considerate che quando si viaggia con le valigie, aumenta la larghezza complessiva della moto
- Non utilizzate le valigie come appoggio e vietate l'uso delle maniglie come ancoraggio per il passeggero
- Si consiglia di parcheggiare la moto sul cavalletto centrale su terreno piano e solido, in modo da rendere stabile e sicura la sosta.
- Considerate che quando si viaggia con le valigie cariche, la moto diventa meno maneggevole
- Pulite le valigie con acqua fredda e detergenti neutri.
- Nel caso l'apertura/chiusura del coperchio si presentasse troppo frenata, lubrificare leggermente la guarnizione con del silicone spray.

## **F** OBSERVATIONS SUR LA SECURITE EN GENERAL

- Avant le départ, s'assurer que les valises sont bien fermées et correctement attachées à la moto
- Charge maximum pour chaque valise: 5 Kg
- Vitesse maximum avec les valises: 130 Km/h
- Une fois les valises chargées, réglez la suspension postérieure de manière à obtenir une parfaite assiette de la moto (consultez à cet effet le manuel d'entretien de la moto)
- Ne voyagez pas avec une seule valise.
- N'oubliez pas que lorsque vous voyagez avec les valises, la largeur totale de la moto augmente
- Il est conseillé de stationner la moto sur la béquille centrale sur un terrain plat et dur, de telle sorte que l'arrêt soit stable et sûr.
- Considérez que lorsque l'on voyage avec les valises chargées, la moto est plus difficile à manier
- Nettoyez les valises à l'eau froide avec des produits de nettoyage neutres.
- Au cas où l'ouverture/fermeture du couvercle semblerait trop freinée, lubrifier légèrement le joint avec du silicone spray.

## **D** HINWEISE ZUR ALLGEMEINEN SICHERHEIT

- Vor der Abfahrt sicherstellen, dass die Koffer geschlossen, und korrekt am Motorrad befestigt sind.
- Höchstladung pro Koffer Kg. 5
- Höchstgeschwindigkeit mit Koffern 130 Km/h
- Bei beladenen Koffern stellen Sie den hinteren Stoßdämpfer so ein, dass die Lage des Motorrads exakt ist (lesen Sie dazu im Wartungshandbuch des Motorrads nach).
- Nicht mit nur einem Koffer fahren.
- Berücksichtigen Sie bei der Fahrt, dass das Motorrad mit Koffern eine größere Breite besitzt.
- Benutzen Sie die Koffer nicht als Stütze, und stellen Sie sicher, dass der Beifahrer die Koffergriffe nicht als Haltegriffe benutzt.
- Es wird geraten, das Motorrad auf dem Mittelständer auf ebener und fester Unterlage aufzubocken, um das Abstellen stabil und sicher zu gestalten.
- Berücksichtigen Sie, dass das Motorrad bei der Fahrt mit Koffern weniger wendig ist.
- Säubern Sie die Koffer mit warmem Wasser und Neutralreinigern.
- Falls das Öffnen/Schliessen des Koffers zu zäh verläuft, Dichtung mit etwas Silikonspray schmieren.

## **E** ADVERTENCIAS SOBRE LA SEGURIDAD GENERAL

- Antes de salir, asegúrese de que las maletas estén cerradas y enganchadas correctamente en la moto
- Carga máxima para cada maleta 5 Kg.
- Velocidad máxima con las maletas 130 Km/h
- Con las maletas cargadas, regulen la suspensión trasera para que la moto tenga una posición equilibrada (consulte el manual de mantenimiento de la moto)
- No viajar con sólo una maleta.
- Tengan en cuenta que cuando se viaja con las maletas, aumenta la longitud total de la moto
- No utilicen las maletas como apoyo y prohíban el uso de las manillas como ancoraje para el pasajero
- Es aconsejable aparcar la moto sobre el estribo central, sobre terreno plano y sólido, para que la parada sea segura y estable.
- Recuerden que cuando se viaja con las maletas cargadas, la moto es menos manejable
- Limpíen las maletas con agua fría y detergentes neutros.
- Si la apertura/cierre de la tapa está demasiado frenada, lubricar ligeramente la junta con silicona spray.

## **GR** ΠΡΟΕΙΔΟΠΟΙΗΣΕΙΣ ΓΙΑ ΤΗΝ ΓΕΝΙΚΗ ΑΣΦΑΛΕΙΑ

- Πριν την αναχώρησή σας βεβαιωθείτε ότι οι αποσκευές είναι καλά κλεισμένες και αγκιστρώστε τες καλά στην μηχανή
- Μέγιστο φορτίο για κάθε αποσκευή Kg. 5
- Μέγιστη ταχύτητα με τις αποσκευές 130 Km/h
- Με τις βαλίτσες φορτωμένες, ρυθμίστε την πίσω ανάρτηση έτσι ώστε να επιτύχετε μια σωστή διεύθυνση της μηχανής (συμβουλευτείτε το βιβλιαράκι συντήρησης της μηχανής)
- Μην ταξιδεύετε με μια μόνο αποσκευή.
- Λάβετε υπόψη σας ότι όταν ταξιδεύετε με τις αποσκευές, αυξάνεται το συνολικό μήκος της μηχανής
- Μην χρησιμοποιείτε τις αποσκευές ως στήριγμα και αποφύγετε την χρήση των λαβών ως αγκίστρωμα για τον επιβάτη
- Σας συνιστούμε να παρκάρετε την μηχανή στο κεντρικό καβαλέτο σε επίπεδο και σταθερό έδαφος, έτσι ώστε να κάνετε σταθερή και σίγουρη την στάση.
- Λάβετε υπόψη σας ότι όταν ταξιδεύετε με τις βαλίτσες φορτωμένες, η μηχανή γίνεται λιγότερο εύχρηστη.
- Καθαρίστε τις βαλίτσες με κρύο νερό και ουδέτερα απορρυπαντικά.
- Σε περίπτωση ανοίγματος/κλεισίματος του καπακιού που παρουσιάζεται πολύ δύσκολη, λιπάνετε ελαφρά την επένδυση με σπρέι σιλικόνης.





