



part# 977486

NEVADA



USE+MAINTENANCE BOOK

Eerste uitgave: Februari 2006

Herdruk: Maart 2007

Opgesteld door:

VALLEY FORGE DECA

Ravenna, Modena, Torino

DECA S.r.l.

Hoofd- en administratiekantoor

Via Vincenzo Giardini, 11

48022 Lugo (RA) - Italië

Tel. +39 - 0545 216611

Fax +39 - 0545 216610

E-mail: deca@vftis.spx.com

www.vftis.com

in opdracht van:

Moto Guzzi S.p.A.

via E. V. Parodi, 57

23826 Mandello del Lario (LECCO) - Italia

Tel. +39 - 0341 70 91 11

Fax +39 - 0341 70 92 20

www.motoguzzi.it

VEILIGHEIDSWAARSCHUWINGEN

De hierna opgesomde waarschuwingen worden in de hele handleiding gebruikt:

 **Dit symbool wijst op gevaar voor uw veiligheid. Dit symbool, dat op het voertuig of in de handleiding staat, wijst op gevaarlijke situaties die verwondingen kunnen veroorzaken. Als u het voorschrift dat bij het symbool hoort niet naleeft, kunt u uw eigen veiligheid, die van anderen en die van het voertuig in gevaar brengen!**

GEVAAR

Dit symbool wijst op zeer gevaarlijke situaties met mogelijke ernstige verwondingen of de dood als gevolg.

OPGELET

Dit symbool waarschuwt voor gevaar voor lichte verwondingen of schade aan het voertuig.

BELANGRIJK Het woord "BELANGRIJK" staat in deze handleiding bij belangrijke informatie of instructies.

TECHNISCHE INFORMATIE

★ De handelingen waarbij dit symbool staat, dienen ook aan de andere kant van het voertuig te worden herhaald.

Indien niet expliciet vermeld, dienen de demontagehandelingen in de omgekeerde volgorde te worden uitgevoerd om het geheel opnieuw te monteren.

De woorden "rechts" en "links" gaan altijd uit van de bestuurder die in een normale rijhouding op het voertuig zit.

WAARSCHUWINGEN - VOORZORGSMAATREGELEN - ALGEMENE RICHTLIJNEN

Voordat u het voertuig aanzet, dient u deze handleiding aandachtig te lezen, en in het bijzonder het hoofdstuk over "VEILIG RIJDEN".

Uw eigen veiligheid en die van de anderen hangt niet alleen af van uw snelle reflexen of behendigheid, maar ook van uw kennis van het voertuig, het onderhoud en uw kennis van de basisvoorschriften voor VEILIG RIJDEN. Wij raden u dus aan vertrouwd te raken met het voertuig zodat u zich veilig en zeker in het verkeer kunt begeven.

BELANGRIJK De onderhavige gebruiksaanwijzingen (handleiding) maken integraal deel uit van het voertuig en dienen het voertuig altijd te vergezellen, ook als het aan derden wordt overgedragen.

Moto Guzzi heeft bij het opstellen van deze gebruiksaanwijzingen zo veel mogelijk ernaar gestreefd correcte en actuele informatie te verstrekken.

Omdat de producten van **Moto Guzzi** echter voortdurend worden verbeterd, kan het toch gebeuren dat u kleine verschillen aantreft tussen de kenmerken van het voertuig dat u bezit en het voertuig dat in deze gebruiksaanwijzingen wordt beschreven. Contacteer uw erkende dealer van **Moto Guzzi** als u uitleg nodig hebt omtrent de informatie in deze handleiding.

Contacteer uitsluitend dealers van **Moto Guzzi** of erkende servicecentra voor controles en reparaties die niet in deze handleiding zijn beschreven of voor originele onderdelen, accessoires en andere producten of specifieke raadgevingen. Alleen onze dealers van **Moto Guzzi** en erkende centra staan borg voor een snelle en accurate service.

Wij zijn van mening dat u een goede keuze hebt gemaakt en wensen u veel rijgenot.

De rechten om de onderhavige documentatie elektronisch op te slaan, te verveelvoudigen en geheel of gedeeltelijk aan te passen, zijn voorbehouden voor alle landen.

BELANGRIJK In sommige landen heersen milieuvoorschriften, voorschriften met betrekking tot het geproduceerde geluid en verplichte regelmatige controles.

De gebruiker die het voertuig in een van deze landen gebruikt, dient:

- zich tot een dealer van **Moto Guzzi** te wenden om de betrokken componenten te laten vervangen door nieuwe die in het land van gebruik zijn goedgekeurd;
- de verplichte controles te laten uitvoeren.

In deze handleiding worden de verschillende uitvoeringen met de volgende symbolen aangeduid:

UITVOERING:

- | | |
|-------------------------------|---|
| I Italië | SGP Singapore |
| UK Verenigd Koninkrijk | SLO Slovenië |
| A Oostenrijk | IL Israëel |
| P Portugal | ROK Zuid-Korea |
| SF Finland | MAL Maleisië |
| B België | RCH Cili |
| D Duitsland | HR Kroatië |
| F Frankrijk | AUS Australië |
| E Spanje | USA Verenigde Staten van Amerika |
| GR Griekenland | BR Brazilië |
| NL Nederland | RSA Republiek van Zuid-Afrika |
| CH Zwitserland | NZ Nieuw-Zeeland |
| DK Denemarken | CDN Canada |
| J Japan | |

ALGEMENE INHOUD

VEILIGHEIDSWAARSCHUWINGEN	2	SCHIJFREMREMEN	25	VOORSTE OPHANGING	55
TECHNISCHE INFORMATIE	2	VOORREM	26	ACHTERSTE OPHANGING	55
WAARSCHUWINGEN- VOORZORGSMAATREGELEN-ALGEMENE RICHTLIJNEN	2	ACHTERREM	27	DE SLIJTAGE VAN DE REMBLOKKEN CONTROLLEREN	56
ALGEMENE INHOUD	4	REMVLOEISTOF BIJVULLEN	27	DE GASHENDEL AFSTELLEN	57
BASISVEILIGHEIDSVORSCHRIFTEN	6	BANDENSPPANNING	28	BOUGIES	58
KLEDING.....	8	MOTOROLIE	29	DE ZIJSTANDAARD CONTROLLEREN	60
ACCESSOIRES	8	INSTELLEN HOOGTE VAN DE ACHTERREMPEDAAL.....	30	ACCU.....	61
LADING	9	UITLAAT / UITLAATDEMPER.....	31	NIET GEBRUIKTE ACCU.....	62
PLAATS VAN DE BELANGRIJKSTE ELEMENTEN	10	GEbruIKSVORSCHRIFTEN	32	DE AANSLUITINGEN EN KLEMMEN VAN DE ACCU CONTROLLEREN EN SCHOONMAKEN ..	62
PLAATS VAN DE BEDIENINGEN/INSTRUMENTEN	12	HET VOERTUIG BESTIJGEN EN VERLATEN....	32	DE ACCU DEMONTEREN	62
INSTRUMENTEN, CONTROLELAMPJES EN WIJZERS	13	VOORAF CONTROLLEREN.....	34	HET PEIL VAN DE ACCUVLOEISTOF CONTROLLEREN	63
TABEL VAN DE INSTRUMENTEN EN CONTROLELAMPJES	14	TABEL VAN DE CONTROLES VOORAF	35	ACCULADER.....	63
MULTIFUNCTIONEEL DIGITAAL DISPLAY.....	15	HET VOERTUIG STARTEN	36	DE ACCU INSTALLEREN	64
DE BELANGRIJKSTE ONAFHANKELIJKE BEDIENINGSELEMENTEN	17	STARTEN EN RIJDEN	38	DE SCHAKELAARS CONTROLLEREN.....	65
DE CONTACTSCHAKELAAR.....	17	HET VOERTUIG INRIJDEN	41	DE ZEKERINGEN VERVANGEN	65
STUURSLOT.....	17	STOPPEN	42	DE STAND VAN DE KOPLAMP AFSTELLEN	67
OP DE LINKERKANT VAN HET STUUR.....	18	PARKEREN.....	42	LAMPJES	68
BEDIENINGEN OP DE RECHTERKANT VAN HET STUUR	19	HET VOERTUIG OP DE STANDAARD ZETTEN 43		DE LAMPJES IN DE KOPLAMP VERVANGEN... 69	
EXTRA UITRUSTINGEN	20	AANBEVELINGEN TEGEN DIEFSTAL.....	45	DE LAMPJES VAN DE RICHTINGAANWIJZERS VOORAAN EN ACHTERAAN VERVANGEN	70
HET ZADEL LOSMAKEN/VASTMAKEN	20	ONDERHOUD	45	HET LAMPJE VAN HET ACHTERLICHT VERVANGEN	71
ORDNERBERGRUIMTE/ GEREEDSCHAPSKIT 20		HET ROUTINE-ONDERHOUD: SCHEMA	46	HET LAMPJE IN DE NUMMERPLAAT VERVANGEN	71
WAAR VOORZIEN (OF ALS ACCESSOIRE)	21	IDENTIFICATIEGEGEVENS.....	48	VERVOER	72
ANDERE ACCESSOIRES	21	VERBINDINGEN MET SLUITBANDJES EN SCHROEFBUISKLEMMEN.....	48	DE BENZINETANK LEEGTAPPEN.....	72
MONTAGE-INSTRUCTIES VOOR DE HARDE ZIJTASSEN.....	22	MOTOROLIE CONTROLLEREN EN BIJVULLEN . 49		REINIGEN	73
BELANGRIJKSTE COMPONENTEN	23	DE MOTOROLIE VERVERSEN EN DE OLIEFILTER VERVANGEN	50	LANGE STILSTANDPERIODES	75
BENZINE	23	VOORWIEL	51	TECHNISCHE GEGEVENS	76
REMVLOEISTOF - AANBEVELINGEN.....	24	ACHTERWIEL	51	SMEERMIDDELENTABEL	79
		ACHTERSTE REMKLAUW	52	OFFICIËLE DEALERS EN TECHNISCHE CENTRA.....	80
		DE OLIE VAN DE CARDANTRANSMISSIE CONTROLLEREN	53		
		DE KLEINE ZIJBEKLEDINGEN DEMONTEREN. 53			
		DE ACHTERUITKIJKSPIEGELTJES DEMONTEREN	54		
		DE OPHANGINGEN VAN HET VOOR- EN ACHTERWIEL	55		



VEILIG RIJDEN



BASISVEILIGHEIDSVOORSCHRIFTEN

Om met dit voertuig te rijden, dient te zijn voldaan aan alle wettelijke voorschriften (rijbewijs, minimumleeftijd, fysieke en psychische geschiktheid, verzekering, wegenbelasting, inschrijving in het rijksregister, nummerplaat enz.).

Wij raden aan eerst vertrouwd te raken met het voertuig op wegen met weinig verkeer en/of op een privé-domein.

Bepaalde geneesmiddelen, alcohol en drugs verhogen het risico voor ongevallen.

Zorg ervoor dat u in goede fysieke condities bent om te rijden en vermijd te rijden als u erg moe of slaperig bent.

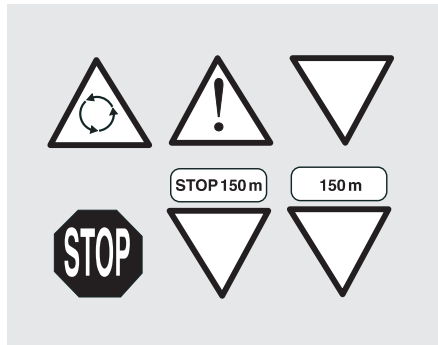

De meeste ongevallen zijn te wijten aan onervarenheid van de bestuurder.

Leen uw voertuig NOOIT uit aan beginners en controleer in elk geval ALTIJD of de bestuurder voldoet aan alle wettelijke voorschriften.

Respecteer stipt alle nationale en plaatselijke verkeersregels en verkeersborden.

Voer geen plotselinge handelingen uit die gevaarlijk kunnen zijn voor uzelf en anderen (bijvoorbeeld: steigeren, snelheidslimieten overschrijden enz.). Neem bovendien altijd de staat van het wegdek, het zicht en dergelijke in acht.

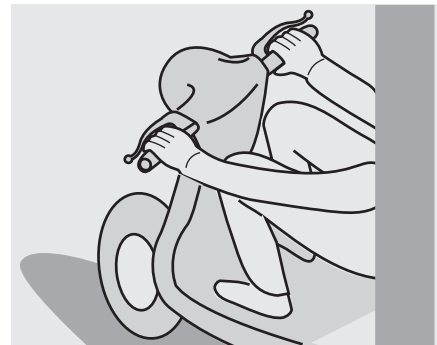

Rijd niet tegen voorwerpen die het voertuig kunnen beschadigen of waardoor u de controle over het voertuig kunt verliezen.

Blijf niet achter andere voertuigen "hangen" om uw eigen snelheid op te drijven.

⚠ GEVAAR

Rijd altijd met beide handen op het stuur en de voeten op de voetsteun (of op de voetsteunen van de berijder), in de juiste rijpositie.

Vermijd absoluut rechtop te gaan staan of uw ledematen te strekken tijdens het rijden.

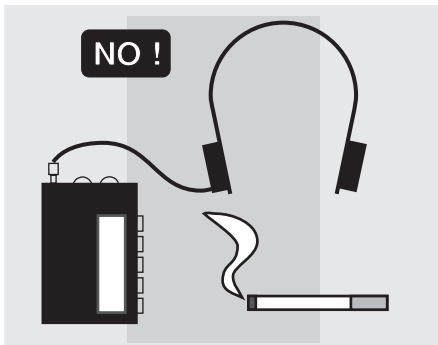

De berijder mag niet verstrooid zijn, afgeleid worden, of beïnvloed worden door personen, voorwerpen of handelingen (niet roken, eten, drinken, lezen enz.) tijdens het rijden.

Gebruik de voor uw voertuig voorgeschreven benzine en smeermiddelen. U vindt deze in de "SMEERMIDDELENTABEL". Controleer regelmatig het voorgeschreven peil van benzine, olie en koelvloeistof.

Als uw voertuig bij een ongeval betrokken is geweest, er is tegen gestoten of het is gevallen, dient u te controleren of de hendels, pedalen, de slangen, de kabels, de remleiding en de vitale delen van het voertuig niet beschadigd zijn.

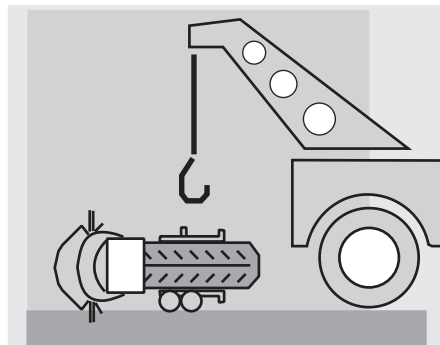

Laat het voertuig eventueel controleren door een erkende dealer van **Moto Guzzi**, met name het frame, het stuur, de ophangingen, de beveiligingen en alle mechanismen die u als gebruiker niet zelf kunt beoordelen.

Signaleer alle onregelmatigheden aan de technici en mechanici, zodat deze het voertuig nauwgezetter kunnen controleren.

Rijd in geen geval met het voertuig als het zodanig is beschadigd dat het niet meer veilig is.

Verander absoluut niet de positie, de buiging of de kleur van: kenteken, richtingaanwijzers, verlichting en akoestische melders.

Elke wijziging die aan het voertuig wordt aangebracht, maakt de garantie ongeldig.

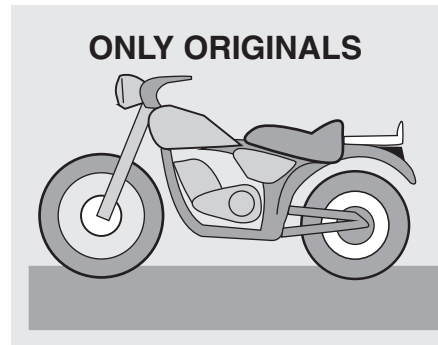

Bovendien brengen wijzigingen of het verwijderen van originele componenten, de prestaties van het voertuig in gevaar, waardoor het ook minder veilig en zelfs onwettig kan worden.

Wij raden aan altijd alle wettelijke voorschriften en nationale en/of plaatselijke regelingen inzake de uitrusting van het voertuig na te leven.

Met name dienen technische modificaties te worden vermeden die de prestaties van het voertuig zouden verhogen of in elk geval de originele kenmerken ervan wijzigen.

Wedijver nooit met voertuigen.

Rijd alleen op de daarvoor bestemde wegen en vermijd off-road rijden.

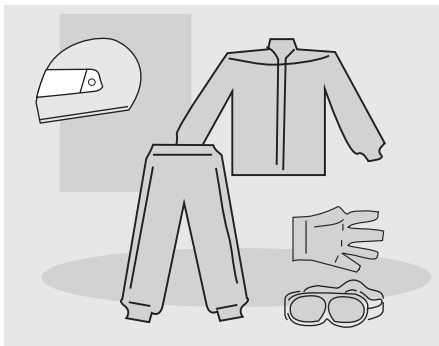

KLEDING

Zet altijd uw valhelm op en maak deze goed vast voordat u begint te rijden. De valhelm dient goedgekeurd te zijn, niet beschadigd, de juiste maat te hebben en een schone klep te hebben.

Draag beschermende kleding, zo mogelijk in lichte of reflecterende kleuren. Zo bent u immers goed zichtbaar voor de andere weggebruikers en loopt u minder kans te worden aangereden. Bovendien doet u zich minder pijn als u valt.

Draag nauwsluitende kleding met nauwe polsen en enkelsluitingen; touwtjes, ceinturen en dassen mogen niet loshangen; zorg ervoor dat deze of andere voorwerpen niet kunnen hinderen tijdens het rijden en verstrikt raken in bewegende delen of stuurdelen.

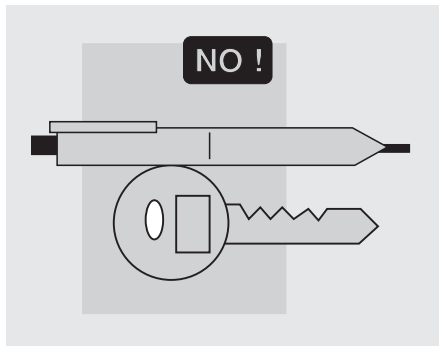

Laat geen voorwerpen in uw zakken zitten die gevaarlijk kunnen zijn als u valt, zoals bijvoorbeeld:

puntige voorwerpen zoals sleutels, pennen, glazen flesjes enz. (deze aanbevelingen gelden ook voor de eventuele passagier).

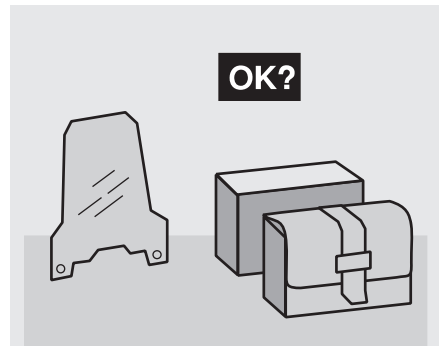

ACCESSOIRES

De gebruiker is zelf verantwoordelijk voor de keuze, het installeren en gebruiken van accessoires.

Wij raden aan ervoor op te letten tijdens het monteren dat accessoires nooit de claxon of de lichtsignalen bedekken of de bediening ervan beletten; dat ze de beweging van de ophangingen of van het stuur niet belemmeren of beperken en dat ze niet in de weg zitten van bedieningen, noch de afstand tussen het wegdek en het voertuig en de hoek in de bochten verkleinen.

Gebruik geen accessoires waarmee u niet meer bij de bedieningen kunt. In noodgevallen verkort dit uw reactietijd.

Grote aankledingen en windschermen kunnen aërodynamische krachten ontwikkelen die de stabiliteit van het voertuig in gevaar brengen tijdens het rijden, vooral als u snel rijdt.

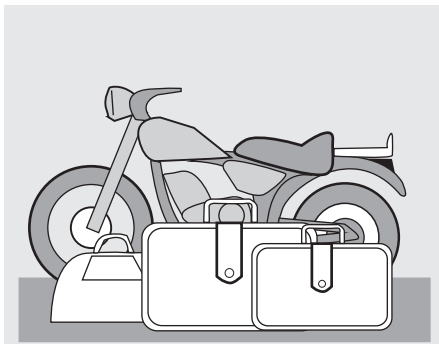

Controleer of het accessoire stevig aan het voertuig is vastgemaakt en niet gevaarlijk is tijdens het rijden.

Installeer of wijzig geen elektrische apparatuur die het vermogen van het voertuig overschrijden. Het voertuig kan hierdoor plotseling stilvallen of plotseling geen stroom meer hebben voor de licht- en geluidsignalen, wat gevaarlijk is.

Moto Guzzi raadt u aan originele accessoires te gebruiken (**Moto Guzzi** genuine accessories).

LADING

Maak bagage stevig vast en laad het voertuig niet te zwaar. De bagage dient zoveel mogelijk op het zwaartepunt van het voertuig te zitten en moet evenredig verdeeld worden op beide kanten om het voertuig niet uit zijn evenwicht te brengen. Controleer bovendien of de bagage stevig op het voertuig is vastgemaakt, vooral als u lange reizen maakt.

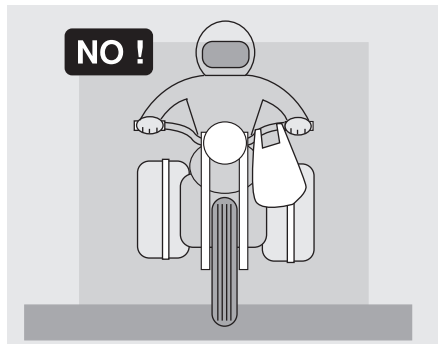

Maak absoluut geen te grote, volumineuze, zware en/of gevaarlijke voorwerpen vast aan het stuur, spatbord en vorken: dit zou het voertuig langzamer kunnen laten reageren in de bochten en zou onvermijdelijk de handelbaarheid van het voertuig in opstraak brengen.

Maak geen te volumineuze bagage vast aan de zijkanten van het voertuig. U loopt het risico hiermee personen of voorwerpen te raken, waardoor u de controle over het voertuig verliest.

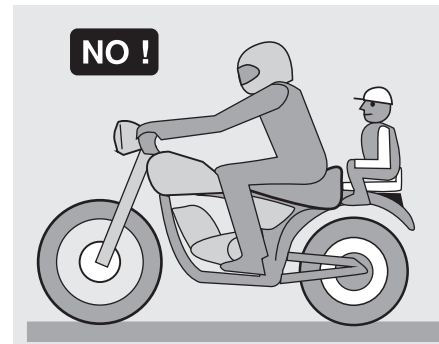

Vervoer nooit bagage die niet stevig aan het voertuig is vastgemaakt.

Vervoer geen bagage die ver uit het bagagerek steekt of die lichten en/of claxon bedekt.

Vervoer geen dieren of kinderen op de bergruimte of op het bagagerek.

Overschrijd het maximum toelaatbare gewicht per bagagerek niet.

Een te zwaar geladen voertuig is minder stabiel en handelbaar.

PLAATS VAN DE BELANGRIJKSTE ELEMENTEN

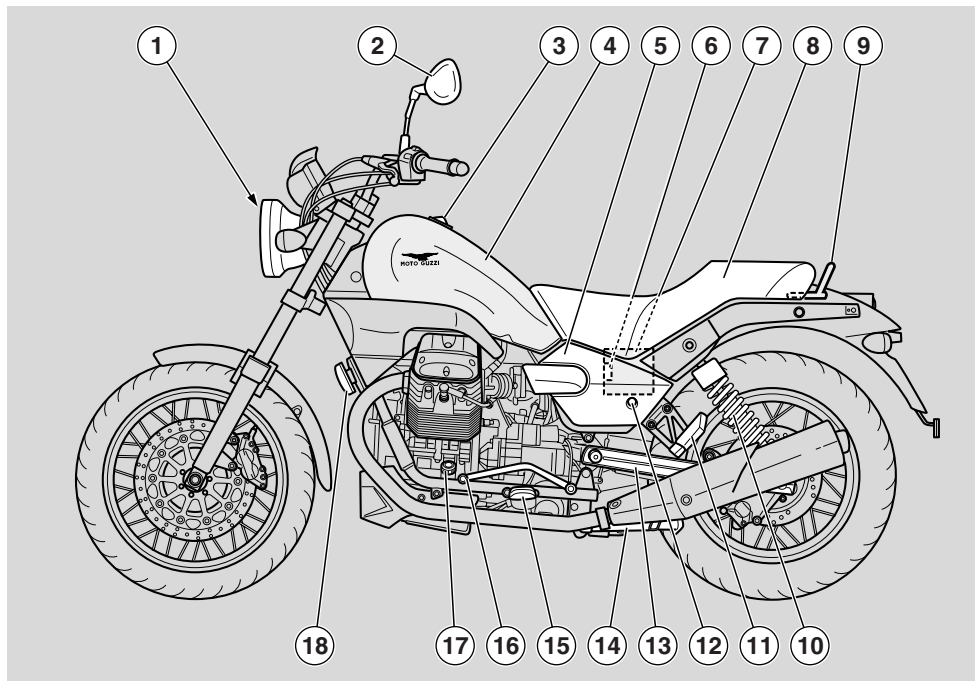

LEGENDA

- | | | |
|--------------------------------|---------------------------------|-----------------------------------|
| 1) Koplamp | 7) Accu | 14) Zijstandaard |
| 2) Linker achteruitkijkspiegel | 8) Zadel berijder/passagier | 15) Linker voetsteun berijder |
| 3) Dop op benzinetank | 9) Passagierhandgreep | 16) Versnellingshendel |
| 4) Benzinetank | 10) Achterste schokdemper links | 17) Het motoroliepeil controleren |
| 5) Linker zijbekleding | 11) Linker passagiervoetsteun | 18) Linker claxon |
| 6) Hoofdzekeringendoos (30A) | 12) Zadelslot | |
| | 13) Achtervork | |

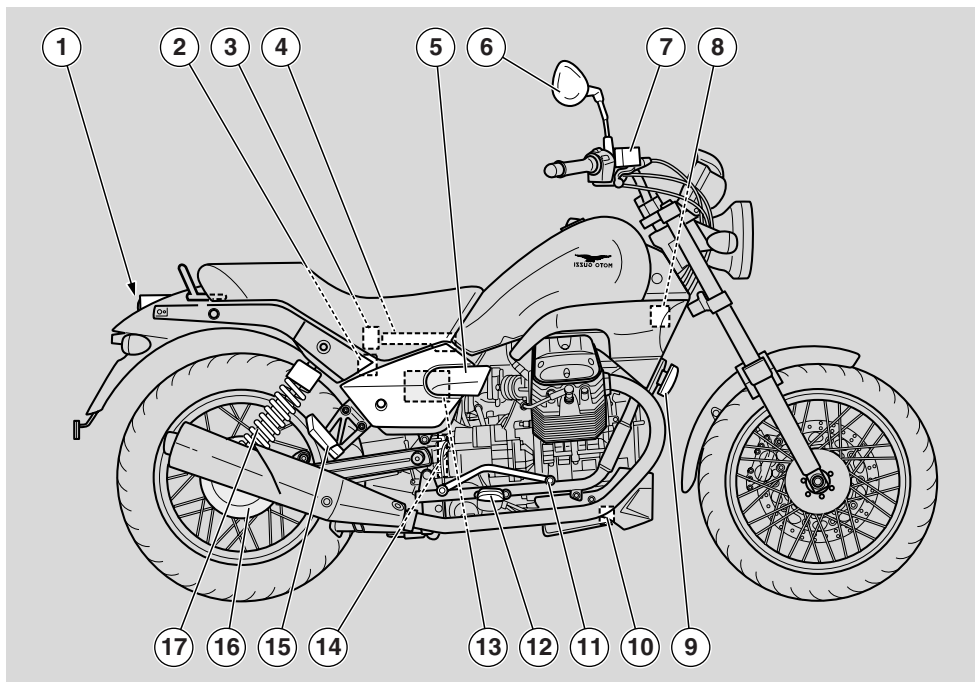

LEGENDA

- | | | |
|------------------------------------|---|----------------------------------|
| 1) Achterlicht | 8) Luchtfilter | 14) Pomp achterrem |
| 2) Remolietank achterrem | 9) Rechter claxon | 15) Rechter passagiervoetsteun |
| 3) Secundaire-zekeringenhouder | 10) Motoroliefilter | 16) Transmissie met cardanas |
| 4) Ordneropbergruimte | 11) Het pedaal voor de achterrem | 17) Achterste schokdemper rechts |
| 5) Rechter zijbekleding | 12) Rechter voetsteun berijder | |
| 6) Rechter achteruitkijkspiegeltje | 13) Elektronische besturing
(Magneten Marelli IAW 15RC CA) | |
| 7) Remvloeistofreservoir voorrem | | |

PLAATS VAN DE BEDIENINGEN/INSTRUMENTEN

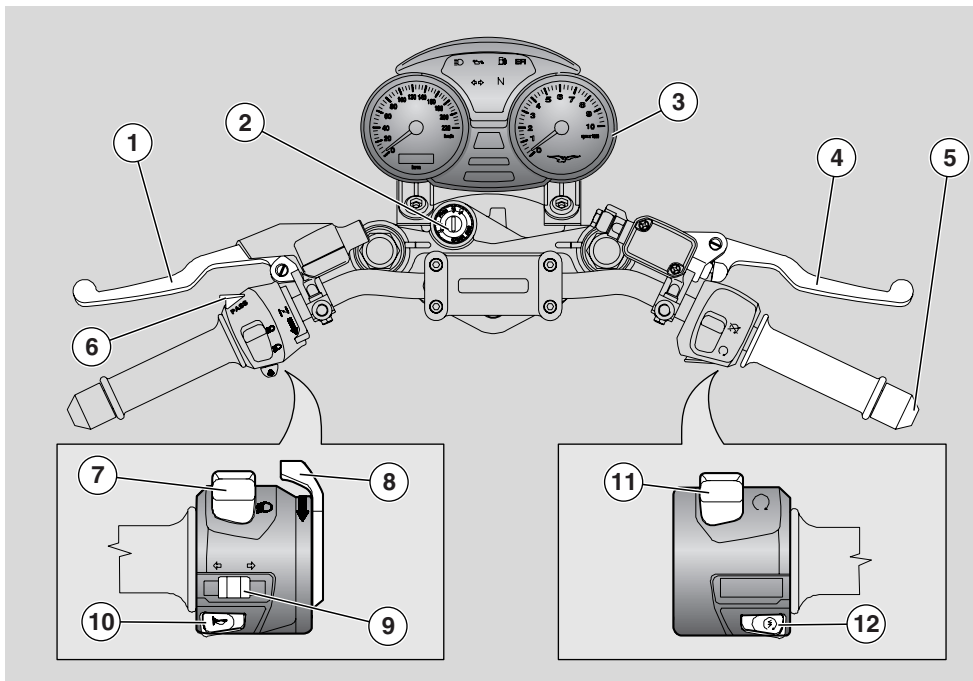

LEGENDA PLAATS VAN DE BEDIENINGEN/INSTRUMENTEN

- | | |
|---|---|
| 1) De koppelingshendel | 7) Lichtkeuzeschakelaar (☰-☷) |
| 2) Contactschakelaar /stuurslot (○-⊗-⊚) | 8) Chokehendel voor starten met koude motor (⊚) |
| 3) Instrumenten, lampjes en wijzers | 9) Schakelaar richtingaanwijzers (↔) |
| 4) Remhendel voorwiel | 10) Claxonknop (🔊) |
| 5) Gashendel | 11) Motorstopschakelaar (○-⊗) |
| 6) Knop signaalfunctie groot licht (☷) | 12) Startknop (🔊) |

INSTRUMENTEN, CONTROLELAMPJES EN WIJZERS

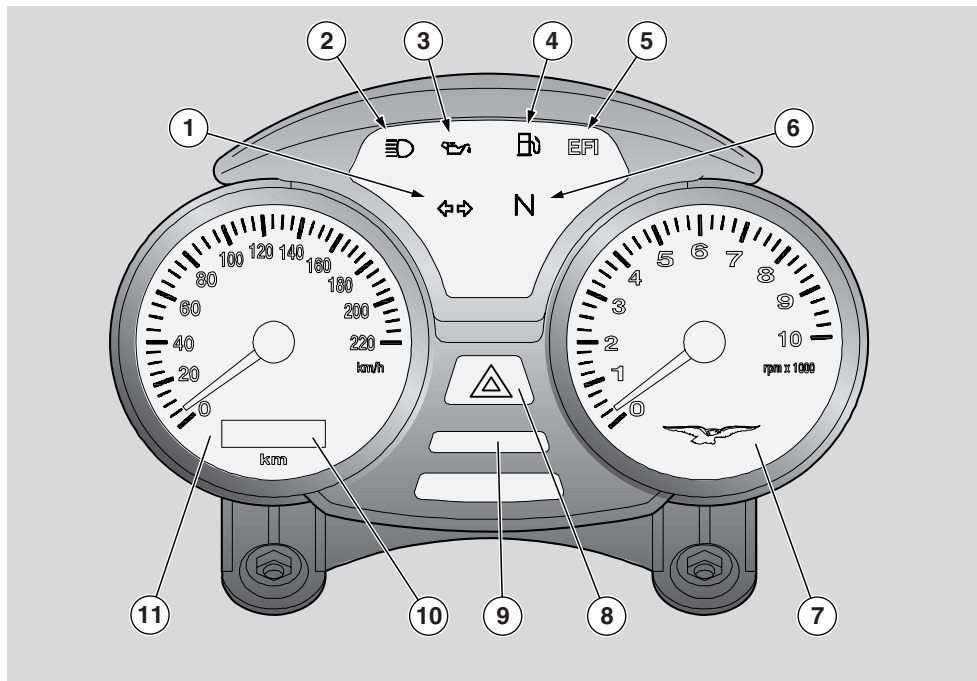

LEGENDA PLAATS VAN DE BEDIENINGEN/INSTRUMENTEN

- | | |
|--|--|
| 1) Waarschuwingslampje richtingaanwijzers (↔) groen | 7) Toerenteller |
| 2) Controlelampje groot licht (☰) blauw | 8) Controlelampje noodsignalering (△) rood |
| 3) Controlelampje motoroliedruk (⚙) rood | 9) TRIP-toets (multifunctioneel display) |
| 4) Controlelampje benzinereserve (⛛) ambergeel | 10) Multifunctioneel digitaal display |
| 5) Controlelampje <i>EFI</i> (rood) | 11) Snelheidsmeter |
| 6) Controlelampje neutrale stand versnelling (N) groen | |

TABEL VAN DE INSTRUMENTEN EN CONTROLELAMPJES

Beschrijving		Functie	
Controlelampje linker richtingaanwijzer (↔)		Het knippert als de rechtse richtingaanwijzer wordt gebruikt.	
Controlelampje groot licht (☰)		Dit gaat branden als het grote licht van het koplicht wordt gebruikt of de knipperfunctie PASSING.	
Controlelampje motoroliedruk (🛢️)		Dit gaat branden telkens als de startschakelaar op "○" wordt gezet en de motor niet aan staat, om het lampje zelf te testen Als het lampje niet in deze fase gaat branden, dient u een erkende dealer van Moto Guzzi te raadplegen. ⚠️ OPGELET Als het controlelampje van de motorolie (🛢️) blijft branden of gaat branden tijdens het rijden, betekent dit dat er niet genoeg druk is in de olieleiding. Zet in dit geval onmiddellijk de motor uit en raadpleeg een Moto Guzzi dealer.	
Controlelampje brandstofreserve (🛢️)		Gaat branden zodra in de tank circa 4 liter brandstof zit. Tank in dit geval zo snel mogelijk; zie pag. 23 (BENZINE).	
Controlelampje elektronische benzineinjectie (EFI)		Dit gaat ongeveer drie seconden lang branden telkens als de contactsleutel op "○" wordt gezet en de motor nog niet aan is geslagen om het injectiesysteem te testen. Het controlelampje moet drie seconden nadat de motor is gestart, uitgaan. ⚠️ OPGELET Als dit controlelampje gaat branden terwijl de motor draait, betekent dit dat er een storing is in het elektronische injectiesysteem. Zet in dit geval onmiddellijk de motor uit en raadpleeg een Moto Guzzi dealer.	
Controlelampje neutrale stand versnelling (N)		Gaat branden als de versnelling in zijn vrij staat.	
Toerenteller (toeren/min. - rpm)		Geeft het toerental weer. ⚠️ OPGELET Het maximale toerental van de motor niet overschrijden, zie pag. 41 (HET VOERTUIG INRIJDEN).	
Knop noodsignaleringen (⚠️)		Knippert als de noodknop is ingedrukt. Signaleert dat alle richtingaanwijzers tegelijkertijd worden ingeschakeld.	
MULTIFUNCTIONEEL DIGITAAL DISPLAY	Kilometerteller / mijlenteller (km - mi) totaal / gedeeltelijk	Geeft het totale of gedeeltelijke aantal afgelegde kilometer of mijl aan.	Om de weergavemanieren af te wisselen, raadpleegt u pag. 15 (MULTIFUNCTIONEEL DIGITAAL DISPLAY).
	Klok	Geeft het uur en de minuten weer volgens de geprogrammeerde weergave.	
	Externe temperatuur	Temperatuur Geeft de buitentemperatuur weer.	
Snelheidsmeter		Duidt de rijsnelheid aan.	



MULTIFUNCTIONEEL DIGITAAL DISPLAY

Als de startsleutel in de stand "○" wordt gezet, branden op het instrumentenbord:

- rood controlelampje motoroliedruk (↗) dat blijft branden totdat de motor aanslaat.
- alle segmenten op het multifunctionele digitale display, ongeveer 2 seconden lang om de segmenten zelf te controleren. Hierna wordt op het display het totaal aantal km (HODO) weergegeven.
- De verlichting van de twee instrumenten van het multifunctioneel digitaal display en de hazard-toets.
- Het EFI-lampje, ongeveer 3 seconden lang als de schakelaar op "○" staat.
- De wijzers van beide instrumenten verplaatsen zich eerst helemaal naar het einde van de meetschaal en gaan dan op nul staan.

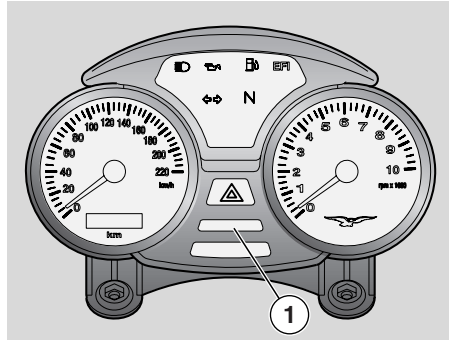

Als u de toets TRIP (1) indrukt, krijgt u achtereenvolgens de volgende functies:

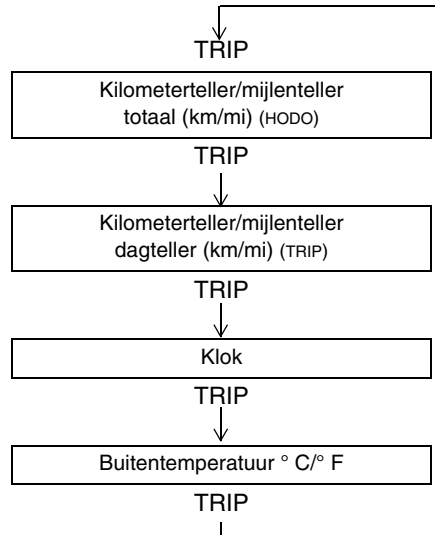

Kilometerteller/mijlenteller totaal (km/mi) (HODO)

Duidt de totale door het voertuig gereden afstand aan.

Dit gegeven blijft in het geheugen opgeslagen, ook als de accu weg wordt genomen, voor een minimum gegarandeerde periode van vijf jaar.

Zodra het paneel wordt aangezet, verschijnt altijd het totaal aantal gereden kilometers (HODO), welke functie voordien ook werd gekozen.

Kilometerteller/mijlenteller dagtellers (km/mi) (TRIP)

Duidt het aantal door het voertuig gereden kilometers/mijlen aan vanaf de laatste reset.

Om deze dagtellers op nul te zetten (reset) gaat u als volgt te werk:

ga in de modaliteit "TRIP" door op de knop TRIP (1) te drukken: roterend zullen de parameters weergegeven worden die aangegeven zijn in de tabel aan de zijkant.

Druk de toets TRIP (1) langer dan 3 seconden in.

Klok

Ga als volgt te werk om de klok te programmeren:

ga in de modaliteit "klok" door de op knop TRIP (1) te drukken: roterend zullen de parameters weergegeven worden die aangegeven zijn in de tabel aan de zijkant.

De toets TRIP (1) langer dan 3 seconden indrukken om de uren te programmeren. De uren knipperen. Als de toets "TRIP" wordt ingedrukt, wordt het cijfer van het uur telkens met 1 uur per seconde verhoogd. Als u de toets "TRIP" langer dan 3 seconden loslaat zal het uur niet meer knipperen, wordt het ingevoerde cijfer bevestigd en gaat de klok automatisch over tot het programmeren van de minuten. De minuten knipperen. Als de toets "TRIP" wordt ingedrukt, wordt het cijfer van het uur telkens met 1 minuut per seconde verhoogd. Als u de toets "TRIP" langer dan 3 seconden loslaat zullen de minuten niet meer knipperen en wordt het ingevoerde cijfer bevestigd.

BELANGRIJK De klok kan alleen worden geprogrammeerd als de motor uit staat en het voertuig stil staat.

Buitentemperatuur (° C/° F)

Duidt de gemeten temperatuur van de buitenlucht aan. Als de temperatuur minder dan 3 C° bedraagt, zal het display in de ICE-mode gaan staan om u voor ijsvorming op de weg te waarschuwen. In deze weergavetoestand zal de temperatuur die op het display staat, onafhankelijk van de functie die wordt weergegeven, knipperen. De ICE-mode blijft 10 seconden actief, waarna op het display weer de normaal weergegeven functie verschijnt. Als de buitentemperatuur minder dan 3° C blijft bedragen, wordt de ICE procedure tot 3 keer herhaald, na telkens 5 minuten.

Als de luchttemperatuurvoeler defect is (of niet aangesloten) verschijnen op het display twee knipperende horizontale segmenten.

Functie van de HAZARD-toets

Als de HAZARD-toets wordt ingedrukt, gaan alle vier de richtingaanwijzers tegelijkertijd werken en knippert de toets zelf. De HAZARD blijft actief, ook als de sleutel uit het contact wordt gehaald, maar kan niet worden uitgezet als de sleutel niet in het contact zit. Om de hazard-toets uit te zetten, dient de startschakelaar op "○" te worden gezet en de HAZARD-toets te worden ingedrukt.

DE BELANGRIJKSTE ONAFHANKELIJKE BEDIENINGSELEMENTEN

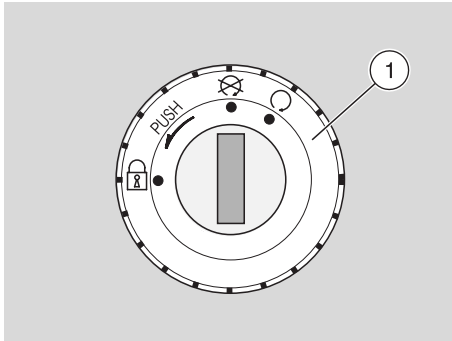

DE CONTACTSCHAKELAAR

De contactschakelaar (1) zit op de bovenste plaat van het stuurbalhoofd.

BELANGRIJK Met de contact sleutel bedient u het sleutelcontact / stuurslot, het slot op de benzinetank en het zadelslot.

Samen met het voertuig worden twee sleutels geleverd (een reservesleutel).

BELANGRIJK Laat de reservesleutel niet op het voertuig zelf zitten.

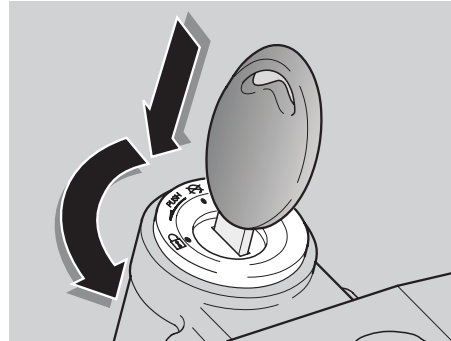

STUURSLLOT

⚠ GEVAAR

Draai deze sleutel nooit in de stand "🔒" tijdens het rijden om de controle over het voertuig niet te verliezen.

Werking

Om het stuur te vergrendelen:

- ◆ Het stuur helemaal naar links draaien.
- ◆ Draai de sleutel in de stand "🔒".
- ◆ De sleutel in het contact duwen en vervolgens in de stand "🔑" draaien.
- ◆ Haal de sleutel uit het contact.

Stand	Functie	Sleutel uit het contact halen
 Stuurslot	Het stuur is geblokkeerd. U kunt de motor niet starten en de lampen niet aanzetten.	De sleutel kunt u verwijderen.
	De motor en de lampen kunnen niet worden aangezet.	De sleutel kunt u verwijderen.
	De motor en de lampen kunnen worden aangezet.	U kunt de sleutel niet uit het contact halen.

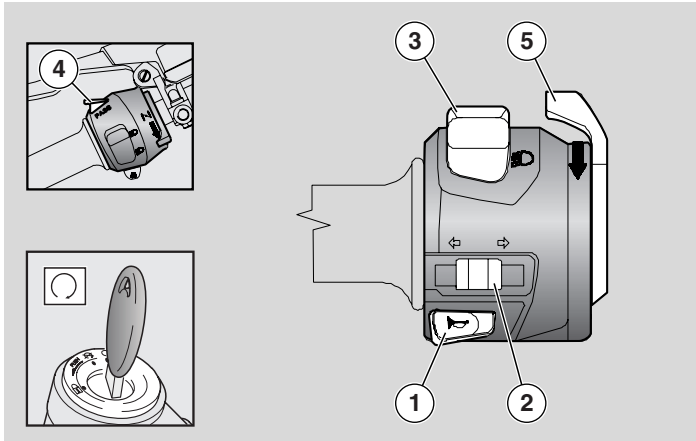

OP DE LINKERKANT VAN HET STUUR

BELANGRIJK De elektrische componenten werken alleen als de contactschakelaar op "O" staat.

1) CLAXONKNOP (📣)

Als deze wordt ingedrukt, zet men de claxon aan.

2) SCHAKELAARS RICHTINGAANWIJZERS (↔)

De schakelaar naar links zetten om te signaleren dat u links afslaat, naar rechts om te signaleren dat u rechts afslaat. Druk de schakelaar in om de richtingaanwijzer uit te zetten.

BELANGRIJK Als het controlelampje van de richtingaanwijzers heel snel knippert, betekent dit dat een of beide lampjes van de richtingaanwijzers stuk zijn. Lees voor het vervangen van deze lampjes de instructies op pag. 70 (DE LAMPJES VAN DE RICHTINGAANWIJZERS VOORAAN EN ACHTERAAN VERVANGEN).

3) LICHTSCHAKELAAR (☞-☛)

In positie "☞", gaat het dimlicht aan; in positie "☛", gaat het groot licht aan.

4) KNOP SIGNAALFUNCTIE GROOT LICHT (☛)

Om te knipperen met het groot licht in geval van nood of gevaar.

BELANGRIJK Als de keuzeschakelaar wordt losgelaten, gaat het knipperlicht uit.

5) HANDEL VOOR KOUDE START (|↘|)

Door de hendel (|↘|) naar beneden te roteren, gaat de starter aan voor de koude start van de motor.

Om de starter uit te zetten, brengt u de hendel (|↘|) terug in de beginpositie.

BEDIENINGEN OP DE RECHTERKANT VAN HET STUUR

BELANGRIJK De elektrische componenten werken alleen als de contactschakelaar op "○" staat.

6) MOTORSTOPSCHAKELAAR (○-⊗)

⚠ GEVAAR

Gebruik deze schakelaar "○-⊗" nooit om de motor uit te zetten tijdens het rijden.

Deze schakelaar is een veiligheidschakelaar die in geval van nood wordt gebruikt. Als de schakelaar op "○" staat, kan de motor worden gestart; als de schakelaar op "⊗" wordt gezet, stopt de motor.

⚠ OPGELET

Als de motor uit staat en de startschakelaar blijft in de stand "○" staan, kan de accu ontladen. Zodra het voertuig stil staat en de motor uit, dient de contactschakelaar op "⊗" te worden gezet.

7) STARTKNOP (ⓘ)

Als de knop "ⓘ" wordt ingedrukt, zet de startmotor de motor aan. Voor de startprocedure leest u pag. 36 (HET VOERTUIG STARTEN).

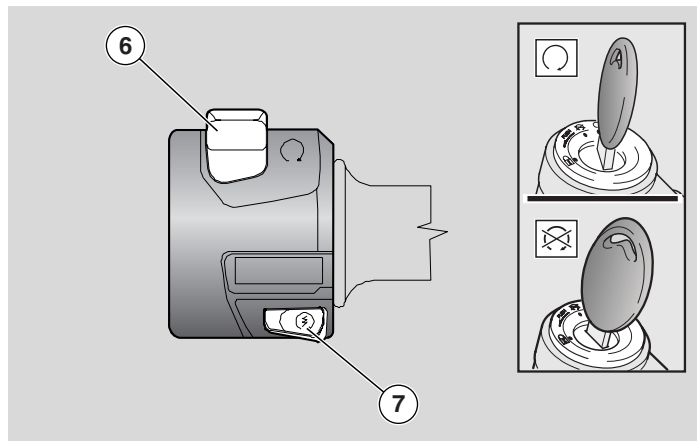

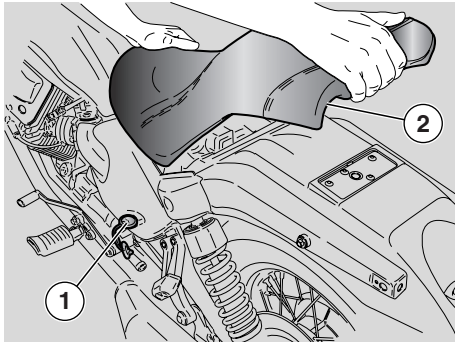

HET ZADEL LOSMAKEN/VASTMAKEN

- ◆ Zet het voertuig op de hoofdstandaard, zie pag. 43 (HET VOERTUIG OP DE STANDAARD ZETTEN).
- ◆ De sleutel (1) in het zadelslot steken.
- ◆ De sleutel (1) naar links draaien, het zadeltje (2) optillen en naar achter eraf halen.

BELANGRIJK Voordat u het zadeltje (2) laat zakken en vastzet, dient u te controleren of u de sleutel niet onder het zadel hebt laten zitten.

Om het zadel (2) te vergrendelen:

- ◆ Het zadel vooraan vaststeken en dan de achterkant naar onder duwen.
- ◆ Op de achterkant duwen om het zadel in het slot te laten klikken.

⚠ GEVAAR

Voordat u begint te rijden, dient u te controleren of het zadel (2) goed gesloten is.

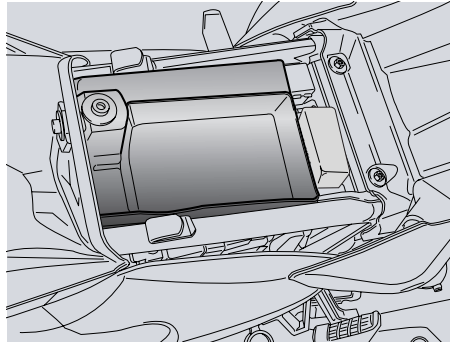

ORDNERBERGRUIMTE/ GEREEDSCHAPSKIT

Om deze ruimtes te openen:

- ◆ Het passagierzadeltje verwijderen, zie pag. 20 (HET ZADEL LOSMAKEN/VASTMAKEN).

De kit bestaat uit:

- zeshoekinbus sleutels van 5, 6, 8 mm (2);
- steeksleutel 13 - 14 mm (3);
- steeksleutel 22 - 27 mm (4);
- bougiesleutel 22 mm (5);
- schroevendraaier kruis/sneede (6);

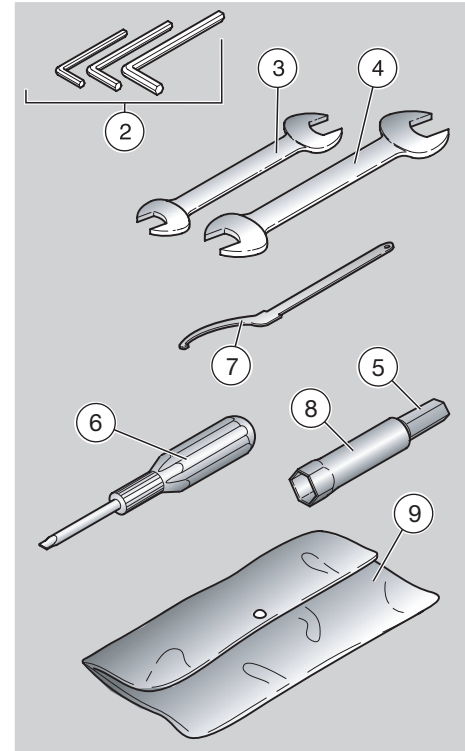

- sleutel om de voorspanning van de schokdemper te regelen (7);
- zeskantadapter van 14 mm (8);
- zakje (9).

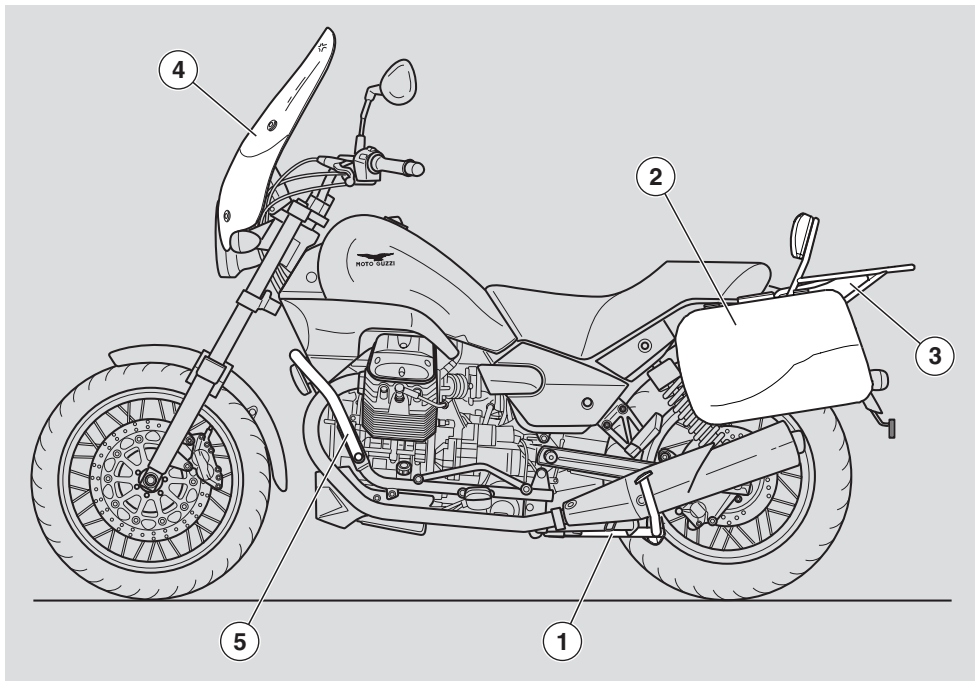

WAAR VOORZIEN (of als accessoire)

Er is beschikbaar:

- hoofstandaard (1)
- harde zijtassen (2)
- bagagedrager met rugleuninkje (3)
- windscherm (4)
- motorkap (5)

ANDERE ACCESSOIRES

Er is beschikbaar:

- tas bij tank
- koffertje

Raadpleeg voor verdere informatie onze website:

www.motoguzzi.it - Accessoires

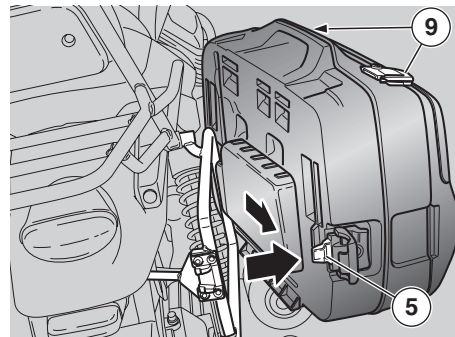
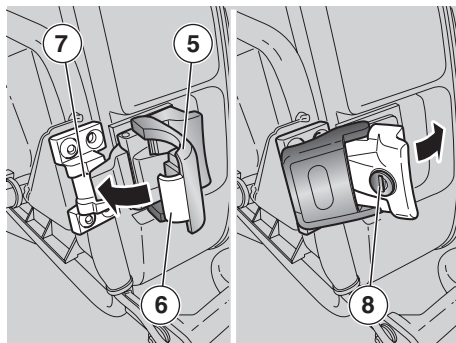
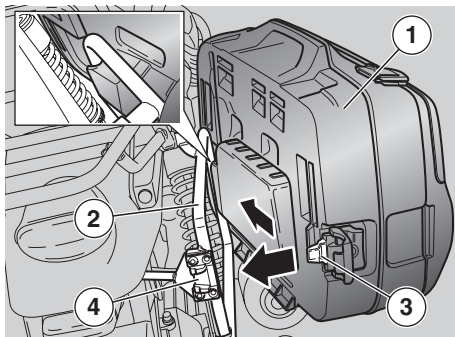

MONTAGE-INSTRUCTIES VOOR DE HARDE ZIJTASSEN

⚠ OPGELET

Voor de installatie van de harde zijtassen is het noodzakelijk goed de aanwijzingen te volgen voor de goede montage en de goede plaats/het goed vastmaken van de lading, zodat u een minder goede bestuurbaarheid van het voertuig met als gevolg het vallen of ernstige of dodelijke ongelukken kunt vermijden.

Ophangen tassen

- ◆ Breng de achterkant van de tas (1) naar de steun (2) en zorg er daarbij voor dat de verticale buis van de steun in de daarvoor bestemde plek van de tas valt. Laat het lipje (3) van de tas in de gleuf (4) vallen.

⚠ OPGELET

Zorg ervoor dat de bevestigingspunten van de tas op de juiste manier in de gleufen bevestigd zijn.

- ◆ Blokkeer de sluiting (5) door het lipje (6) in de gleuf (7) te steken. Draai om het slot dicht te draaien de sleutel 90° naar rechts (horizontale positie)

Verwijderen van de tassen

- ◆ Controleer of het slot (8) open staat (verticale positie);
 - ◆ Open het scharnier (5);
 - ◆ Pak de tas bij de voorkant en til hem uit de voorste gleuf.
- Til om de deksel van de tas op te tillen de twee sluitingen (9) op na het desbetreffende slot door middel van de sleutel te hebben geopend.

⚠ OPGELET

Het maximaal toegestane gewicht voor iedere zijtas is 5 kg; in alle gevallen is het raadzaam de lading evenredig over de twee tassen te verdelen.

BELANGRIJKSTE COMPONENTEN

BENZINE

⚠ GEVAAR

De brandstof die wordt gebruikt voor verbrandingsmotoren is bijzonder sterk ontvlambaar en kan in bepaalde omstandigheden zelfs explosief worden. Benzine tanken en het voertuig onderhouden, doet u liefst in een goed geventileerde ruimte terwijl de motor uit staat.

Rook niet tijdens het tanken of als er benzinedampen in de buurt zijn en vermijd absoluut elk contact met vrije vlammen, vonken en andere bronnen die de benzine in brand kunnen steken of doen exploderen.

Zorg er ook voor dat er geen benzine uit de vulpijp lekt omdat de benzine vlam kan vatten als deze in aanraking komt met hete motoroppervlakken.

Als u toch benzine op het voertuig morst, controleer dan eerst of het voertuig helemaal droog is voordat u hem weer aanzet.

Benzine zet uit bij warmte en onder invloed van zonnestralen. Vul de tank dus nooit helemaal tot aan de rand.

Sluit de benzinedop goed nadat u hebt getankt. Zorg ervoor dat er geen benzine op uw huid komt. Adem geen benzinedampen in, slik geen benzine in en vermijd benzine van het ene in het andere vat over te gieten met een slang.

VERVUIL HET MILIEU NIET MET BENZINE.

HOUD REMVLOEISTOF VER UIT DE BUURT VAN KINDEREN.

Gebruik alleen loodvrije superbenezine, met een minimum octaangetal van 95 (N.O.R.M) en 85 (N.O.M.M.)

Brandstof tanken:

- ◆ De sleutel (1) in de benzinedop (2) steken.
- ◆ De sleutel naar links draaien, trekken en de brandstofdop openen.

TANKINHOUD (inclusief de reserve): 14 ℓ

RESERVETANK: 4 ℓ

⚠ OPGELET

Geen additieven of andere stoffen aan de brandstof toevoegen.

Als u een trechter of iets dergelijks gebruikt, dient deze perfect schoon te zijn.

⚠ GEVAAR

De tank niet helemaal vullen, de brandstof moet onder de onderste rand van de vulpijp blijven (zie afbeelding).

- ◆ Tanken.

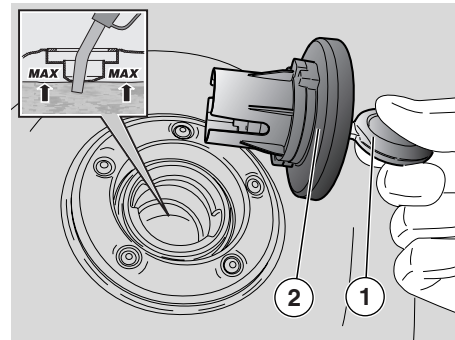

Na het tanken:

BELANGRIJK De dop kan alleen worden gesloten als de sleutel (2) in het slot steekt.

- ◆ Druk op de dop terwijl de sleutel (1) in het slot steekt.

⚠ GEVAAR

Controleren of de dop perfect op zijn plaats zit en gesloten is.

- ◆ De sleutel (1) uit het slot halen.

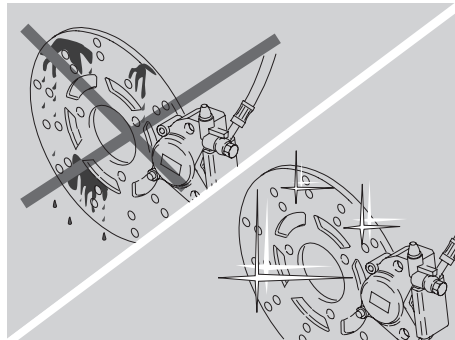
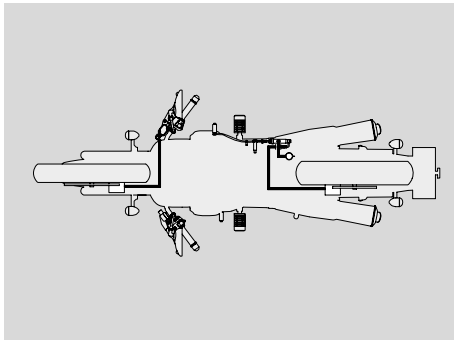

REMVLOEISTOF - aanbevelingen

BELANGRIJK Dit voertuig is uitgerust met schijfremmen voor- en achteraan, met afzonderlijke hydraulische remleidingen.

De volgende inlichtingen betreffen slechts één remvloeistofleiding, maar zijn geldig voor beide.

⚠ GEVAAR

Plotselinge weerstand of verschillen in speling op de remhendel kunnen te wijten zijn aan onregelmatigheden in het hydraulische systeem.

Raadpleeg een officiële dealer van **Moto Guzzi** als u twijfelt aan de goede werking van de remleiding en als u de gewone controles niet zelf kunt uitvoeren.

⚠ GEVAAR

Let goed op dat de remschijven niet vettig of ingevet zijn, vooral na het uitvoeren van onderhoud of controlehandelingen.

Controleren of de remslangen niet opgerold zitten of versleten zijn.

Zorg ervoor dat er geen water of stof in het remcircuit komen.

Voor onderhoudswerkzaamheden aan het vloeistofcircuit, raden wij aan rubberen handschoenen te dragen.

Als de remvloeistof in contact komt met de huid of de ogen, kan dit leiden tot ernstige irritatie.

⚠ GEVAAR

Was de delen van het lichaam die in contact zijn gekomen met het lichaam goed, wendt u zich daarnaast tot een oogarts of een dokter als de vloeistof in aanraking is gekomen met uw ogen.

VERVUIL HET MILIEU NIET MET REMVLOEISTOF.

HOUD REMVLOEISTOF VER UIT DE BUURT VAN KINDEREN.

⚠ OPGELET

Zorg ervoor dat er nooit remvloeistof op gelakte of kunststof delen komt: remvloeistof beschadigt deze materialen.

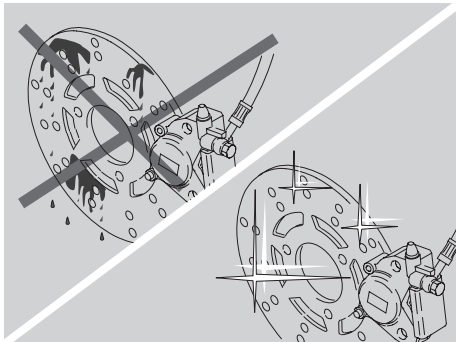

SCHIJFREMMEN

⚠ GEVAAR

De remmen zijn de belangrijkste organen voor uw veiligheid. Daarom moeten remmen altijd perfect in orde worden gehouden.

Een vuile schijf vervuult ook de remblokken, wat het remvermogen vermindert.

Vuile remblokken dienen te worden vervangen, maar een vuile schijf kan worden gereinigd met een hoogwaardig ontvettingsmiddel.

Remvloeistof dient om de twee jaar te worden verversd door een **Moto Guzzi** dealer.

Gebruik de remvloeistof die in de tabel van de smeermiddelen staat, zie pag. 79 (SMEERMIDDELENTABEL).

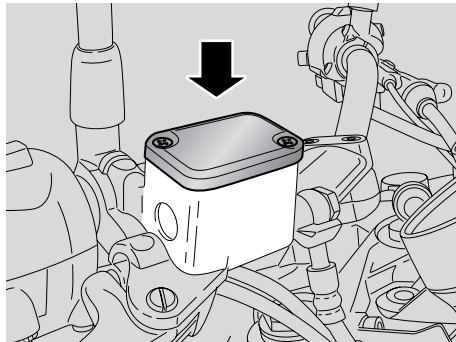

BELANGRIJK Dit voertuig is uitgerust met schijfremmen voor- en achteraan, met afzonderlijke hydraulische leidingen.

Het voorste remsysteem heeft een schijf (linkerkant).

Het voorste remsysteem heeft een schijf (linkerkant).

De volgende inlichtingen betreffen slechts één remvloeistofleiding, maar zijn geldig voor beide.

Als de remblokken slijten, vermindert het peil van de remvloeistof in het reservoir om de slijtage automatisch te compenseren.

De tank met de remvloeistof van de voorste rem zit op de rechterkant van het stuur, vlak bij het punt waarop de hendel van de voorste rem zit.

De tank met de remvloeistof van de achterste rem zit achter de beugel waarop de voetensteun is vastgemaakt, aan de rechterkant van het voertuig.

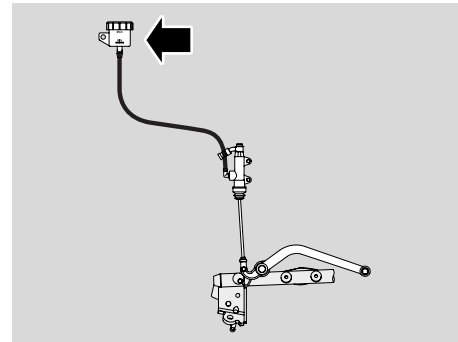

BELANGRIJK

Deze onderhoudswerkzaamheden dienen te worden verdubbeld als het voertuig voor sportief rijden, in stoffige of regenachtige omgevingen of op slechte wegen wordt gebruikt.

Na de eerste 1000 km (625 mijl) en vervolgens om de 2000 km (1243 mijl) dient u de remschijven te laten controleren door een dealer van **Moto Guzzi**.

Controleer voordat u vertrekt het peil van de remvloeistof in de tanks, zie pag. 26 (VOORREM), pag. 27 (ACHTERREM), en de slijtage van de remblokken, zie pag. 56 (DE SLIJTAGE VAN DE REMBLOKKEN CONTROLEREN).

Laat de remvloeistof om de 20000 km (12427 mijl) of 2 jaar verversen door een dealer van **Moto Guzzi**.

⚠ GEVAAR

Rijd niet met het voertuig niet als u lekken in de remleiding vindt.

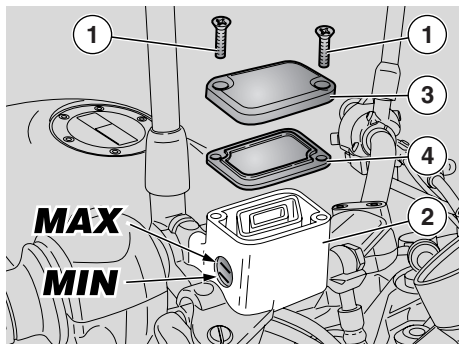

OLIE BIJVULLEN

Lees aandachtig pag. 24
(REMVLOEISTOF - aanbevelingen).

⚠ OPGELET

Gevaar voor remvloeistof die uit het voertuig kan komen. Kom niet aan de hendel van de voorste ren als de schroeven (1) los zitten of, nog gevaarlijker, als er geen deksel op de vloeistoftank zit.

- ◆ Draai met een kruisschroevendraaier de twee schroeven (1) van de remvloeistoftank (2) los.

⚠ GEVAAR

Remvloeistof mag niet te lang in aanraking met lucht komen. Remvloeistof is een hygroscopische stof en kan in aanraking met lucht, vocht opnemen. Laat de tank net lang genoeg open om de vloeistof bij te vullen.

- ◆ Til het deksel (3) samen met de schroeven (1) op en verwijder het.
- ◆ De pakking verwijderen (4).

⚠ OPGELET

Schud niet met de motorfiets terwijl u het remvloeistofreservoir vult, om te vermijden dat vloeistof wordt gemorst. Geen additieven of andere stoffen aan de vloeistof toevoegen. Als u een trechter of iets dergelijks gebruikt, dient deze perfect schoon te zijn.

- ◆ Vul de tank (2) bij met remvloeistof, zie pag. 79 (SMEERMIDDELENTABEL), tot aan het juiste peil tussen de minimum- en maximumstreepjes.

⚠ OPGELET

Als u de vloeistof bijvult, vul dan nooit meer bij dan de MAX aanduiding.

U mag de tank alleen vullen tot aan het "MAX" streepje als u nieuwe remschijven hebt gemonteerd.

Vul de tank niet tot aan het maximumstreepje met remvloeistof als u met gebruikte remschijven rijdt, omdat de vloeistof uit de tank zal komen als u de remschijven moet vervangen.

Controleer het remeffect.

Als de remhendel te soepel is of als de remleiding niet goed werkt, dient u een **Moto Guzzi** dealer te raadplegen omdat de remleiding waarschijnlijk moet worden ontluicht.

VOORREM CONTROLLEREN

- ◆ Zet het voertuig op de hoofdstandaard, zie pag. 43 (HET VOERTUIG OP DE STANDAARD ZETTEN).
- ◆ Draai het stuur helemaal naar rechts.
- ◆ Controleer nu of de vloeistof boven het minimumstreepje "MIN" komt.
MIN = minimumpeil
MAX = maximumpeil.

Als de vloeistof niet tot aan het "MIN" streepje komt:

⚠ OPGELET

De vloeistof vermindert naarmate de remschijven slijten.

- ◆ Controleer de slijtage van de remschijven, zie pag. 56 (DE SLIJTAGE VAN DE REMBLOKKEN CONTROLLEREN).
- Als de remschijven en/of de schijf niet dienen te worden vervangen, dient u remvloeistof bij te vullen.

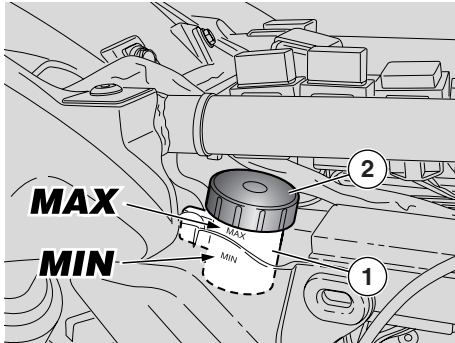

ACHTERREM CONTROLLEREN

- ◆ De rechter zijkant demonteren, zie pag. 53 (DE KLEINE ZIJBEKLEDINGEN DEMONTEREN).
- ◆ Het voertuig recht houden zodat de vloeistof in de tank (1) parallel zit met de dop (2).
- ◆ Controleer nu of de vloeistof boven het minimumstreepje "MIN" komt.
MIN = minimumpeil
MAX = maximumpeil.

Als de vloeistof niet tot aan het "MIN" streepje komt:

⚠ OPGELET

De vloeistof vermindert naarmate de remblokken slijten.

- ◆ Controleer de slijtage van de remblokken, zie pag. 56 (DE SLIJTAGE VAN DE REMBLOKKEN CONTROLLEREN).

Als de remblokken en/of de schijf niet dienen te worden vervangen, dient u remvloeistof bij te vullen.

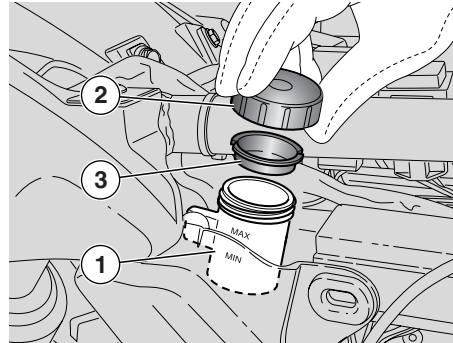

REMVLOEISTOF BIJVULLEN

Lees aandachtig pag. 24
(REMVLOEISTOF - aanbevelingen).

⚠ OPGELET

Gevaar voor remvloeistof die uit het voertuig kan komen. Kom niet aan de hendel van de achterste rem als de dop los zit op de tank of als deze er niet op zit.

⚠ GEVAAR

Remvloeistof mag niet te lang in aanraking met lucht komen.

Remvloeistof is een hygroscopische stof en kan in aanraking met lucht, vocht opnemen.

Laat de tank net lang genoeg open om de vloeistof bij te vullen.

- ◆ Draai de dop los en verwijder deze (2).

⚠ OPGELET

Om geen remolie te morsen tijdens het bijvullen, raden wij aan de vloeistof in de tank parallel met de rand van de tank te laten staan (horizontaal).

Geen additieven of andere stoffen aan de vloeistof toevoegen.

Als u een trechter of iets dergelijks gebruikt, dient deze perfect schoon te zijn.

- ◆ De pakking verwijderen (3).
- ◆ Vul de tank (1) bij met remvloeistof, zie pag. 79 (SMEERMIDDELENTABEL), tot aan het juiste peil tussen de minimum- en maximumstreepjes.

⚠ OPGELET

U mag de tank alleen vullen tot aan het "MAX" streepje als u nieuwe remschijven hebt gemonteerd. Vul de tank niet tot aan het maximumstreepje met remvloeistof als u met gebruikte remblokken rijdt, omdat de vloeistof uit de tank zal komen als u de remblokken moet vervangen.

Controleer het remeffect.

Als de remhendel te soepel is of als de remleiding niet goed werkt, dient u een **Moto Guzzi** dealer te raadplegen omdat de remleiding waarschijnlijk moet worden ontluicht.

BANDENSPANNING

Dit voertuig is uitgerust met banden met binnenband.

BELANGRIJK

Deze onderhoudswerkzaamheden dienen te worden verduubeld als het voertuig voor sportief rijden, in stoffige of regenachtige omgevingen of op slechte wegen wordt gebruikt.

⚠ GEVAAR

Controleer om de veertien dagen de bandenspanning bij omgevingstemperatuur, zie pag. 76 (TECHNISCHE GEGEVENS).

Na de eerste 1000 km (625 mijl) en vervolgens om de 7500 km (4687 mijl) dient u de banden en de spanning te controleren bij omgevingstemperatuur, zie pag. 76 (TECHNISCHE GEGEVENS).

Als de banden warm zijn meet u de spanning verkeerd.

Meet de bandenspanning voor en na elke lange reis.

Als de spanning te hoog is, worden de oneffenheden van het wegdek niet goed opgevangen en vangt het stuur de schokken op, wat het rijcomfort en de ligging in de bochten aanzienlijk vermindert.

Als de bandenspanning te laag is, slijten de zijkanten van de banden (1) meer en kan de rubber op de velg gaan wrijven, of er juist afgaan, waardoor u gemakkelijk de controle over het voertuig verliest.

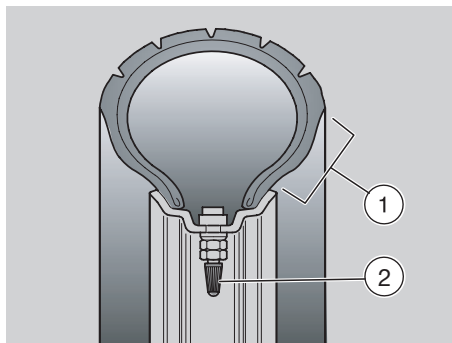

Bij bruusk remmen kunnen de banden van de velgen schieten.

In de bochten kan het voertuig bovendien gaan slippen.

⚠ GEVAAR

Controleer de slijtage: slechte banden brengen de ligging op het wegdek en de handelbaarheid van het voertuig ernstig in gevaar.

Op sommige banden die voor dit voertuig zijn goedgekeurd zitten slijtagecontrolesystemen.

Er bestaan verschillende systemen om de slijtage van banden te controleren. Raadpleeg de bandenverkoper om te weten hoe u de slijtage van de banden dient te controleren.

Controleer op zicht de slijtage van de banden. Laat versleten banden vervangen.

Laat de oude band vervangen als deze slijtage vertoont of als er een gaatje in het profiel zit dat groter is dan 5 mm.

Nadat u een band hebt laten repareren, dienen de wielen te worden uitgebalanceerd.

⚠ GEVAAR

Banden dienen te worden vervangen door nieuwe banden van hetzelfde type en model dat wordt aanbevolen door de constructeur, zie pag. 76 (TECHNISCHE GEGEVENS); andere banden gebruiken dan de voorgeschreven, brengt de berijdbaarheid van het voertuig in gevaar.

Monteer geen banden met binnenbanden op velgen voor tubeless banden of vice versa.

Controleer altijd of de dopjes op de ventielen (2) zitten om te voorkomen dat de banden onverwacht leeglopen.

Banden vervangen, repareren, onderhouden en uitbalanceren, is heel belangrijk en dient met het juiste gereedschap en voldoende ervaring te worden gedaan.

Daarom raden wij aan deze werkzaamheden altijd aan een **Moto Guzzi** dealer of een gespecialiseerde bandentechnicus over te laten.

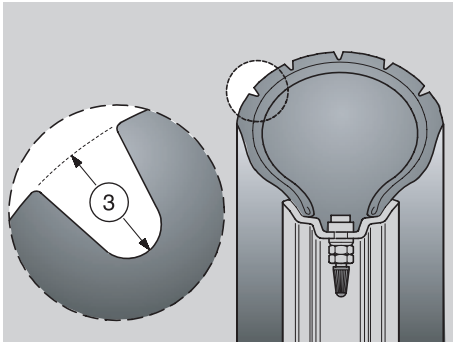

Als de banden nieuw zijn, kunnen deze glad zijn: rijd de eerste kilometers voorzichtig. Smeer geen vloeistof op de banden die hiervoor niet geschikt is. Oude banden kunnen hard worden, ook al zijn ze niet echt versleten. Deze banden liggen niet goed op de weg.

Laat in dit geval de banden vervangen.

MINIMUMDIKTE VAN HET LOOPVLAK (3)

vooraan en achteraan 2 mm (USA 3 mm) en in elk geval niet minder dan voorgeschreven door de wetten in het land van gebruik.

MOTOROLIE

⚠ GEVAAR

Olie kan de huid ernstig verwonden als u er langdurig of dagelijks mee in aanraking komt.

Wij raden aan uw handen zorgvuldig te wassen als u met olie heeft gewerkt.

HOUD REMVLOEISTOF VER UIT DE BUURT VAN KINDEREN.

VERVUIL HET MILIEU NIET MET DE OLIE

Breng de olie in een hermetisch gesloten vat naar het benzinstation waar u de olie meestal koopt of naar een centrum dat verbruikte olie verwerkt.

Voor onderhoudswerkzaamheden raden wij aan gummi handschoenen te dragen.

⚠ OPGELET

Als het controlelampje van de motorolie "  " blijft branden of gaat branden tijdens het rijden, betekent dit dat er niet genoeg druk is in de olieleiding.

In dit geval zet u de motor onmiddellijk uit, controleert u de motorolie en vult u deze eventueel bij, zie pag. 49 (MOTOROLIE CONTROLEREN EN BIJVULLEN); als dit motoroliepeil niet klopt, raadpleegt u een dealer van **Moto Guzzi**.



⚠ OPGELET

Ga voorzichtig te werk.

Mors geen olie!

Mors geen olie op componenten en houd het gedeelte waaraan u werkt en de ruimte eromheen schoon. Droog zorgvuldig elk oliespoor op.

Als u olielekken vindt of storingen in het smeersysteem, dient u een dealer van **Moto Guzzi** te raadplegen.

Controleer regelmatig het peil van de motorolie, zie pag. 49 (MOTOROLIE CONTROLEREN EN BIJVULLEN).

Raadpleeg om de olie te verversen pag. 46 (HET ROUTINE-ONDERHOUD: SCHEMA), pag. 50 (DE MOTOROLIE VERVERSEN EN DE OLIEFILTER VERVANGEN).

BELANGRIJK Gebruik olie van een goede kwaliteit, zie pag. 79 (SMEERMIDDELENTABEL).

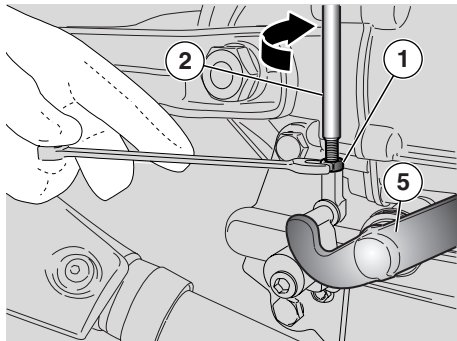

INSTELLEN HOOGTE VAN DE ACHTERREMPEDAAL

Indien nodig kan de hoogte van het rempedaal ingesteld worden:

- ◆ Draai de moer (1) los;
- ◆ Draai de afstelpin (2) naar rechts totdat hij loskomt uit de rem pomp;

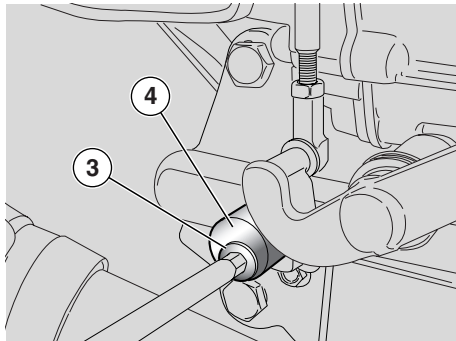

- ◆ De borgschroef (3) van de excentrische regelbus (4) losdraaien;
- ◆ Aan de excentrische regelbus (4) draaien totdat de achterremhendel in de gewenste stand staat;

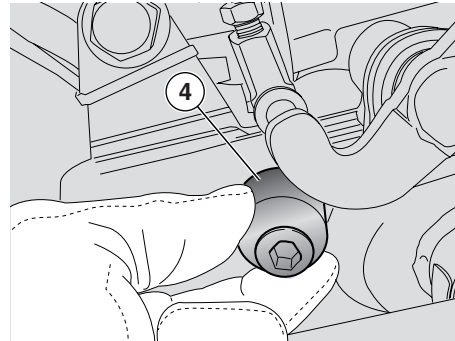

- ◆ Blokkeer de borgschroef (3) van de excentrische regelbus (4);

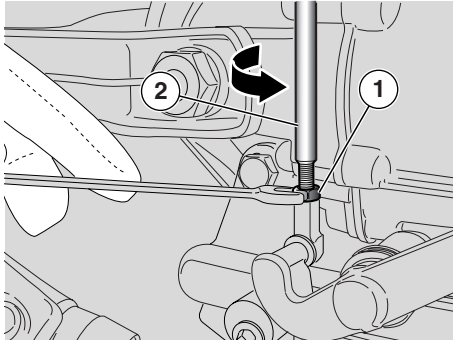

- ◆ Draai de afstelpin (2) naar links totdat opnieuw in de rem pomp valt;
- ◆ Draai de moer (1) vast;

⚠ OPGELET

Er moet bij het afstellen van de afstelpin een spelig van ongeveer 1 mm blijven tussen de pompstang (2) en de pomp zelf om te voorkomen dat de rem ingedrukt blijft en de remdelen vroegtijdig doen slijten.

⚠ OPGELET

Zorg dat er een zekere speling is in de beweging van het pedaal (5), om te voorkomen dat de rem aangetrokken blijft, met vroegtijdige slijtage van de remonderdelen als gevolg.
Speling van het pedaal (5): 4 mm (gemeten op het uiteinde van de hendel).

⚠ OPGELET

Na het afstellen controleren of het wiel vrij ronddraait als de rem wordt losgelaten. Controleer het remeffect.
Wend u zich in geval van nood tot een officiële **Moto Guzzidealer.**

⚠ GEVAAR

Controleren of de pompstang (2) correct in de achterrempomp zit.

UITLAAT / UITLAATDEMPER

⚠ GEVAAR

Het is verboden de uitlaatdemper te wijzigen of eraan te sleutelen.

Wij waarschuwen de eigenaar van het voertuig ervoor dat de wet wat volgt kan verbieden:

- mechanismen of elementen die gemonteerd zijn op een nieuw voertuig en bedoeld zijn om de geluidsemissie te beperken, voor de verkoop of levering of tijdens het gebruik van het voertuig te verwijderen of op een andere manier onbruikbaar te maken, tenzij voor onderhoudswerkzaamheden, reparaties of vervangingen;
- het voertuig te gebruiken nadat het desbetreffende geluidsbepalende mechanisme of element is verwijderd of onbruikbaar gemaakt.

Controleer de uitlaat en de uitlaatdemper op tekens van roest of gaatjes en controleer of het uitlaatsysteem goed werkt.

Als de uitlaat van het voertuig meer lawaai begint te maken, dient u onmiddellijk een **Moto Guzzi** dealer te raadplegen.

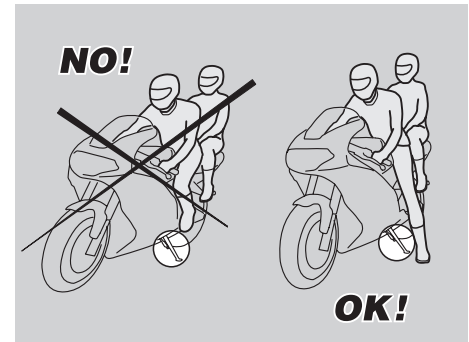
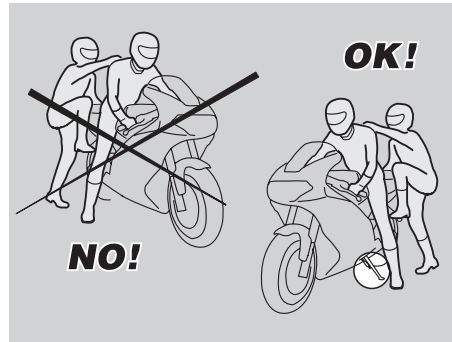
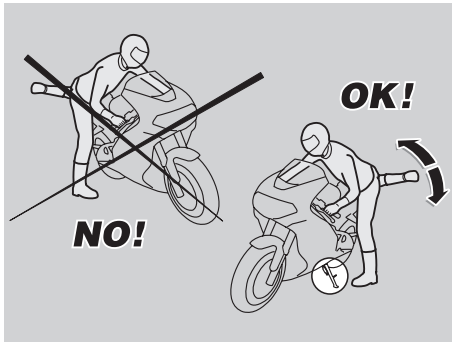

HET VOERTUIG BESTIJGEN EN VERLATEN

De hierna volgende aanwijzingen dienen aandachtig te worden gelezen omdat deze de veiligheid betreffen en schade aan personen, voorwerpen en het voertuig zelf kunnen voorkomen die te wijten is aan het vallen van de berijder of van de passagier, of aan het omkantelen van de motor zelf.

⚠ GEVAAR

**Gevaar voor vallen of omvallen.
Ga voorzichtig te werk.**

Op de motor te gaan zitten en eraf te komen, dient u volledig vrij te kunnen bewegen en uw handen vrij te hebben (geen voorwerpen, valhelm of bril in uw handen houden).

De motor alleen bestijgen en verlaten aan de linkerkant en alleen als de zijstandaard is uitgeklappt.

⚠ OPGELET

Niet met uw eigen lichaamsgewicht of dat van de passagier op de zijstandaard steunen.

De zijstandaard is ontworpen om het gewicht van het voertuig te dragen en een minimum aan bagage, zonder berijder en passagier.

De motor bestijgen terwijl deze op de zijstandaard staat mag alleen als dit dient om de motor niet te laten omvallen. Rust niet met uw eigen gewicht en dat van de passagier op de zijstandaard.

Tijdens het bestijgen en verlaten van de motor kan deze uit evenwicht raken en vallen of omkantelen.

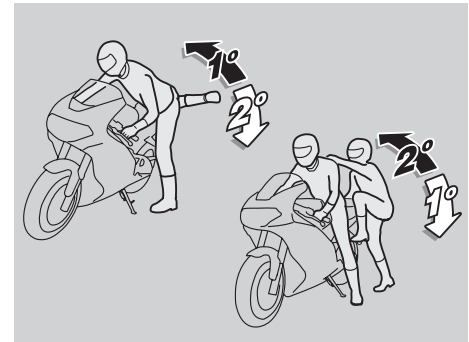

BELANGRIJK De berijder dient als eerste het voertuig te bestijgen en als laatste het voertuig te verlaten. Het is dus de taak van de berijder te zorgen voor het evenwicht als de passagier het voertuig bestijgt of verlaat.



De passagier dient overigens het voertuig voorzichtig te bestijgen en te verlaten en op te passen dat hij het voertuig en de berijder niet uit evenwicht brengt.

BELANGRIJK Het is de taak van de berijder de passagier in te lichten omtrent het bestijgen en verlaten van het voertuig. Voor de passagier is het voertuig uitgerust met speciale voetsteunen die hij kan gebruiken tijdens het bestijgen en verlaten van het voertuig. De passagier dient altijd de linker voetsteun te gebruiken om het voertuig te bestijgen en te verlaten. Verlaat het voertuig niet, en probeer het ook niet verlaten, door te springen of een been op de grond te zetten. In beide gevallen brengt u het evenwicht van het voertuig in gevaar.

BELANGRIJK De bagage en de voorwerpen die aan de achterkant van het voertuig zijn vastgemaakt kunnen het bestijgen en verlaten ervan belemmeren.

Controleer in elk geval de bewegingen van uw rechterbeen goed waarmee u over de achterkant van het voertuig moet raken (staart en bagage) zonder dit uit evenwicht te brengen.

BESTIJGEN

◆ Het stuur goed vastnemen en het voertuig bestijgen zonder druk op de zijstandaard uit te oefenen.

BELANGRIJK Als u er niet in slaagt beide voeten op de grond te zetten, zet u uw rechervoet op de grond (als het voertuig kantelt, is dit aan de linkerkant "beveiligd" door de zijstandaard) en houd u uw linkervoet klaar om op de grond neer te zetten.

◆ Zet beide voeten op de grond en zet het voertuig nu recht en in evenwicht.

BELANGRIJK De berijder mag niet trachten de voetstukken van de passagier uit te klappen terwijl hij op het voertuig zit omdat hij het evenwicht van het voertuig hiermee in gevaar brengt.

◆ De passagier dient de twee voetsteunen uit te klappen.

◆ De passagier inlichten over de manier waarop hij op het voertuig kan gaan zitten.

◆ Duw de zijstandaard helemaal met uw linkervoet in.

HET VOERTUIG VERLATEN

◆ Kies een parkeerzone, zie pag. 42 (PARKEREN).

◆ Het voertuig stoppen, zie pag. 42 (STOPPEN).

⚠ GEVAAR

Controleer of de parkeerzone vrij, stevig en vlak is.

◆ Met de hiel van uw linkervoet tegen het hendeltje van de zijstandaard duwen en deze helemaal uitklappen.

BELANGRIJK Als u er niet in slaagt beide voeten op de grond te zetten, zet u uw rechervoet op de grond (als het voertuig kantelt, is dit aan de linkerkant "beveiligd" door de zijstandaard) en houd u uw linkervoet klaar om op de grond neer te zetten.

◆ Zet beide voeten op de grond en zet het voertuig nu recht en in evenwicht.

◆ De passagier inlichten over de manier waarop hij op het voertuig kan gaan zitten.

⚠ GEVAAR

Gevaar voor vallen of omvallen. Controleren of de passagier het voertuig helemaal heeft verlaten. Niet met uw eigen lichaamsgewicht of dat van de passagier op de zijstandaard steunen.

◆ Laat de motorfiets naar links overhellen om de standaard op de grond te zetten.

◆ Neem het stuur goed vast en verlaat het voertuig.

◆ Het stuur volledig naar links draaien.

◆ De passagiervoetsteunen inklappen.

⚠ OPGELET

De stabiliteit van het voertuig controleren.



VOORAF CONTROLEREN

⚠ GEVAAR

Voordat u vertrekt dient u het voertuig altijd te controleren, (zie pag. 35 (TABEL VAN DE CONTROLES VOORAF)).

Doet u dit niet, dan kunt u ernstige persoonlijke verwondingen of zware schade aan het voertuig veroorzaken.

Aarzel niet om een **aprilia** dealer te contacteren als u een bediening niet goed hebt begrepen of als u onregelmatigheden vaststelt of meent vast te stellen.

U verliest niet zo veel tijd met een controle, terwijl uw veiligheid veel meer waard is.



BELANGRIJK Dit voertuig is uitgerust met een systeem dat eventuele storingen onmiddellijk opspoot en opslaat in het elektronisch geheugen.

Telkens als de startknop op “” wordt gezet, verschijnt ongeveer drie seconden lang aan de rechterkant op de display de melding “*EFI*” (1).

Het controlelampje “*EFI*” (1) blijft ook tijdens de eerste drie seconden na het starten van de motor branden om te controleren of het injectiesysteem goed werkt.

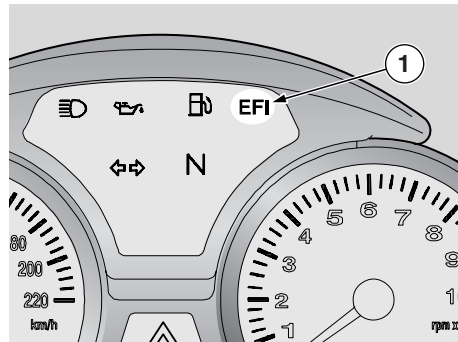

⚠ OPGELET

Als deze melding “*EFI*” (1) verschijnt tijdens het rijden, betekent dit dat de elektronische besturing een storing heeft gesignaleerd.

Meestal zal de motor blijven functioneren, maar met verminderde prestaties; raadpleeg onmiddellijk een erkende dealer van **Moto Guzzi**.

TABEL VAN DE CONTROLES VOORAF

Onderdeel	Controleren	Pag.
Remschijven vooraan en achteraan	Werkning, vrije slag van de remhendels, remvloeistof en eventuele lekken controleren. De slijtage van de remblokken controleren. Indien nodig de koppelingsvloeistof bijvullen;	24, 25, 26, 27
Gashendel	Gashendel Controleren of deze soepel draait en of u hem helemaal open en dicht kan draaien, in alle stuurstanden. Eventueel afstellen en/of smeren.	57
Motorolie	Controleren en/of eventueel bijvullen.	29, 49
Wielen / banden	Op zicht controleren, bandenspanning, slijtage en eventuele schade. Eventuele voorwerpen die in de groeven in het profiel zijn blijven steken, verwijderen.	28
Remhendels	Controleren of deze zacht werken. De scharnierpunten eventueel smeren (achterrembediening).	-
Koppeling	Controleer de werking en de vrije slag van de bedieningshendel (met een koude motor dient er minder dan 1 mm speling op te zitten). De koppeling moet soepel en zonder slipbewegingen werken.	-
Stuur	Controleren of het overal even vlot draait, zonder spelingen en of het nergens los zit.	-
Zijstandaard	Controleren of deze werkt. Controleren of deze goed in- en uitklappen en of de veer waarmee de standaard in zijn ruststand blijft zitten, goed werkt. Eventueel scharnierpunten en koppelingen smeren.	60, 65
Hechtingselementen	Controleren of er nergens hechtingselementen zijn losgeraakt. Eventueel afstellen of vastdraaien.	-
Benzinetank	Het peil controleren en indien nodig bijvullen. Eventuele lekken in de leiding controleren. Controleren of de dop stevig op de tank zit.	23
Motorstopschakelaar ()	Controleren of deze goed werkt.	19
Lichten, lampjes, claxon, achterremlichtenschakelaars en elektrische mechanismen	Controleren of deze goed werken. Lampjes eventueel vervangen of beschadigde mechanismen repareren.	69, 70, 71
Transmissieolie	Controleren. In geval van nood, raadpleegt u een Moto Guzzi dealer.	53

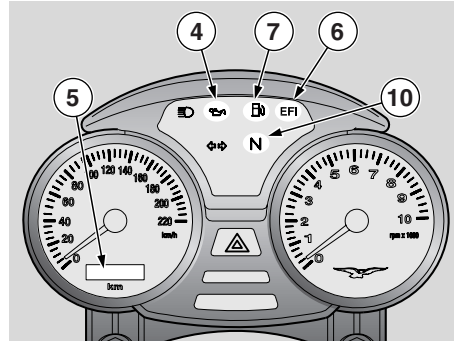
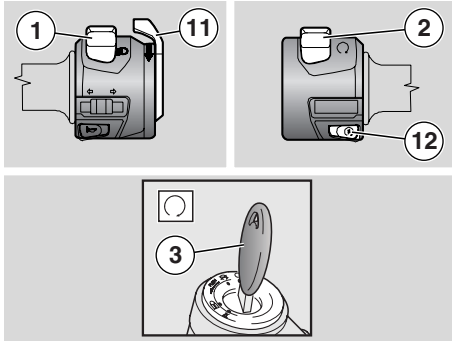

HET VOERTUIG STARTEN

⚠ GEVAAR

Dit voertuig heeft een krachtige motor die geleidelijk aan en voorzichtig dient te worden gebruikt.

Steek geen voorwerpen tussen het stuur en het instrumentenpaneel, aan de binnenkant van het kuipje, om geen hindernissen te vormen voor het stuur en uw zicht op het instrumentenpaneel.

BELANGRIJK Lees zorgvuldig het hoofdstuk "veilig rijden" alvorens de motor te starten, zie pag. 5 (VEILIG RIJDEN).

⚠ GEVAAR

Uitlaatgassen bevatten koolmonoxide, een bijzonder schadelijke stof voor het menselijk lichaam.

Zet de motor nooit aan in gesloten of onvoldoende geventileerde ruimtes.

Als u dit voorschrift niet naleeft, kan dit leiden tot bewusteloosheid en een snelle verstikkingsdood.

BELANGRIJK Als de zijstandaard uitgeklast is, kan de motor alleen worden aangezet als de versnelling in de neutrale stand staat; als u een versnelling probeert in te schakelen, zal de motor uitslaan.

U kunt de motor aanzetten als de standaard is uitgeklast, als de versnelling in de neutrale stand staat.

- ◆ Ga op het voertuig zitten, zie pag. 32 (HET VOERTUIG BESTIJGEN EN VERLATEN).
- ◆ Controleren of de standaard volledig is ingeklast.

- ◆ Controleren of de stuurschakelaar (1) "☰" in de stand staat.
- ◆ Zet de motorstopschakelaar (2) in de stand "○".
- ◆ Draai aan de sleutel (3) en zet de startschakelaar op "○".

Nu:

- de wijzers van beide instrumenten verplaatsen zich eerst helemaal naar het einde van de meetschaal en gaan dan op nul staan.
- gaat op het controlepaneel het controlelampje van de motoroliedruk "🔥" (4) branden. Het blijft branden totdat de motor aanslaat;
- het multifunctionele digitale display (5) controleert de digits die ongeveer twee seconden lang allemaal tegelijk gaan branden, waarna het totaal aantal gereden kilometers (HODO) verschijnt;
- Telkens als de startschakelaar op "○" wordt gezet, gaat drie seconden lang het controlelampje "EFI" (6) branden;
- de benzinepomp brengt het circuit onder druk en maakt ongeveer drie seconden lang een zoemend geluid.

⚠ OPGELET

Als tijdens het rijden het controlelampje van de benzinereserve "🛢" (7) gaat branden, betekent dit dat u de reserve aanspreekt en dat er nog 4 l benzine in de tank zit. Tank in dit geval zo snel mogelijk, zie pag. 23 (BENZINE).

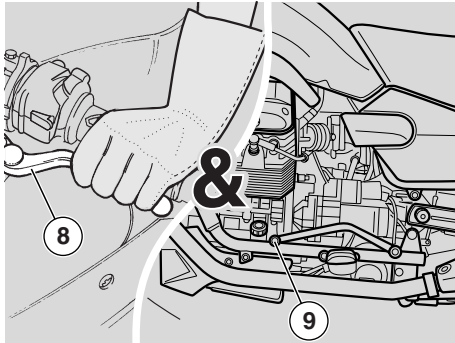

- ◆ Blokkeer minstens een wiel met een rem.
- ◆ De koppelingshendel (8) helemaal intrekken en de versnellingshendel (9) in neutraal zetten [groen controlelampje "N" (10) brandt].
- ◆ Om de koude motor te starten, draait u de chokehendel "|\\" (11) naar onder.

⚠ OPGELET

Om de accu niet over te belasten, dient u de startknop "ⓘ" (12) niet langer dan vijftien seconden ingedrukt te houden.

Als de motor in deze tijdspanne niet aanslaat, wacht u tien seconden en drukt u opnieuw de startknop "ⓘ" in.

- ◆ Druk de startknop "ⓘ" (12) in zonder gas te geven en laat de knop los zodra de motor aanslaat.

⚠ OPGELET

Druk de startknop "ⓘ" (12) niet meer in als de motor draait: u kunt hiermee de startmotor beschadigen.

Als het controlelampje van de motorolie "⊖" (4) blijft branden of gaat branden tijdens het rijden, betekent dit dat er niet genoeg druk is in de olieleiding.

Zet in dit geval onmiddellijk de motor uit en raadpleeg een **Moto Guzzi** dealer.

- ◆ Gebruik minstens een rem en geef geen gas voordat u vertrekt.

⚠ OPGELET

Niet bruusk starten met een koude motor.

Om luchtvervuiling en benzineverbruik te vermijden, is het raadzaam de motor warm te laten lopen door de eerste kilometers langzaam te rijden.

- ◆ Als de motor warm is gelopen, draait u de chokehendel "|\\" (11) naar boven.

⚠ OPGELET

Als op het instrumentenpaneel de melding "EFI" (6) verschijnt tijdens het rijden, betekent dit dat de elektronische besturing een storing heeft gevonden.

Meestal zal de motor blijven functioneren, maar met verminderde prestaties; raadpleeg onmiddellijk een erkende dealer van **Moto Guzzi**.

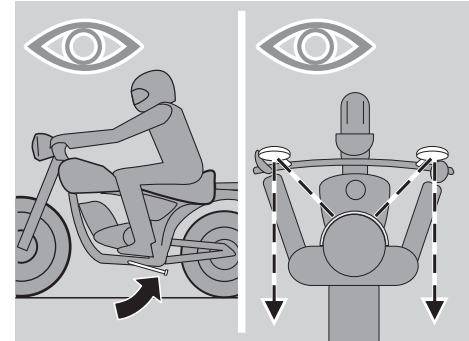
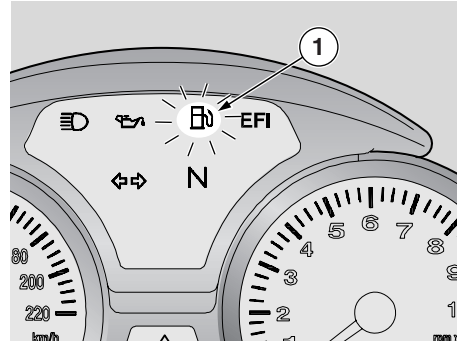
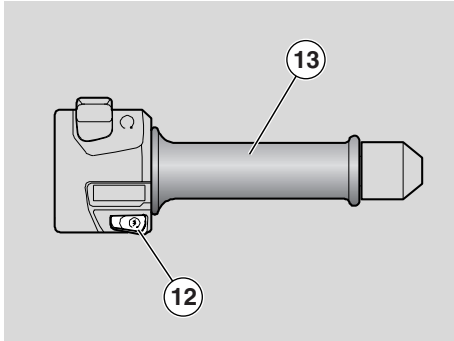

Starten met een koude motor

Als de omgevingstemperatuur laag is (gelijk aan of minder dan 0°C/32°F) kunt u moeilijkheden hebben met het starten.

In dit geval:

- ◆ Draait u de chokehendel "I" (11) naar onder.
- ◆ Drukt u minstens tien seconden langde startknop "⚡" (12) in en draait u tegelijkertijd langzaam aan de starthendel (13).

Als de motor start

- ◆ Laat u de startknop "⚡" (12) en de gashendel (13) los.
- ◆ Draait u de chokehendel "I" (11) naar boven.
- ◆ Als de motor niet goed blijft draaien op het stationair toerental, draait u enkele keren lichtjes aan de gashendel (13).

Als de motor niet start:

Wacht u enkele seconden en voert u de startprocedure voor **STARTEN MET EEN KOUDE MOTOR** weer uit.

STARTEN EN RIJDEN

⚠ GEVAAR

Dit voertuig heeft een krachtige motor die geleidelijk aan en voorzichtig dient te worden gebruikt.

Steek geen voorwerpen tussen het stuur en het instrumentenpaneel, aan de binnenkant van het kuipje, om geen hindernissen te vormen voor het stuur en uw zicht op het instrumentenpaneel.

BELANGRIJK Lees zorgvuldig het hoofdstuk "veilig rijden" alvorens de motor te starten, zie pag. 5 (VEILIG RIJDEN).

⚠ OPGELET

Als tijdens het rijden het controlelampje van de benzinereserve "⚡" (1) gaat branden, betekent dit dat u de reserve aanspreekt en dat er nog 4 l benzine in de tank zit.

Tank in dit geval zo snel mogelijk, zie pag. 23 (BENZINE).

⚠ GEVAAR

Als u rijdt zonder passagier, dient u te controleren of de voetsteunen van de passagier zijn ingeklapt.

Houd tijdens het rijden uw handen stevig op het stuur en uw voeten op de voetsteunen.

NEEM NOOIT EEN ANDERE HOUDING AAN TIJDENS HET RIJDEN.

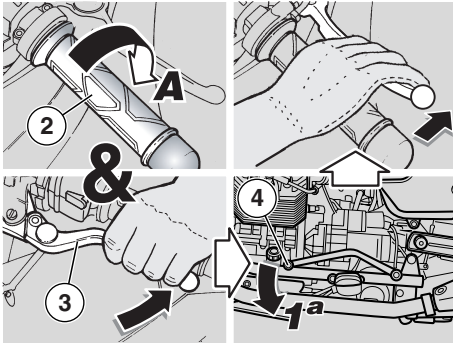

⚠ GEVAAR

Als u een passagier vervoert, dient u deze over het rijden in te lichten, zodat hij geen problemen veroorzaakt tijdens uw bewegingen.

Voordat u vertrekt dient u te controleren of de hoofd- en de zijstandaard helemaal zijn ingeklapt.

Om te vertrekken:

- ◆ De motor starten, zie pag. 36 (HET VOERTUIG STARTEN).
- ◆ Zet de achteruitkijkspiegeltjes goed.
- ◆ Met de gashendel (2) in **stand A** en de motor op het stationair toerental, trekt u de koppelingshendel (3) helemaal in.
- ◆ Het voertuig in de 1e versnelling zetten: versnellingshendel (4) naar onder.
- ◆ De remhendel loslaten (ingeknepen tijdens het starten).

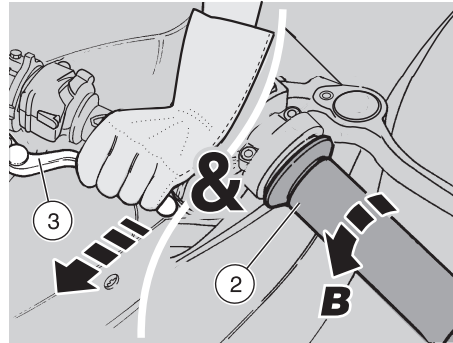

⚠ GEVAAR

Als u de versnellingshendel te snel of te brusk loslaat tijdens het vertrek, kan de motor uitslaan en het voertuig steigeren.

Geef niet te hard of te veel gas als u de versnellingshendel loslaat om te voorkomen dat de versnelling "slipt" (te traag loslaten) of dat het voorste wiel omhoog komt (te snel loslaten).

- ◆ De koppelingshendel (3) langzaam loslaten en tegelijkertijd de gashendel (2) een beetje opendraaien (**stand B**). Het voertuig begint te rijden.
- ◆ Rijd enkele kilometers lang niet te snel om de motor warm te laten lopen.

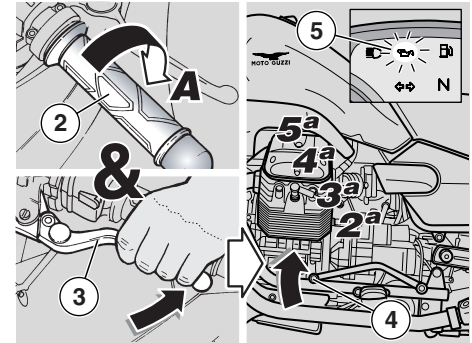

⚠ OPGELET

Het maximale toerental van de motor niet overschrijden, zie pag. 41 (HET VOERTUIG INRIJDEN).

- ◆ Verhoog de snelheid geleidelijk aan met de gashendel (2) (**stand B**) en zonder het maximale toerental te overschrijden, zie pag. 41 (HET VOERTUIG INRIJDEN).

Om over te schakelen naar de tweede versnelling:

⚠ OPGELET

Tamelijk snel handelen.

Niet rijden met een te laag toerental van de motor.

- ◆ De gashendel (2) (**stand A**) loslaten, de koppelingshendel intrekken (3), de versnellingshendel optrekken (4), de koppelingshendel (3) loslaten en versnellen.
- ◆ Deze laatste twee handelingen herhalen om naar de volgende versnellingen over te schakelen.

⚠ OPGELET

Als het controlelampje van de motorolie " " (5) blijft branden of gaat branden tijdens het rijden, betekent dit dat er niet genoeg druk is in de olieleiding.

Zet in dit geval onmiddellijk de motor uit en raadpleeg een **Moto Guzzi** dealer.

Terugschakelen naar een lagere versnelling, doet u:

- ◆ Tijdens het dalen en het remmen, om de remkracht van de motor te gebruiken.
- ◆ Op hellingen als de versnelling die u hebt ingeschakeld niet past bij uw snelheid (hoge versnelling, lage snelheid) en het toerental van de motor afneemt.

⚠ OPGELET

Een versnelling tegelijkertijd terugschakelen; meerdere versnellingen tegelijkertijd terugschakelen kan het toerental van de motor buiten limiet brengen.

Voor en tijdens het terugschakelen naar een lagere versnelling, dient u te vertragen door de gashendel los te laten om een te hoog toerental te voorkomen.

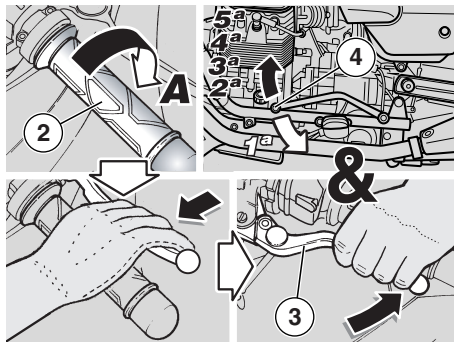

Om terug te schakelen:

- ◆ De gashendel (2) (**stand A**) loslaten.
- ◆ Indien nodig lichtjes remmen met de remhendels om de snelheid van het voertuig te minderen.
- ◆ De koppelingshendel (3) intrekken en de versnellingshendel indrukken (4) om terug te schakelen naar een lagere versnelling.
- ◆ Als u een rem hebt gebruikt, deze loslaten.
- ◆ De versnellingshendel helemaal loslaten en gas geven.

⚠ OPGELET

Als op het instrumentenpaneel de melding " *EFF* " (6) verschijnt tijdens het rijden, betekent dit dat de elektronische besturing een storing heeft gevonden.

Meestal zal de motor blijven functioneren, maar met verminderde prestaties; raadpleeg onmiddellijk een erkende dealer van **Moto Guzzi**.

Om oververhitting van de koppeling te voorkomen, dient u zo weinig mogelijk de motor stil te laten staan met draaiende motor, ingeschakelde versnelling en ingetrokken koppelingshendel.

⚠ GEVAAR

Niet afwisselend en voortdurend versnellen en vertragen, u kunt hierdoor plotseling de controle over het voertuig verliezen. Om te remmen dient u eerst te vertragen en dan met beide remmen te remmen om geleidelijk aan te vertragen en op beide remmen dezelfde kracht uit te oefenen.

Als u alleen de voor- of de achterrem gebruikt, reduceert u de remkracht aanzienlijk en loopt u het risico één wiel volledig te blokkeren, waardoor het voertuig onhandelbaar wordt.

Als u op een helling moet stoppen, vertraagt u alleen en gebruikt u de remmen alleen op het laatste ogenblik om het voertuig helemaal stil te zetten.

De motor gebruiken om het voertuig stil te laten staan, kan de koppeling oververhitten.

Voor u een bocht neemt, snelheid minderen of remmen en de bocht met matige en constante snelheid nemen of lichtjes versnellen; rem niet op het laatste moment: de motorfiets raakt dan heel waarschijnlijk aan het slippen.

Voortdurend remmen op dalingen kan oververhitting van de schijven veroorzaken, waardoor de remkracht vermindert. Gebruik de motorrem en wissel deze af met beide wielremmen.

Zet nooit de motor uit terwijl u afdaald.

Rijd niet te snel, rem niet bruusk en maak geen plotselinge bewegingen waardoor u kunt slippen en vallen op een nat wegdek, of een wegdek waarop de motor geen goede grip heeft (sneeuw, ijs, modder).

GEVAAR

Let op elk obstakel op de weg, en op elke wijziging in de vorm van het wegdek.

Oneffenheden, treinsporen, riooldeksels, op de weg geschilderde verkeerstekens, metalen platen worden glad als het regent: rijd er heel voorzichtig op, zonder bruuske bewegingen en houd het voertuig zo recht mogelijk.

Gebruik altijd en op tijd uw richtingaanwijzers om te signaleren dat u een andere baan of richting gaat nemen en vermijd bruuske en gevaarlijke manoeuvres.

Schakel de richtingaanwijzers meteen uit nadat u van richting hebt veranderd.

Wees uiterst voorzichtig als u inhaalt of door anderen wordt ingehaald.

Als het regent, vermindert de "waterwolk" van grote voertuigen die voor u rijden, de zichtbaarheid;

HET VOERTUIG INRIJDEN

Het voertuig inrijden is van fundamenteel belang voor de levensduur en het perfect functioneren van de motor.

Rijd in het begin vooral op wegen met veel bochten en hellingen om de ophangingen en de remmen goed in te rijden.

Wissel uw snelheid af tijdens het inrijden.

Verhoogt hiermee de arbeid van alle componenten, om deze vervolgens te verminderen en de motordelen te laten afkoelen.

Ook al is het belangrijk om tijdens het inrijden alle motordelen te laten werken, dient u hierin niet te overdrijven.

BELANGRIJK Alleen na de eerste 2000 km (1243 mijl) kunt u de beste rij- en snelheidsprestaties uit het voertuig halen.

Leef in elk geval de volgende voorschriften na:

- ◆ Geef nooit volledig gas in de laagste versnellingen, zowel tijdens als na het inrijden.
- ◆ Gebruik de remmen tijdens de eerste 100 km (62 mijl) voorzichtig en rem niet bruusk of langdurig. Het wrijvingsmateriaal van de remblokken past zich op deze manier beter aan de schijven aan.
- ◆ Voer tijdens de eerste 1000 km (625 mijl) het toerental niet hoger op dan 5000 toeren/min (rpm).

⚠ GEVAAR

Laat na de eerste 1000 km (625 mi) door een officiële **Moto Guzzi** dealer de controlepunten uitvoeren zoals vermeld in de kolom "na het rijden" van het periodieke onderhoudsschema, zie pag. 46 (HET ROUTINE-ONDERHOUD: SCHEMA), om schade aan uzelf, andere en/of het voertuig te voorkomen.

- ◆ Tussen de eerste 1000 km (625 mi) en 2000 km (1243 mi) mag u afwisselender rijden, de snelheid afwisselen, en af en toe het motortoerental kort optrekken om de componenten beter op elkaar af te stemmen; overschrijd nooit een toerental van 6000 toeren/min (rpm) (zie tabel).
- ◆ Na 2000 km (1243 mijl) kunt u hogere prestaties van de motor verlangen, zonder evenwel het maximaal toegestane toerental te overschrijden [7600 toeren/min (rpm)].

Aanbevolen maximale toerentallen

Gereden kilometers (mi)	toeren/min (rpm)
0 – 1000 (0 – 625)	5000
1000 – 2000 (625 – 1243)	6000
meer dan 2000 (1243)	7600

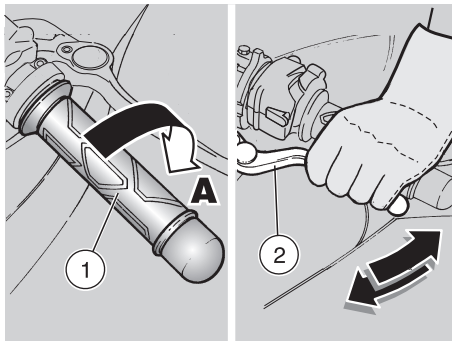

STOPPEN

⚠ GEVAAR

Vermijd zo veel mogelijk bruusk te stoppen, plotseling te vertragen en op het laatste ogenblikje remmen.

- ◆ De gashendel (1) (stand A) loslaten, geleidelijk aan remmen en tegelijkertijd terugschakelen naar de lagere versnellingen om de snelheid te minderen, zie pag. 38 (STARTEN EN RIJDEN).

Bij verminderde snelheid, voordat het voertuig helemaal stopt:

- ◆ De koppelingshendel (2) dichtknijpen zodat de motor niet uitslaat.

Als het voertuig stil staat:

- ◆ De versnelling in neutraal zetten (groen lampje "N" aan).
- ◆ De koppelingshendel (2) loslaten.
- ◆ Houd als u even moet stoppen altijd één rem gebruiken.

PARKEREN

De keuze van de plaats waar u parkeert met inachtneming van de verkeersborden en de aanwijzingen die hierna volgen, is bijzonder belangrijk.

⚠ GEVAAR

Parkeer op een stevige en vlakke ondergrond zodat het voertuig niet kan omvallen.

Parkeer het voertuig niet tegen een muur en leg het niet op de grond.

Controleer of het geparkeerde voertuig, en in het bijzonder de hete delen van het voertuig, geen gevaar voor anderen kunnen vormen, vooral voor kinderen. Laat de motor niet aan staan als u het voertuig onbewaakt achterlaat, en laat de contactsleutel er niet op steken.

⚠ GEVAAR

Als het voertuig omvalt of te schuin staat, kan er brandstof uit de tank lopen.

De brandstof die wordt gebruikt voor verbrandingsmotoren is bijzonder sterk ontvlambaar en kan in bepaalde omstandigheden zelfs explosief worden.

⚠ OPGELET

Niet met uw eigen lichaamsgewicht of dat van de passagier op de zijstandaard steunen.

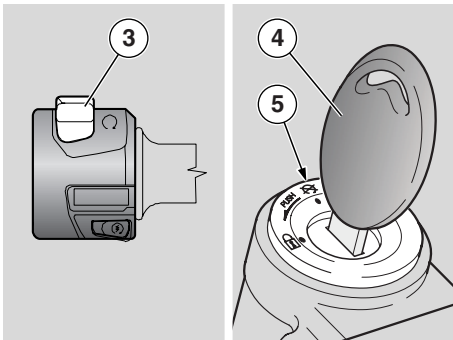

Om het voertuig te parkeren:

- ◆ Een parkeerzone kiezen.
- ◆ Het voertuig stoppen, zie pag. 42 (STOPPEN).
- ◆ Zet de motorstopschakelaar (3) in de stand "⊗".
- ◆ Draai de sleutel (4) en zet de startschakelaar (5) op "⊗".

⚠ GEVAAR

Aandachtig de aanwijzingen volgen met betrekking tot het bestijgen en het verlaten van het voertuig, zie pag. 32 (HET VOERTUIG BESTIJGEN EN VERLATEN).

- ◆ Volgens de aanwijzingen laat u eerst de passagier van het voertuig af stappen (indien aanwezig) en verlaat u vervolgens zelf het voertuig.
- ◆ Blokkeer het stuur, zie pag. 17 (STUURSLOT) en haal de sleutel (4) eruit.

⚠ GEVAAR

De stabiliteit van het voertuig controleren.



HET VOERTUIG OP DE STANDAARD ZETTEN

DE ZIJSTANDAARD

Om de motorfiets vanaf de bestuurderspositie op de zijstandaard te plaatsen, zie pag. 32 (HET VOERTUIG BESTIJGEN EN VERLATEN).

Als u om de ene of de andere reden (bijvoorbeeld om het voertuig te verplaatsen) de zijstandaard hebt ingeklapt, en u wenst het voertuig weer op de standaard te zetten, gaat u als volgt te werk:

⚠ GEVAAR

Controleer of de parkeerzone vrij, stevig en vlak is.

- ◆ Zoek een parkeerplaats, zie pag. 42 (PARKEREN).
- ◆ De linkerstuurhelft (6) vasthouden en uw rechterhand op bovenkant achteraan van het voertuig leggen (7).

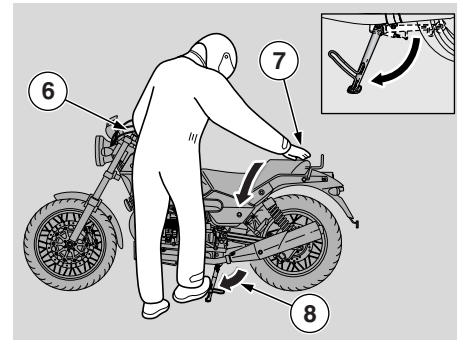

- ◆ Duw de zijstandaard (8) helemaal met uw voet uit.
- ◆ Laat de motorfiets naar links overhellen om de standaard op de grond te zetten.
- ◆ Draai het stuur helemaal naar links.

⚠ GEVAAR

De stabiliteit van het voertuig controleren.

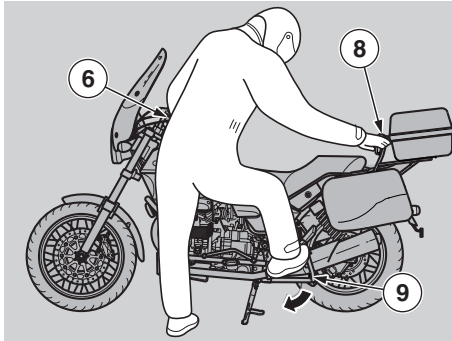

MIDDELSTE STANDAARD

⚠ GEVAAR

Het is niet toegestaan de motorfiets vanuit de bestuurderspositie op de middenstandaard te plaatsen.

⚠ GEVAAR

Controleer of de parkeerzone vrij, stevig en vlak is.

- ◆ Zoek een parkeerplaats, zie pag. 42 (PARKEREN).
- ◆ De linker stuurschakelaar (6) en de passagierhandgreep (8) vasthouden.

⚠ OPGELET

Met het oog op de veiligheid verdient het aanbeveling de zijstandaard uit te klappen om te voorkomen dat de motorfiets uit balans raakt en valt of omslaat.

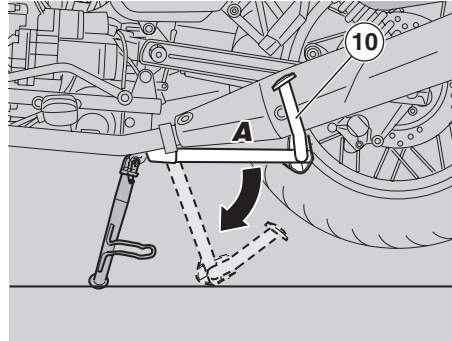

BELANGRIJK Plaats de zijstandaard niet op de grond. Houd de motorfiets recht.

- ◆ Duw de zijstandaard (9) helemaal met uw voet uit.
- ◆ Druk de steun (10) van de zijstandaard naar beneden (**Pos. A**) en laat deze op de grond steunen.

⚠ OPGELET

Ga voorzichtig te werk. Door het gewicht van de motorfiets kan het moeilijk zijn deze op de middenstandaard te plaatsen. Laat het handvat (1) en de passagiershandgreep (8) alleen los nadat het voertuig op de standaard staat.

- ◆ Plaats uw gewicht op de hendel (10) (**Pos. B**) van de middenstandaard en verplaats gelijktijdig het zwaartepunt in de richting van de achterzijde van de motorfiets (**Pos. C**).

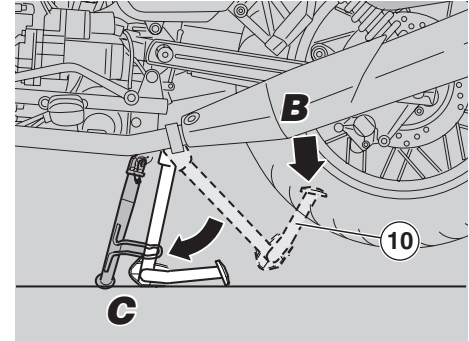

⚠ GEVAAR

De stabiliteit van het voertuig controleren.

- ◆ Klap de zijstandaard uit.

AANBEVELINGEN TEGEN DIEFSTAL

⚠ GEVAAR

Geen schijfvergrendelingen gebruiken. Als dit voorschrift wordt overtreden, kan dit ernstige schade aan de remleiding veroorzaken en ongevallen met verwondingen of de dood tot gevolg.

Laat de sleutel NOOIT in een onbewaakt voertuig zitten en vergrendel het stuur altijd. Parkeer op een veilige plaats, liefst in een garage of op een bewaakte parking. Gebruik indien mogelijk een extra antidiefstalsysteem. Controleer of al uw documenten en wegenbelasting in orde zijn. Noteer uw naam, adres en telefoonnummer op deze pagina zodat men u gemakkelijk kan bereiken als het voertuig wordt teruggevonden na een diefstal.

ACHTERNAAM:.....

NAAM:

ADRES:

.....

TELEFOONNUMMER:

BELANGRIJK Heel vaak worden gestolen voertuigen terugbezorgd dankzij de gegevens die in het boekje met gebruiks- en onderhoudsaanwijzingen staan.

ONDERHOUD

⚠ GEVAAR

Gevaar voor brand.

Benzine en andere ontvlambare stoffen mogen niet in de buurt van elektrische componenten komen.

Zet de motor uit en haal de sleutel uit het contact, wacht totdat de motor en de uitlaat afgekoeld zijn voordat u het voertuig onderhoudt of controleert. Til het voertuig op met een geschikt hefmiddel en zet het op een vlakke en stevige ondergrond.

Controleer voor elke handeling of de ruimte waarin u zich bevindt voldoende geventileerd is.

Pas vooral op voor de nog hete delen van de motor en de uitlaat, zodat u zich niet kunt verbranden.

Ondersteun geen mechanische onderdelen of ander onderdeel van de motorfiets met de mond: geen van de onderdelen is voor consumptie geschikt; sommige zijn schadelijk voor de gezondheid of zelfs giftig.

⚠ OPGELET

Indien niet expliciet vermeld, dienen de demontagehandelingen in de omgekeerde volgorde te worden uitgevoerd om het geheel opnieuw te monteren.

Voor onderhoudswerkzaamheden raden wij aan gummi handschoenen te dragen.

De meeste onderhoudswerkzaamheden kunnen door de gebruiker zelf worden gedaan; voor andere is speciaal gereedschap nodig of een bijzondere technische kennis.

Als u hulp of technische raad nodig hebt en voor elk periodiek onderhoud, wendt u zich tot een dealer van **Moto Guzzi** die een accurate en snelle service waarborgt.

Wij raden aan de dealer van **Moto Guzzi** te verzoeken het voertuig op de weg te testen na een reparatie of onderhoudsbeurt.

Voer in elk geval alle controles uit die zijn beschreven in de paragraaf "Vooraf controleren" na elke onderhoudsbeurt, zie pag. 35 (TABEL VAN DE CONTROLES VOORAF).

BELANGRIJK Dit voertuig is uitgerust met een systeem dat eventuele storingen onmiddellijk opspoorst en opslaat in het elektronisch geheugen.

Telkens als de startknop op "○" wordt gezet, verschijnt ongeveer 3 seconden lang op het instrumentenpaneel de melding "EFI".

⚠ OPGELET

Als deze melding "EFI" (1) verschijnt tijdens het rijden, betekent dit dat de elektronische besturing een storing heeft gesignaleerd.

Meestal zal de motor blijven functioneren, maar met verminderde prestaties; raadpleeg onmiddellijk een erkende dealer van **Moto Guzzi.**

HET ROUTINE-ONDERHOUD: SCHEMA

TAKEN VOOR DE **Moto Guzzi** dealer (EN DIE DOOR DE GEBRUIKER KUNNEN WORDEN UITGEVOERD).

Componenten	Einde inrijden [1000 km (625 mi)]	Iedere 7500 km (4687 mijl) of 12 maanden	Iedere 15000 km (9375 mijl) of 24 maanden
Bougies (*)		om de 7500 km 6214 mi. ③	
Motoroliefilter (*)	③	③	
Vork	①		①
Stand van de lichten - werking		①	
Lichten.	①	①	
Veiligheidsschakelaars			
Remvloeistof		①	
Motorolie	③	③	
Banden	①	①	
Bandenspanning (**)	④	④	
Stationair toerental	④	④	
Vastmaken accuklemmetjes	①		
Bouten op de motorkop	④		
Controlelampje motoroliedruk	bij elke start: ①		
Slijtage remblokjes LED	①	voor elke reis en om de 2000 Km (1243 mijl): ①	
<p>① = controleren en reinigen, afstellen, smeren of vervangen indien nodig. ② = reinigen; ③ = vervangen; ④ = afstellen. Deze onderhoudswerkzaamheden dienen vaker te worden uitgevoerd als het voertuig voor sportief rijden, in stoffige of regenachtige omgevingen of op slechte wegen wordt gebruikt. (*) = Bij sportief rijden vervangen om de 3750 km (2343 mijl). (**) = Om de veertien dagen controleren of op de voorgeschreven tijdstippen.</p>			

ONDERHOUD DAT AAN DE Dealer van **Moto Guzzi** DIENT TE WORDEN OVERGELATEN

Componenten	Einde inrijden [1000 km (625 mi)]	Iedere 7500 km (4687 mijl) of 12 maanden	Iedere 15000 km (9375 mijl) of 24 maanden
Versnellingsolie	③	③	
Carburatie minimaal (CO)		①	
Bedieningskabels en bedieningen	①	①	
Kussenlagers en balhoofd	①	①	
Wiellagers		①	
Remschijven	①	①	
Luchtfilter		①	③
Algemene werking van het voertuig	①	①	
Remleiding	①	①	
Remvloeistof	iedere 2 jaar: ③ of 20000 km (12427 mijl)		
Vorkolie	Olieringen in de ophanging na de eerste 7500 km (4687 mijl) en vervolgens om de 22500		
Oliekeerringen vork	Olieringen in de ophanging na de eerste 30000 km (18750 mijl) en vervolgens om de		
Remblokken	iedere 2000 km/1243 mijl: ① - indien gesleten: ③		
Regeling kleppenspel	④	④	
Wielen / banden	①	①	
Bouten en schroeven aanhalen			
Vastmaken accuklemmetjes	①		
Cilinders synchroniseren	①	①	
Ophangingen en hoogte	①		①
Olie eindtransmissie	③	③	
Brandstofleiding		①	om de 4 jaar: ③
Remleidingbuizen		①	om de 4 jaar: ③
Koppelvvoering (*)		①	

① = controleren en reinigen, afstellen, smeren of vervangen en verversen indien noodzakelijk (volgens de voorschriften van de Technische handleiding).
 ② = reinigen; ③ = vervangen; ④ = afstellen.
Deze onderhoudswerkzaamheden dienen te worden verdubbeld als het voertuig voor sportief rijden, in stoffige of regenachtige omgevingen of op slechte wegen wordt gebruikt.
 (*) = Bij sportief rijden vervangen om de 3750 km (2343 mijl).

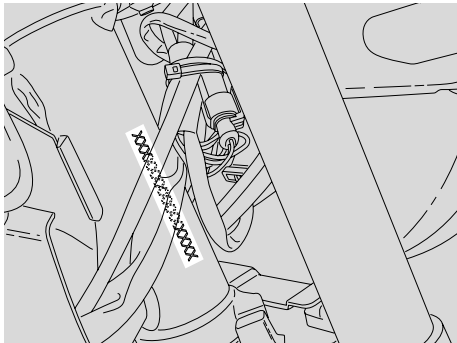

IDENTIFICATIEGEGEVENS

Het is aangeraden het framenummer en het motornummer op de daarvoor bestemde plaats in dit boekje te noteren.

Het framenummer kan worden gebruikt om onderdelen te bestellen.

BELANGRIJK Op het knoeien aan identificatienummers van een voertuig staan zware administratieve en strafrechtelijke sancties. Het wijzigen van het framenummer heeft het onmiddellijke verval van de garantie tot gevolg.

FRAMENUMMER

Het framenummer (1) zit rechts op het balhoofd.

Frame nr. _____

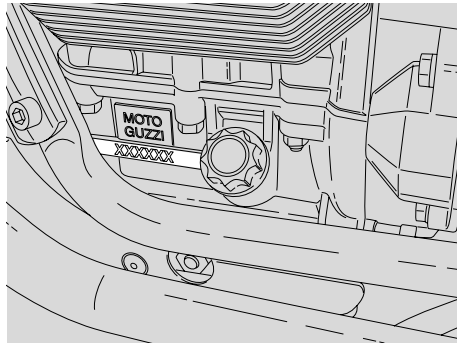

MOTORNUMMER

Het motornummer (2) is in de linkerkant geslagen, bij de oliepeilcontroledop.

Motornummer _____

VERBINDINGEN MET SLUITBANDJES EN SCHROEFBUISKLEMMEN

⚠ OPGELET

ALLEEN de klemmen verwijderen die zijn aangeduid in de onderhoudsinstructies.

Deze tekst staat het willekeurig verwijderen van de schroefbuisklemmen die op het voertuig zitten, niet toe.

⚠ GEVAAR

Voordat u een buisklem verwijdert, dient u te controleren of hierdoor geen vloeistof uit de buizen kan lopen. Sluit het lek en bedek de onderdelen rondom.

SCHROEFBUISKLEMMEN

Voor het demonteren en monteren hebt u alleen een schroevendraaier nodig.

⚠ OPGELET

Controleer de klemmen en vervang deze indien nodig door een nieuwe van hetzelfde type en dezelfde afmetingen die u bij een dealer van **Moto Guzzi** kunt vinden.

Controleer nadat u de klem hebt aangeschroefd of de verbinding stevig is.

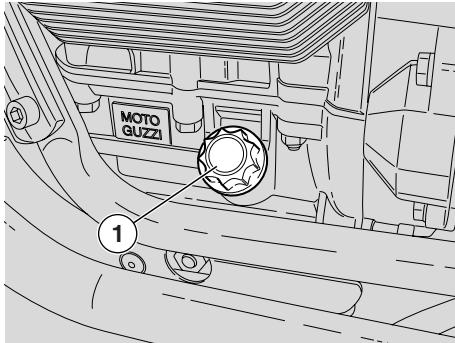

MOTOROLIE CONTROLEREN EN BIJVULLEN

Lees aandachtig pag. 45 (ONDERHOUD), pag. 29 (MOTOROLIE).

BELANGRIJK

Deze onderhoudswerkzaamheden dienen te worden verdubbeld als het voertuig voor sportief rijden, in stoffige of regenachtige omgevingen of op slechte wegen wordt gebruikt.

Controleer regelmatig het peil van de motorolie, ververs de olie om de 7500 km (4687 mijl), zie pag. 50 (DE MOTOROLIE VERVERSEN EN DE OLIEFILTER VERVANGEN).

Voor de controle:

⚠ OPGELET

Om het peil van de motorolie te controleren dient de motor warm te zijn en het stangetje (1) helemaal te zijn aangeschroefd.

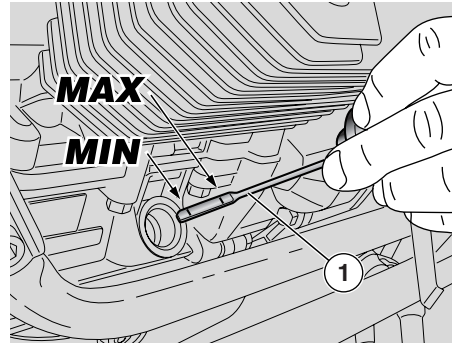

Als de motor koud is, kan de olie tijdelijk onder het minimumstreepje dalen.

Dit vormt geen probleem voor de motor, tenzij bij het starten het controlelampje van de motoroliedruk "  " gaat branden, zie pag. 14 (TABEL VAN DE INSTRUMENTEN EN CONTROLELAMPJES).

BELANGRIJK Laat de motor niet op het stationair toerental draaien terwijl deze stil staat om de motor op te warmen en de olie op temperatuur te brengen. Volgens de correcte procedure dient u de olie te controleren na een reis of nadat u ong. 15 km (10 mijl) off road hebt gereden (voldoende afstand om de motorolie op temperatuur te brengen).

- ◆ Het voertuig stoppen, zie pag. 42 (STOPPEN).
- ◆ Houd het voertuig verticaal met beide wielen op de grond.

- ◆ De vulplug/peilstok (1) losdraaien en verwijderen.
- ◆ Het oliepeil op de peilstok (1) controleren.

MAX = maximumpeil.

MIN = minimumpeil.

Het verschil tussen "MAX" en "MIN" bedraagt ongeveer 400 cm³.

- ◆ Er zit genoeg olie in als de olie op de peilstok ongeveer bij de maximaaanduiding komt die op de stok zelf zit.

⚠ OPGELET

Giet niet meer olie in de bak dan het maximumstreepje en niet minder dan het minimumstreepje omdat u anders de motor ernstig beschadigt.

Het peil controleren en indien nodig olie bijvullen.

- ◆ De vulplug (1) losdraaien en verwijderen.

⚠ OPGELET

Geen additieven of andere stoffen aan de olie toevoegen.

Als u een trechter of iets dergelijks gebruikt, dient deze perfect schoon te zijn.

BELANGRIJK Olie van een goede kwaliteitsgraad 5W - 40 gebruiken, zie pag. 79 (SMEERMIDDELENTABEL).

Vul olie bij tot aan het juiste peil, zie pag. 79 (SMEERMIDDELENTABEL).

DE MOTOROLIE VERVERSEN EN DE OLIEFILTER VERVANGEN

⚠ OPGELET

Voor mensen zonder ervaring kan het verversen van de motorolie en het vervangen van het oliefilter moeilijk en ingewikkeld zijn.

In geval van nood, raadpleegt u een **Moto Guzzi** dealer.

Als u het toch zelf doet, dient u in elk geval de volgende voorschriften na te leven:

Lees aandachtig pag. 45 (ONDERHOUD), pag. 29 (MOTOROLIE).

BELANGRIJK

Deze onderhoudswerkzaamheden dienen te worden verduubeld als het voertuig voor sportief rijden, in stoffige of regenachtige omgevingen of op slechte wegen wordt gebruikt.

Controleer regelmatig het peil van de motorolie, zie pag. 49 (MOTOROLIE CONTROLEREN EN BIJVULLEN), vervang het iedere 7500 km (4687 mi).

Vervangen:

BELANGRIJK Om de olie goed uit de bak te laten lopen, dient deze warm te zijn, vloeibaar dus, wat u bereikt nadat de motor ongeveer twintig minuten heeft gedraaid.

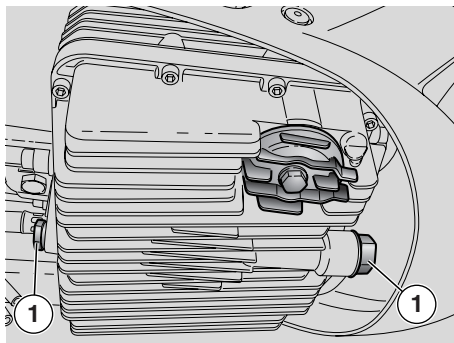

⚠ OPGELET

Een warme motor bevat hete olie. Pas op voor brandwonden tijdens de volgende handelingen.

- ◆ Een vat met een inhoud van minstens 4000 cm³ onder de aftapplug zetten (1).
- ◆ De aftapplug (1) losdraaien en verwijderen.
- ◆ De vulplug (2) losdraaien en verwijderen.
- ◆ De olie aftappen en enkele minuten laten uitdruppelen in het vat.
- ◆ De pakkingringetjes van de aftappluggen (1) controleren en eventueel vervangen.
- ◆ Eventuele metalen deeltjes die aan de magneet van de aftapplug (1) zitten, verwijderen.
- ◆ De aftapplug (1) vastdraaien.

Aandraaikoppel aftappluggen (1): 12 Nm (1,2 kgm).

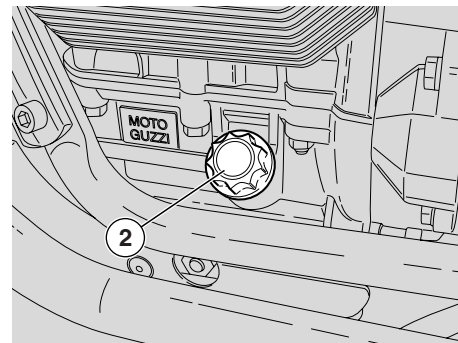

⚠ OPGELET

VERVUIL HET MILIEU NIET MET DE OLIE Breng de olie in een hermetisch gesloten vat naar het benzinestation waar u de olie meestal koopt of naar een centrum dat verbruikte olie verwerkt.

HET OLIEFILTER VAN DE MOTOR VERVANGEN

BELANGRIJK

Deze onderhoudswerkzaamheden dienen te worden verduubeld als het voertuig voor sportief rijden, in stoffige of regenachtige omgevingen of op slechte wegen wordt gebruikt.

Het oliefilter om de 7500 km (4687 mijl) vervangen (of telkens als de motorolie wordt ververst).

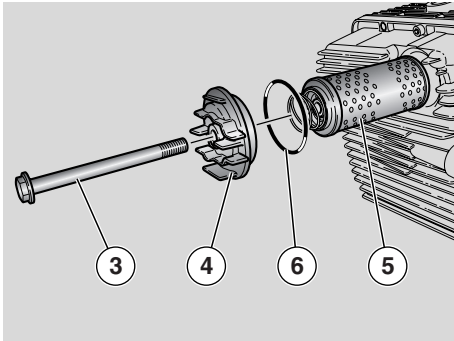

- ◆ Draai de schroef (3) los en verwijder de bedekking (4).
- ◆ Verwijder het oliefilter (5).

⚠ OPGELET

Gebruik nooit oude filters nooit opnieuw.

- ◆ Een dun laagje olie op de dichtingsring (6) van de nieuwe filter aanbrengen.
- ◆ Het nieuwe filter met de veer naar onder monteren.
- ◆ De bedekking (4) monteren en de schroef (3) vastdraaien.

VOORWIEL

⚠ OPGELET

Voor mensen zonder ervaring kan het demonteren en monteren van het voorwiel moeilijk en ingewikkeld zijn.

Raadpleeg hiervoor een dealer van **Moto Guzzi**.

⚠ GEVAAR

Rijden met beschadigde wielvelgen brengt uw eigenveiligheid, die van anderen en die van het voertuig in gevaar.

Controleer de wielvelg; indien deze beschadigd is, laat u de velg vervangen.

⚠ GEVAAR

Op geen enkele manier aan de wielspaken proberen te werken.

ACHTERWIEL

⚠ OPGELET

Voor mensen zonder ervaring kan het demonteren en monteren van het achterwiel moeilijk en ingewikkeld zijn.

Raadpleeg hiervoor een dealer van **Moto Guzzi**.

⚠ GEVAAR

Rijden met beschadigde wielvelgen brengt uw eigenveiligheid, die van anderen en die van het voertuig in gevaar.

Controleer de wielvelg; indien deze beschadigd is, laat u de velg vervangen.

⚠ GEVAAR

Op geen enkele manier aan de wielspaken proberen te werken.

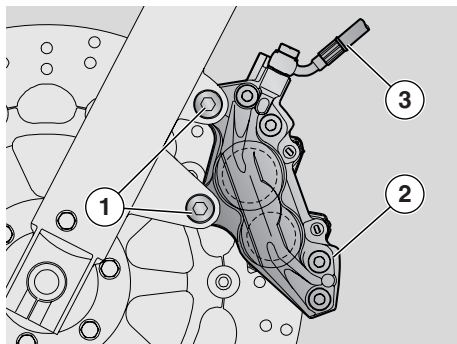

ACHTERSTE REMKLAUW

Lees aandachtig pag. 45
(ONDERHOUD).

⚠ GEVAAR

Een vuile schijf vervuult ook de remblokken, wat het remvermogen vermindert. Vuile remblokken dienen te worden vervangen, maar een vuile schijf kan worden gereinigd met een hoogwaardig ontvettingsmiddel.

⚠ OPGELET

Beschadig tijdens het demonteren en monteren geen buizen, schijven en remblokken.

BELANGRIJK Om de remkluwen van de voorrem te vervangen, dient u het voertuig recht en vast te zetten, met opgetild voorwiel.

DEMONTEREN

⚠ OPGELET

Controleren of het voertuig niet kan omvallen.

- ◆ Met een hand aan het wiel draaien zodat de ruimte tussen een ruimte tussen twee spaken voor de remklauw zit.
- ◆ Het stuur in de rijstand laten staan en blokkeren.

Aandraaikoppel schroeven remtang (1): 50 Nm (5 kgm).

- ◆ De twee schroeven op de klauw (1) losdraaien en verwijderen.

⚠ OPGELET

De rem niet gebruiken nadat u de klauw hebt gedemonteerd, omdat de zuigertjes eruit kunnen komen, zodat u remvloeistof verliest.

Als dit toch gebeurt, dient u zich tot een dealer van **Moto Guzzi** te wenden die voor het onderhoud zal zorgen.

- ◆ De klauw (2) van de schijf halen en de deze op de buis (3) laten zitten.

OPNIEUW MONTEREN

⚠ OPGELET

Voorzichtig handelen om de remblokken niet te beschadigen.

- ◆ De remklauw (2) op de schijf steken zodat de bevestigingsopeningen tegenover elkaar zitten.

⚠ GEVAAR

Tijdens het monteren van de remklauw dient u de schroeven (1) waarmee de remklauw is vastgemaakt, te vervangen door nieuwe van hetzelfde type.

- ◆ De twee schroeven op de klauw (1) vastdraaien.

Aandraaikoppel schroeven remtang: 50 Nm (5 kgm).

- ◆ De steun voorzichtig onder de motor weghalen.

⚠ OPGELET

Na de montagewerkzaamheden herhaaldelijk remmen met de voorrem en controleren of het remsysteem correct functioneert.

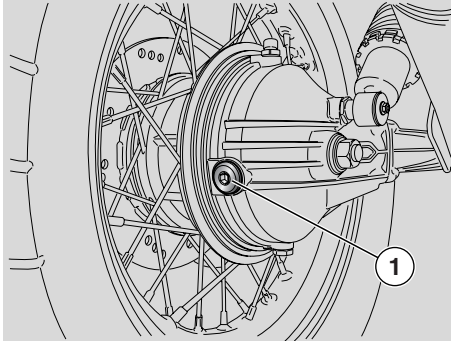

DE OLIE VAN DE CARDANTRANSMISSIE CONTROLLEREN

BELANGRIJK

Deze onderhoudswerkzaamheden dienen te worden verdubbeld als het voertuig voor sportief rijden, in stoffige of regenachtige omgevingen of op slechte wegen wordt gebruikt.

Controleer regelmatig het peil van de transmissieolie en ververs deze na de eerste 1000 km (625 mijl) en vervolgens om de 7500 km (4687 mijl).

Voor de controle :

- ◆ Houd het voertuig verticaal met beide wielen op de grond.
- ◆ De vulplug (1) losdraaien en verwijderen.
- ◆ Controleren of de olie tot aan de opening van de vulplug komt (1). Als er te weinig olie in zit, dient u deze bij te vullen.

Voor het bijvullen en eventueel verversen van de transmissieolie dient u zich te wenden tot een dealer van **Moto Guzzi**.

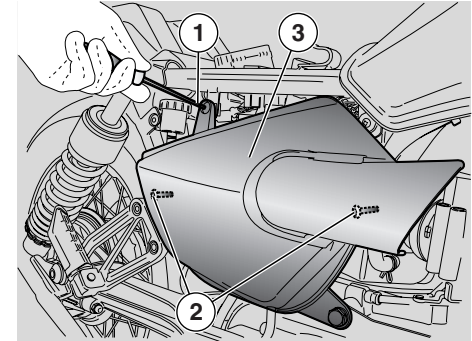

DE KLEINE ZIJBEKLEDINGEN DEMONTEREN

- ◆ Het zadel van de berijder verwijderen, zie pag. 20 (HET ZADEL LOSMAKEN/VASTMAKEN).
- ◆ Draai de schroef (1) los en neem deze weg.

⚠ OPGELET

Behandel kunststofdelen en gelakte delen voorzichtig, maak er geen krassen op.

- ◆ Haal voorzichtig de pinnetjes (2) uit het sluitrubber.
- ◆ Verwijder de zijkant (3).

BELANGRIJK let er bij het opnieuw monteren op dat u de pinnetjes (2) correct steekt.

Dezelfde handelingen herhalen om de andere zijkant te demonteren.

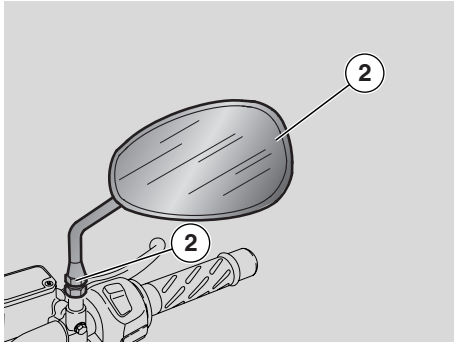

DE ACHTERUITKIJKSPIEGELTJES DEMONTEREN

De volgende inlichtingen betreffen slechts één achteruitkijkspiegel tje maar zijn geldig voor beide.

- ◆ Het voertuig op de standaard zetten.

BELANGRIJK Leg de onderdelen van elk spiegel tje bij elkaar.

- ◆ Schroef het dekseltje los (1).

⚠ OPGELET

Houd hierbij het spiegel tje (2) vast zodat het niet valt.

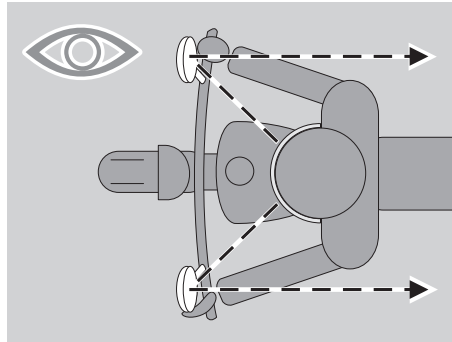

⚠ OPGELET

Behandel kunststofdelen en gelakte delen voorzichtig, maak er geen krassen op.

- ◆ Trek het achteruitkijkspiegel tje (2) van onder naar boven weg.
- ◆ Leg het dekseltje weg (1).

⚠ OPGELET

Na het monteren de stand van de achteruitkijkspiegel tjes aanpassen en de moeren aanschroeven om ze vast te zetten.

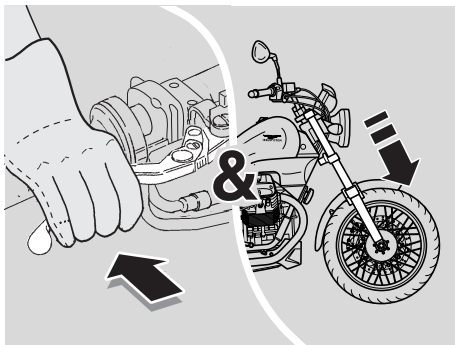

DE OPHANGINGEN VAN HET VOOR- EN ACHTERWIEL

Lees aandachtig pag. 45 (ONDERHOUD).

BELANGRIJK Voor het ververs van de olie in de voorvork, dient u zich te wenden tot een dealer van **Moto Guzzi** die een accurate en snelle service waarborgt.

BELANGRIJK Deze onderhoudswerkzaamheden dienen te worden verdubbeld als het voertuig voor sportief rijden, in stoffige of regenachtige omgevingen of op slechte wegen wordt gebruikt.

De olie in de vork dient na de eerste 7500 km (4687 mijl) en vervolgens om de 22500 km (14000 mijl) te worden ververs.

Na de eerste 1000 km (625 mijl) en vervolgens om de 15000 km (9375 mijl) dient u bovendien de volgende controleverrichtingen te laten uitvoeren:

- ◆ Met ingeknepen voorrem herhaaldelijk op het stuur duwen, om de voorvork helemaal in te duwen. Dit moet vlot gaan en er mogen geen oliesporen op de veerpoten te zien zijn.
- ◆ Controleer of alle delen goed zijn aangeschroefd en of alle scharnieringen voor- en achteraan goed werken.

⚠ OPGELET

Indien u onregelmatigheden vaststelt of de hulp van gespecialiseerde technici nodig hebt, contacteert u een dealer van **Moto Guzzi**.

VOORSTE OPHANGING

- ◆ Na de eerste 30000 km (18750 mijl) en vervolgens om de 22500 km (14000 mijl) dient u de olieringen in de vork te laten vervangen door een dealer van **Moto Guzzi**.

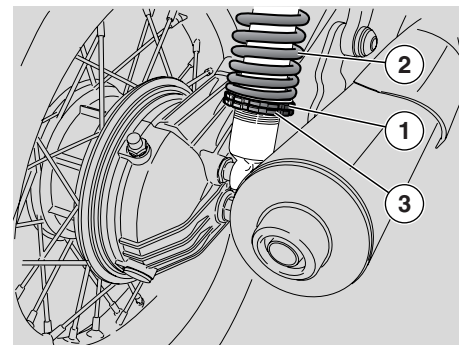

ACHTERSTE OPHANGING

Om de voorspanning van de veer te regelen zit op de demper een schroefring (1) voor de veervoorspanning (2) en een sluitring (3).

BELANGRIJK Kunt de achterkant van het voertuig in de hoogte verstellen volgens uw eigen rijcondities.

REGULERING ACHTERDEMPERS

BELANGRIJK

Deze onderhoudswerkzaamheden dienen te worden verdubbeld als het voertuig voor sportief rijden, in stoffige of regenachtige omgevingen of op slechte wegen wordt gebruikt.

Om de 15000 km (9375 mijl) de achterste schokdemper laten controleren en eventueel afstellen.

⚠ OPGELET

Draai niet te hard aan de schroefring (1), in beide richtingen, om deze niet te beschadigen.

- ◆ Draai met de speciale sleutel aan de vergrendelring (3).
- ◆ Draai aan de regelschroefring (1) om de voorspanning van de veer (A) te wijzigen met de verstelbare sleutel die in de gereedschapskit zit.
- ◆ Aanschroeven voor een hogere veervoorspanning, losdraaien voor minder spanning.
- ◆ De schroefring (3) na afloop aanschroeven.

⚠ OPGELET

Voor een stabielere voertuig dienen beide schokbrekers op dezelfde remregelstand te worden gezet. In geval van nood, raadpleegt u een **Moto Guzzi dealer.**

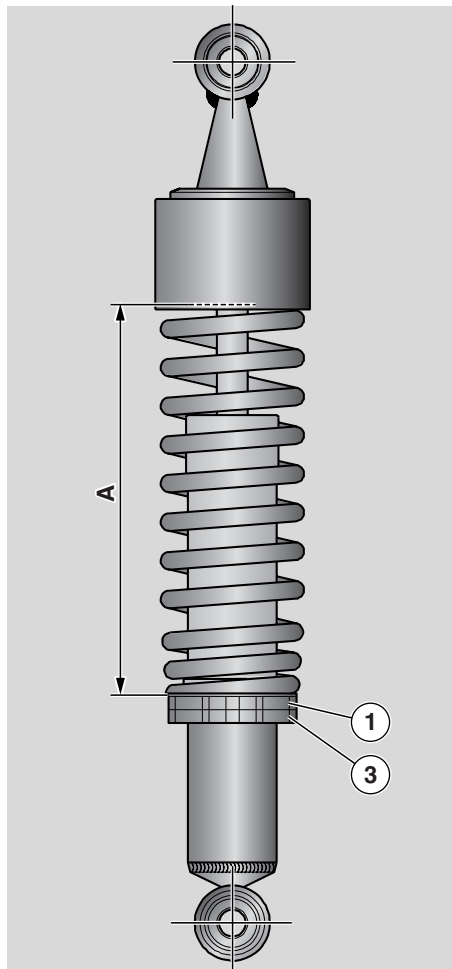

DE SLIJTAGE VAN DE REMBLOKKEN CONTROLEREN

Lees aandachtig pag. 45 (ONDERHOUD), pag. 25 (SCHIJFREMMEN), pag. 24 (REMVLOEISTOF - aanbevelingen).

BELANGRIJK De volgende informatie betreft slechts één remleiding, maar is geldig voor beide.

BELANGRIJK Deze onderhoudswerkzaamheden dienen te worden verdubbeld als het voertuig voor sportief rijden, in stoffige of regenachtige omgevingen of op slechte wegen wordt gebruikt.

Controleer de slijtage van de remblokken na de eerste 1000 km (625 mijl), en vervolgens om de 2000 km (1250 mijl) en voor elk vertrek.

Hoe hard remblokken slijten, hangt af van de manier waarop de remmen worden gebruikt, de rijstijl en het wegdek.

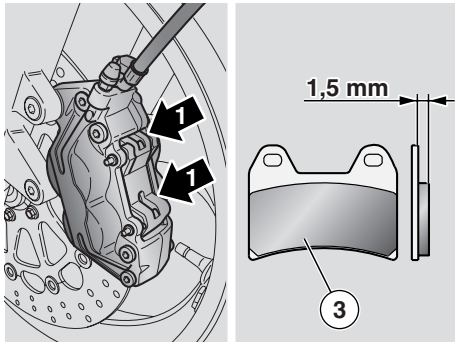

⚠ GEVAAR

Controleer de slijtage van de remblokjes voor iedere tocht.

Voor een snelle controle van de slijtage van de remblokjes:

- ◆ Zet het voertuig op de hoofdstandaard, zie pag. 43 (HET VOERTUIG OP DE STANDAARD ZETTEN).
- ◆ Controleer op zicht de remschijf en de blokken en de ruimte ertussen:
 - van boven achteraan voor de klauw van de voorrem (1);
 - van onder naar boven achteraan voor de klauw van de achterrem (2);

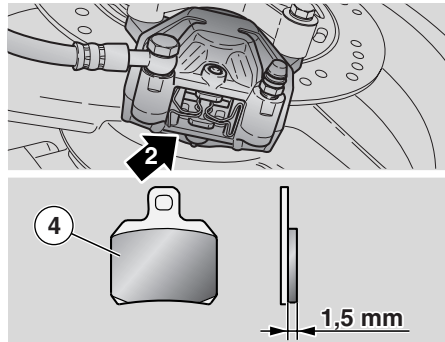

⚠ GEVAAR

Als het wrijvingsmateriaal meer wordt verbruikt dan voorgeschreven, kan dit contact veroorzaken tussen het metalen gedeelte van het remblokje en de schijf, met een metalen geluid en uit de klem wegspringende vonken als gevolg; het remvermogen, de veiligheid en de schijf zelf komen in gevaar.

Als het wrijvingsmateriaal [ook van een enkel blok vooraan (3) of achteraan (4)] nog slechts **1,5 mm** dik is (of als een van de slijtagegroeven niet meer zichtbaar is), dient u alle blokken van de remklauwen te laten vervangen.

⚠ GEVAAR

Om de blokjes te vervangen dient u zich tot een erkende **Moto Guzzi dealer te wenden.**

DE GASHENDEL AFSTELLEN

Lees aandachtig pag. 45 (ONDERHOUD).

BELANGRIJK

Deze onderhoudswerkzaamheden dienen te worden verdubbeld als het voertuig voor sportief rijden, in stoffige of regenachtige omgevingen of op slechte wegen wordt gebruikt.

Na de eerste 1000 km (625 mijl) en vervolgens om de 7500 km (4687 mijl) dient u de gaskabels te laten controleren door een dealer van **Moto Guzzi**.

De speling van de gashendel moet **2-3 mm** bedragen, gemeten vanaf de rand van de hendel.

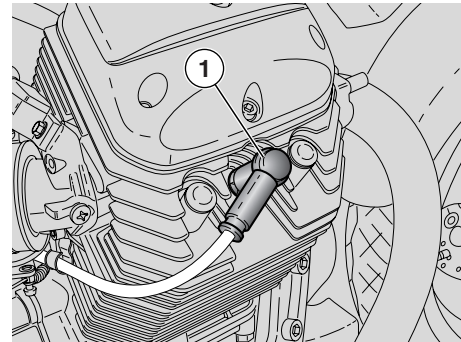
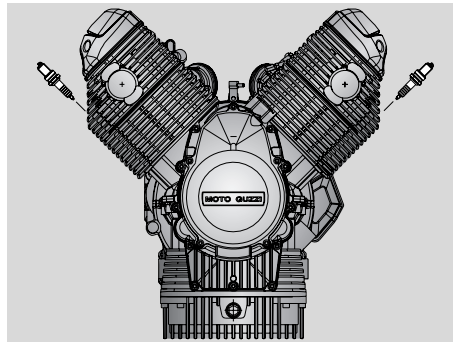
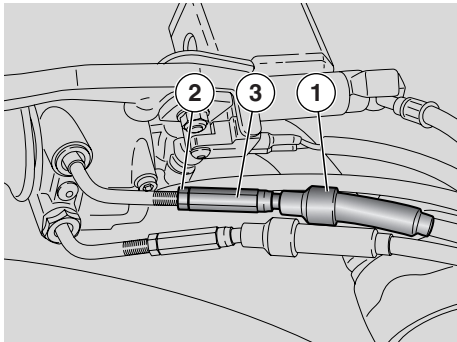

Is dit niet het geval:

- ◆ Zet het voertuig op de hoofdstandaard, zie pag. 43 (HET VOERTUIG OP DE STANDAARD ZETTEN).
- ◆ Verwijder het kapje (1).
- ◆ Draai de tegenmoer wat los (2).
- ◆ Aan de regelaar (3) draaien tot u de voorgeschreven speling hebt.
- ◆ Draai na het afstellen de tegenmoer (2) weer vast en controleer opnieuw de speling.
- ◆ Monteer het kapje weer (1).

⚠ OPGELET

Na het afstellen controleert u of het draaien aan het stuur het minimumtoerental van de motor niet wijzigt en of de gashendel, zodra deze wordt losgelaten, automatisch en vlot in de ruststand terugkeert.

BOUGIES

Lees aandachtig pag. 45 (ONDERHOUD).

BELANGRIJK

Deze onderhoudswerkzaamheden dienen te worden verdubbeld als het voertuig voor sportief rijden, in stoffige of regenachtige omgevingen of op slechte wegen wordt gebruikt.

⚠ OPGELET

Alle bougies controleren, reinigen of vervangen.

Bougies vervangen om de 10000 km/6214 mijl:

Demonteer de bougie regelmatig om deze te reinigen, koolstofresten te verwijderen en eventueel te vervangen.

⚠ OPGELET

Als slechts een bougie niet meer in goede conditie is, dient u ze allemaal te vervangen.

⚠ GEVAAR

Voordat u de hierna beschreven handelingen uitvoert, dient u de motor en de uitlaat te laten afkoelen tot op omgevingstemperatuur om brandwonden te voorkomen.

De volgende inlichtingen betreffen slechts één cilinder, maar zijn geldig voor beide.

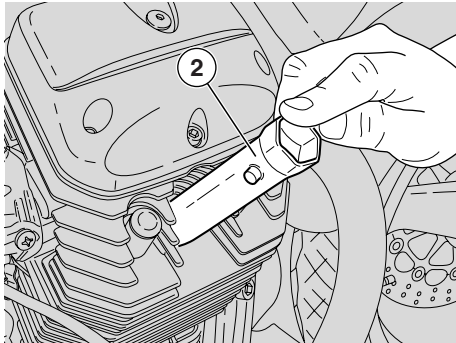

Voor het verwijderen:

- ◆ Het pipetje (1) van de bougie halen.
- ◆ Maak de voet van de bougie zorgvuldig schoon; er mogen geen sporen van vuil achterblijven.
- ◆ Steek de bougiesleutel die in de kit zit op de bougie.
- ◆ In de zeskant van de bougiesleutel (2) de steeksleutel die in de gereedschapskit zit, steken.
- ◆ De bougie losdraaien en uit het tapgat halen en zorgen dat er niets in de cilinder valt.

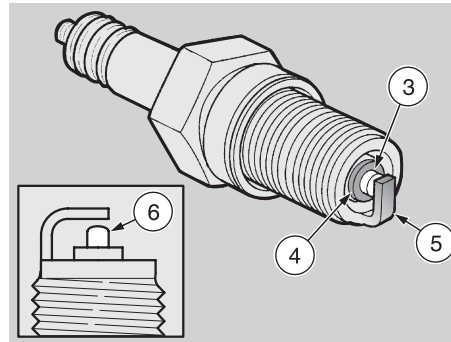

Voor de controle en het reinigen:

⚠ OPGELET

Op dit voertuig zitten bougies met platinum elektroden. Gebruik geen staalborstels of schuurmiddelen om ze te reinigen, gebruik alleen perslucht.

Legenda:

- middelste elektrode (3);
- isolering (4);
- elektrode op de zijkant (5).
- ◆ Controleer of er geen tekens van corrosie of koolresten op de elektrode of de isolering zitten en reinig deze eventueel met perslucht.

Als er barsten in de isolering zitten, als de elektrodes aangetast zijn, als er te veel aanslag opzit of de punt van de middelste elektrode (3) is te stomp (6), dient de bougie te worden vervangen.

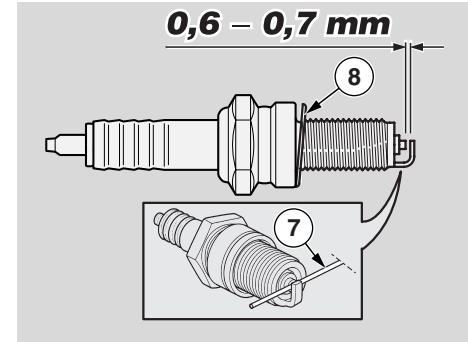

⚠ OPGELET

Controleer de steek en de lengte van de schroefdraad als u de bougie vervangt.

Als het schroefdraadgedeelte te kort is, zal er koolstof in het tapgat gaan zitten zodat de motor kan worden beschadigd als u de goede weer monteert.

Gebruik alleen de bougies die wij aanbevelen, zie pag. 76 (TECHNISCHE GEGEVENS) omdat u met andere bougies de prestaties en de levensduur van de motor in gevaar brengt.

Gebruik een draaddiktemeter (7) om de afstand tussen de elektroden te meten om de platinum bekleding niet te beschadigen.

⚠ OPGELET

Probeer op geen enkele wijze de afstand tussen de elektroden te corrigeren.

De afstand tussen de elektrodes moet **0,6 - 0,7 mm** bedragen; als dit niet het geval is, vervangt u de bougie.

- ◆ Controleer of het sluitringetje (8) nog in goede staat is.

Voor de installatie :

- ◆ Monteer het sluitringetje (8) en draai dan de bougie met de hand vast om de schroefdraad niet te beschadigen.
- ◆ Draai de bougie vast met de sleutel die in de kit zit: draai een halve slag met de sleutel aan de bougie om het sluitringetje aan te drukken.

Aandraaikoppel bougie: 20 Nm (2 kgm).

⚠ OPGELET

De bougie moet stevig vastzitten omdat de motor anders oververhit kan raken en ernstig wordt beschadigd.

- ◆ Steek het pipetje (1) correct in de bougie (2) zodat het niet los kan raken door het trillen van de motor.

BELANGRIJK Dezelfde handelingen herhalen om de andere bougie te controleren.

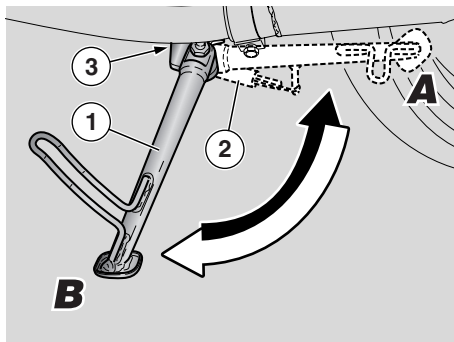

DE ZIJSTANDAARD CONTROLEREN

Lees aandachtig pag. 45 (ONDERHOUD) en pag. 65 (DE SCHAKELAARS CONTROLEREN).

De zijstandaard (1) heeft twee standen:

- normaal of ingeklapt (ruststand) (stand A);
 - uitgeklaapt (arbeidstand) (stand B).
- Alleen de berijder mag de zijstandaard in- en uitklappen.

De standaard (1) moet vrij kunnen bewegen.

De veren (2) zorgen ervoor dat de zijstandaard in- of uitgeklaapt blijft.

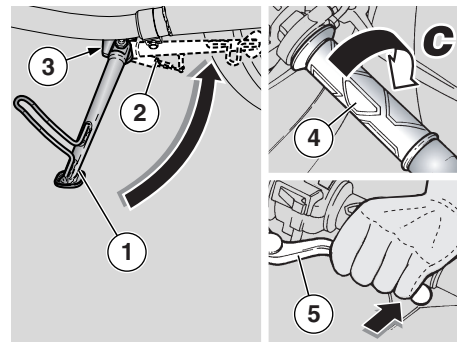

De volgende controles zijn aanbevolen:

- ◆ De veren (2) mogen niet beschadigd zijn, versleten, verroest of verzwakt.
- ◆ In beide standen controleren of er geen speling op de standaard zit.
- ◆ Duw de standaard in de uitgeklapte stand en controleer of de veren helemaal uitrekken.
- ◆ Duw de standaard nu weer naar de ingeklapte stand en laat hem in de helft los om te controleren of de veren de standaard helemaal inklappen.
- ◆ De standaard moet vrij kunnen draaien; smeer eventueel het draaipunt in met vet, zie pag. 79 (SMEERMIDDELENTABEL).

Op de zijstandaard (1) zit een veiligheidsschakelaar (3) die ervoor zorgt dat de motor niet kan worden aangezet of uitslaat als deze wordt gestart met ingeschakelde versnelling en uitgeklapte zijstandaard (1).

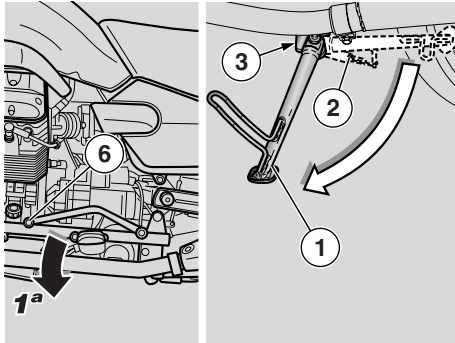

Om de werking van de veiligheidsschakelaar te controleren (3):

- ◆ Op het voertuig in rijhouding gaan zitten.
- ◆ De zijstandaard (1) inklappen.
- ◆ De motor starten, zie pag. 36 (HET VOERTUIG STARTEN).
- ◆ Met de gashendel (4) in stand C (los) en de motor op het stationair toerental, trekt u de koppelingshendel (5) helemaal in.
- ◆ Het voertuig in de 1e versnelling zetten: versnellingshendel (6) naar onder.
- ◆ De zijstandaard (1) uitklappen zodat de veiligheidsschakelaar (3) in werking treedt.

Nu:

– de motor moet stoppen;

Als de motor niet stopt, raadpleegt u een dealer van Moto Guzzi.

ACCU

Lees aandachtig pag. 45 (ONDERHOUD).

Na de eerste 1000 km (625 mi) en vervolgens om de 6000 km (3750 mi) dient u het peil van de accuvloeistof te controleren en te controleren of de klemmetjes nog goed zijn aangesloten:

⚠ GEVAAR

Gevaar voor brand.

Benzine en andere ontvlambare stoffen mogen niet in de buurt van elektrische componenten komen.

Accuvloeistof is giftig en bijtend en kan brandwonden op de huid veroorzaken omdat er zwavelzuur in zit. Draag veiligheidskleding, een masker om het gelaat te beschermen en/of een veiligheidsbril tijdens uw onderhoudswerkzaamheden. Als er accuvloeistof op uw huid komt, was deze dan overvloedig af met fris water.

Als er accuvloeistof in uw ogen komt, was uw ogen dan een kwartier lang met veel water en raadpleeg onmiddellijk een oogarts.

Als u toevallig accuvloeistof inslikt, drink dan grote hoeveelheden water of melk, en vervolgens melk met magnesiumcarbonaat of plantaardige olie en contacteer onmiddellijk een arts.

Uit de accu ontsnappen explosieve gassen; houd deze dus uit de buurt van vlammen, vonken, sigaretten en andere warmtebronnen.

Zorg tijdens het opladen of andere verrichtingen met de accu voor een goede ventilering van de ruimte en adem de gassen niet in die vrijkomen uit de accu terwijl deze oplaadt.

HOUD REMVLOEISTOF VER UIT DE BUURT VAN KINDEREN.

Zet het voertuig niet te schuin om te vermijden dat er vloeistof uit de accu vloeit, wat bijzonder gevaarlijk kan zijn.

⚠ GEVAAR

Keer de kabelaansluitingen op de accu nooit om.

Voor het aansluiten en losmaken van de kabels dient de accuschakelaar op "⊗" te staan omdat anders sommige componenten kunnen worden beschadigd. Sluit eerst de kabel met de positieve pool aan (+) en dan de kabel met de negatieve pool (-). Losmaken in de omgekeerde volgorde.

Accuvloeistof is bijtend.

Giet of sprenkel deze vloeistof nergens op, en zeker niet op kunststof (plastic).

Als u een "ONDERHOUDSVRIJE" accu monteert, gebruik dan voor het opladen een speciale acculader (bijv. met constante ampèrage/voltage of constante voltage).

Een normale acculader kan in dit geval de accu beschadigen.

NIET GEBRUIKTE ACCU

Als het voertuig meer dan 14 dagen lang niet wordt gebruikt, dient de accu opnieuw te worden geladen, zie pag. 63 (ACCULADER).

- ◆ Verwijder de accu, zie pag. 62 (DE ACCU DEMONTEREN) en plaats hem in een frisse en droge ruimte.

In de winter of als het voertuig niet wordt gebruikt, dient u regelmatig de accu te controleren (ong. 1 keer per maand) om te voorkomen dat deze onbruikbaar wordt.

- ◆ Laad de accu volledig op met een normale acculader, zie pag. 63 (ACCULADER).

Als u de accu op het voertuig laat zitten, dient u de kabeltjes los te maken.

DE AANSLUITINGEN EN KLEMMEN VAN DE ACCU CONTROLEREN EN SCHOONMAKEN

Lees aandachtig pag. 61 (ACCU).

- ◆ Controleren of de motorstopschakelaar in de stand "X" staat.
- ◆ Het zadel van de berijder verwijderen, zie pag. 20 (HET ZADEL LOSMAKEN/VASTMAKEN).
- ◆ De rechter zijkant demonteren, zie pag. 53 (DE KLEINE ZIJBEKLEDINGEN DEMONTEREN).
- ◆ Draai de twee borgschroeven (1) los en verwijder de beugel (2).

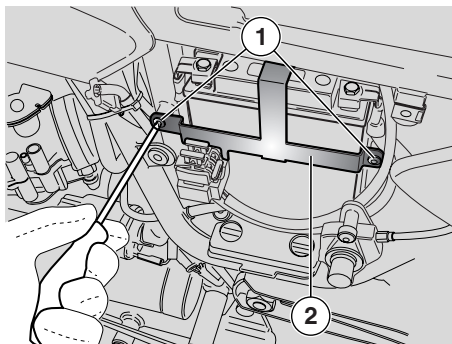

- ◆ Controleren of de kabelaan sluitingen en de klemmen van de accu:
 - in goede staat zijn (niet aangetast of bedekt met vuil of aanslag);
 - bedekt zijn met een neutraal vet of met vaseline.

Indien nodig:

- ◆ De accu demonteren, zie pag. 62 (DE ACCU DEMONTEREN).
- ◆ De aansluitingen schoonmaken met een metalen borstel en elk spoor van corrosie verwijderen.
- ◆ De accu monteren, zie pag. 64 (DE ACCU INSTALLEREN).

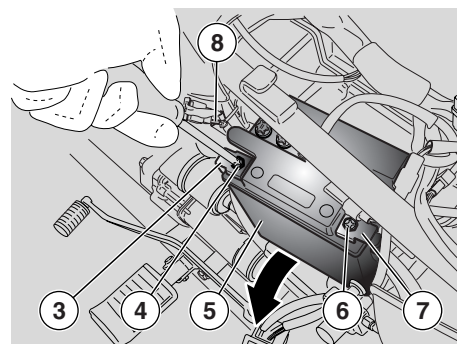

DE ACCU DEMONTEREN

⚠ OPGELET

Als u de accu volledig demonteert, annuleert u de instellingen van de digitale klok. Om deze opnieuw te programmeren, raadpleegt u pag. 15 (MULTIFUNCTIONEEL DIGITAAL DISPLAY).

Lees aandachtig pag. 61 (ACCU).

- ◆ Zorg ervoor dat de startschakelaar op "X" staat.
- ◆ Het zadel van de berijder verwijderen, zie pag. 20 (HET ZADEL LOSMAKEN/VASTMAKEN).
- ◆ De rechter zijkant demonteren, zie pag. 53 (DE KLEINE ZIJBEKLEDINGEN DEMONTEREN).
- ◆ Draai de twee borgschroeven (1) los en verwijder de beugel (2).
- ◆ De schroef (4) van de negatieve pool (-) losdraaien en eraf draaien.

- ◆ De negatieve kabel zijdelings verplaatsen (3).
- ◆ De schroef (6) van de positieve pool (+) losdraaien en eraf draaien.
- ◆ De positieve kabel opzij duwen (7).
- ◆ De ontluchting (8) van de accu losmaken.
- ◆ De accu (5) stevig beetpakken en uit de motor tillen.

⚠ GEVAAR

De accu moet op een veilige plaats liggen, ver uit het bereik van kinderen.

- ◆ De accu op een vlakke ondergrond zetten, in een frisse en droge ruimte.
- ◆ De bevestigingsbeugel (2) plaatsen en de schroeven (1) monteren.
- ◆ De linker zijkant monteren, zie pag. 53 (DE KLEINE ZIJBEKLEDINGEN DEMONTEREN).
- ◆ Het zadel van de berijder verwijderen, zie pag. 20 (HET ZADEL LOSMAKEN/VASTMAKEN).

BELANGRIJK Raadpleeg voor het monteren van de accu pag. 64 (DE ACCU INSTALLEREN).

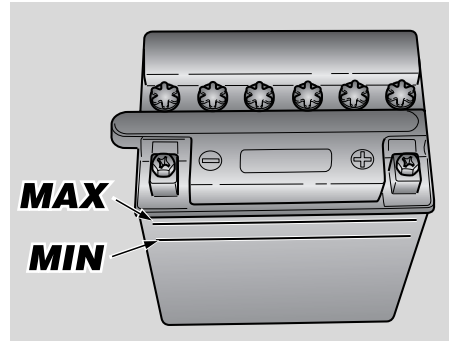

HET PEIL VAN DE ACCUVLOEISTOF CONTROLEREN

Het peil controleren:

- ◆ Controleren of het vloeistofpeil tussen de minimum- en maximaanduidingen op de zijkant van de accu komt.

Anders:

- ◆ De doppen van de elementen halen.

⚠ OPGELET

Vloeistof uitsluitend bijvullen met gedistilleerd water. Nooit het "MAX"-peil overschrijden omdat het peil tijdens het opladen nog meer stijgt.

- ◆ Te weinig vloeistof vult u bij met gedistilleerd water.

ACCULADER

- ◆ De accu demonteren, zie pag. 62 (DE ACCU DEMONTEREN).
- ◆ De doppen van de elementen halen.
- ◆ Controleer het accuvloeistofpeil, zie hiernaast (HET PEIL VAN DE ACCUVLOEISTOF CONTROLEREN).
- ◆ De accu aansluiten op een acculader.
- ◆ Wij raden aan de accu op te laden met een ampèrage die 1/10 van de accu-ampèrage bedraagt.
- ◆ Als de accu is opgeladen, controleert u het vloeistofpeil en vult u de vloeistof eventueel bij met gedistilleerd water.
- ◆ De doppen op de elementen steken.

⚠ GEVAAR

5-10 minuten wachten voordat u de accu weer monteert nadat u deze hebt opgeladen omdat de accu nog een tijdje lang gas blijft produceren.

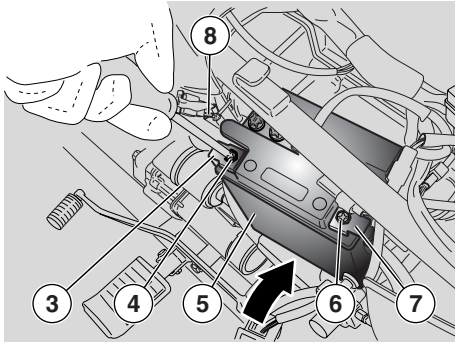

DE ACCU INSTALLEREN

Lees aandachtig pag. 61 (ACCU).

- ◆ Zorg ervoor dat de startschakelaar op "⊗" staat.
- ◆ Het zadel van de berijder verwijderen, zie pag. 20 (HET ZADEL LOSMAKEN/VASTMAKEN).
- ◆ De rechter zijkant demonteren, zie pag. 53 (DE KLEINE ZIJBEKLEDINGEN DEMONTEREN).
- ◆ De beugel (2) waarmee de accu is vastgemaakt optillen en er niet mee tegen de tank komen (beveilig deze eventueel met zacht materiaal).

BELANGRIJK De accu (5) dient in de accuimte te worden geplaatst met de polen in de richting van de linkerkant van het voertuig.

- ◆ Steek de accu (5) in de ruimte, maar niet helemaal.
- ◆ De ontluchting van de accu vastmaken.

⚠ GEVAAR

Sluit eerst de kabel met de positieve pool aan (+) en dan de kabel met de negatieve pool (-).

- ◆ Draai de schroef (6) van de positieve pool (+) vast.
- ◆ Draai de schroef (4) van de negatieve pool (-) vast.
- ◆ Aansluitingen en klemmetjes insmeren met neutraal vet of vaseline.
- ◆ Plaats de accu op de juiste manier door hem in de daarvoor bestemde ruimte te zetten.

- ◆ Monteer de beugel (2) met de schroeven (1).
- ◆ De linker zijkant monteren, zie pag. 53 (DE KLEINE ZIJBEKLEDINGEN DEMONTEREN).

⚠ OPGELET

Als u de accu volledig verwijderd, annuleert u de instellingen van de functie: digitale klok. Om deze opnieuw te programmeren, raadpleegt u pag. 15 (MULTIFUNCTIONEEL DIGITAAL DISPLAY).

- ◆ Het zadel van de berijder verwijderen, zie pag. 20 (HET ZADEL LOSMAKEN/VASTMAKEN).

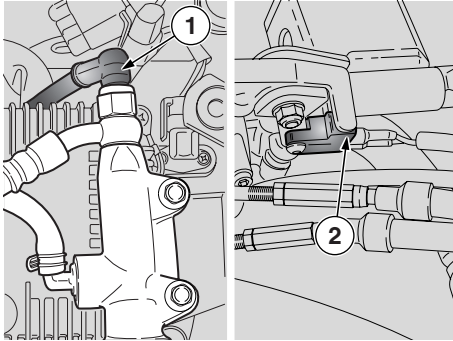

DE SCHAKELAARS CONTROLLEREN

Lees aandachtig pag. 45
(ONDERHOUD).

Op het voertuig zitten vier schakelaars:

- 1) De schakelaar van de remlichten op de achterremhendel;
- 2) De schakelaar van de remlichten op de achterremhendel;
- 3) Veiligheidsschakelaar op de zijstandaard
- 4) Schakelaar van de koppeling.

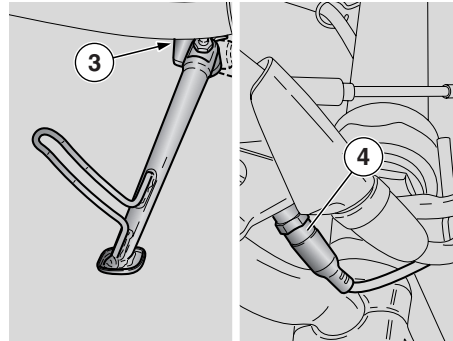

- ◆ Controleer of er geen vuil of modder op de schakelaar zit; het palletje moet vrij bewegen en automatisch in de oorspronkelijke stand terugkeren.
- ◆ Controleren of de kabels goed zijn aangesloten.

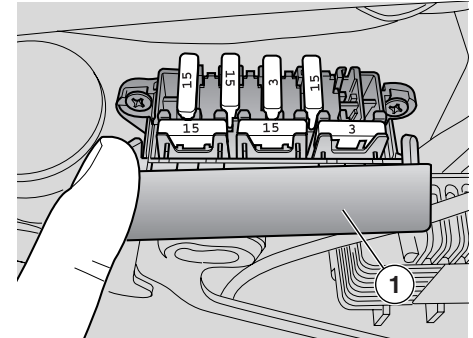

DE ZEKERINGEN VERVANGEN

Lees aandachtig pag. 45
(ONDERHOUD).

⚠ OPGELET

Repareer nooit defecte zekeringen.

Gebruik nooit andere dan de voorgeschreven zekeringen

U kunt hierdoor kortsluiting veroorzaken en het elektrisch systeem beschadigen of zelfs brand veroorzaken.

BELANGRIJK Als een zekering vaak doorbrandt, is er waarschijnlijk ergens een kortsluiting of een overbelasting.

Raadpleeg in dit geval een **Moto Guzzi** dealer.

Als een elektrisch component niet of slecht werkt, of de motor niet start, dient u de zekeringen te controleren.

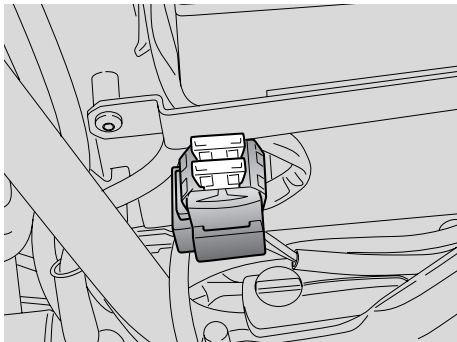

Controleer eerst de secundaire en dan de hoofdzekeringen.

Voor de controle :

- ◆ De startschakelaar op "  " zetten om een toevallige kortsluiting te voorkomen.
- ◆ Het zadel van de berijder verwijderen, zie pag. 20 (HET ZADEL LOSMAKEN/VASTMAKEN).
- ◆ De zijkanten verwijderen, zie pag. 53 (DE KLEINE ZIJBEKLEDINGEN DEMONTEREN).
- ◆ Het deksel op de doos (1) van de secundaire zekeringen openen.
- ◆ Haal de zekeringen er één voor één uit en controleer of de gloei draad (2) doorgebrand is.
- ◆ Voordat u een zekering vervangt, dient u indien mogelijk eerst de oorzaak op te sporen.
- ◆ Vervang de eventueel doorgebrande zekering door een nieuwe zekering met hetzelfde ampère.

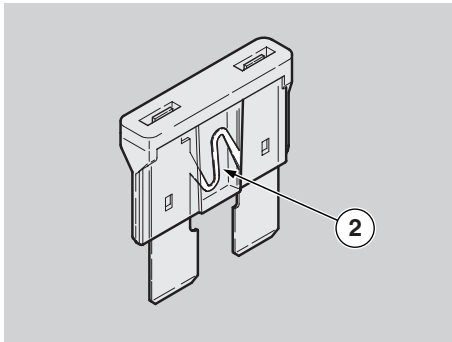

BELANGRIJK Als u een reservezekering gebruikt, vervang deze dan zo snel mogelijk door een nieuwe!

- ◆ Herhaal dezelfde handelingen voor de hoofdzekeringen.

BELANGRIJK Als u de zekeringen van 30A verwijdert, annuleert u de instellingen van de functie: digitale klok.

Om deze opnieuw te programmeren, raadpleegt u pag. 15 (MULTIFUNCTIONEEL DIGITAAL DISPLAY).

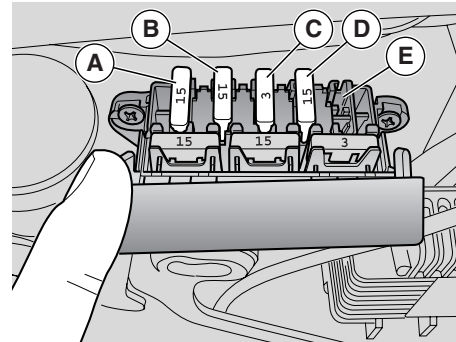

DE PLAATS VAN DE SECUNDAIRE ZEKERINGEN

- a) Van contactsleutel naar veiligheid/startfunctie (15 A).
- b) Van sleutel naar lichten, remlichten 15, claxon, richtingaanwijzers (15 A).
- c) Van accu naar permanente stroomvoeding injectie (3 A).
- d) Van accu naar injectie (15 A).
- e) Vrij.

BELANGRIJK Er zijn drie reservezekeringen (3, 15, 15 A).

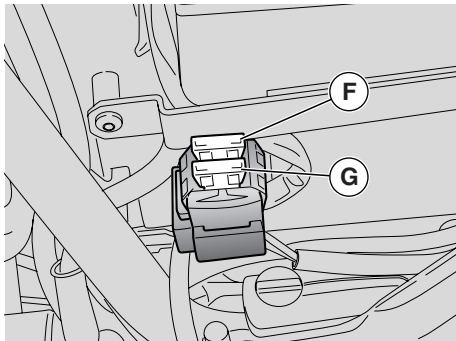

PLAATS VAN DE HOOFDZEKERINGEN

- f) Van accu naar spanningregelaar (30 A).
- g) Van accu naar sleutel en zekeringen C en D (30 A).

BELANGRIJK Er is een reservezekering.

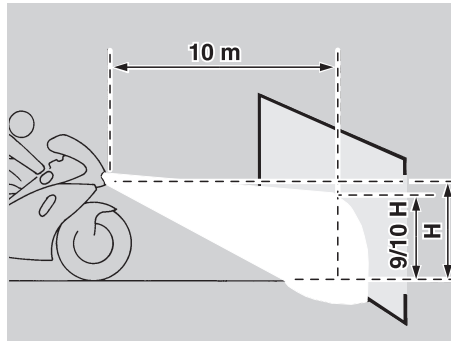

DE STAND VAN DE KOPLAMP AFSTELLEN

BELANGRIJK Voor de controle van de richting van de koplamp dient u de procedure te volgen die is voorgeschreven door het land van gebruik.

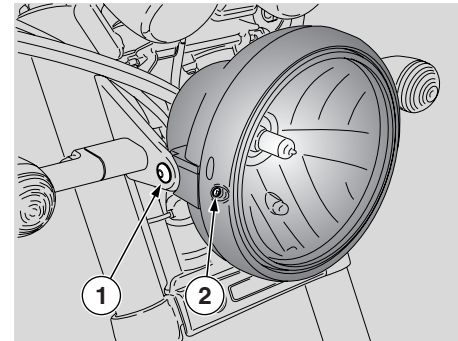

DE HOOGTE VAN DE KOPLAMP AFSTELLEN (VERTICAAL)

- ◆ Het voertuig recht zetten.
- ◆ De schroeven (1) waarmee het kuipje van de koplampen is vastgemaakt, een beetje losdraaien en de lamp met de hand op de goede hoogte zetten.
- ◆ Na afloop de schroeven (1) vastdraaien.

⚠ OPGELET

Niet te hard aan de schroeven (1) draaien bij het opnieuw monteren want deze draaien op kunststof.

Na afloop:

⚠ GEVAAR

De hoogte van de koplamp controleren.

DE KOPLAMP HORIZONTAAL AFSTELLEN :

- ◆ Zet het voertuig op de hoofdstandaard, zie pag. 43 (HET VOERTUIG OP DE STANDAARD ZETTEN).
- ◆ Men een schroevendraaier aan de schroef (2) draaien om de stand van de koplamp te wijzigen.

Na afloop:

⚠ GEVAAR

De hoogte van de koplamp controleren.

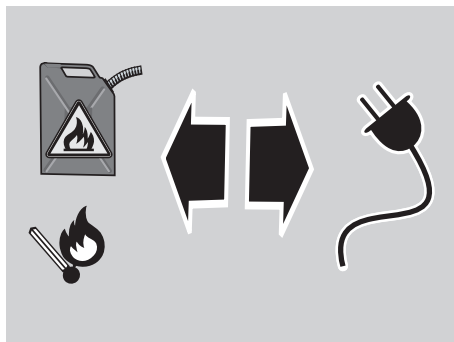

LAMPJES

Lees aandachtig pag. 45
(ONDERHOUD).

⚠ GEVAAR

Gevaar voor brand.

Benzine en andere ontvlambare stoffen mogen niet in de buurt van elektrische componenten komen.

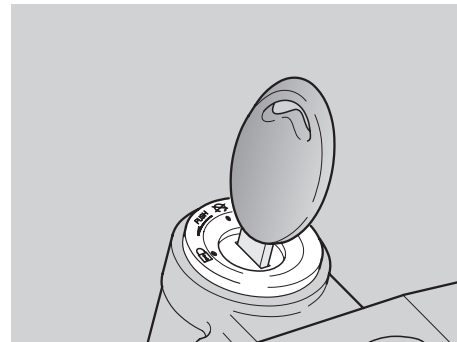

⚠ OPGELET

Voordat u een lampje vervangt dient u de contactschakelaar van het voertuig op "⊗" te zetten en enkele minuten te wachten tot het lampje is afgekoeld.

Draag schone handschoenen of gebruik een schone en droge doek om het lampje te vervangen.

Maak geen vingerafdrukken op het nieuwe lampje die oververhitting kunnen veroorzaken en het lampje dus kunnen beschadigen.

Als u het lampje toch aanraakt met blote handen, maak het dan schoon met alcohol om te voorkomen dat het stuk gaat.

**TREK NIET AAN ELEKTRISCHE
KABELS.**

BELANGRIJK Controleer de zekeringen voordat u een lampje vervangt, zie pag. 65 (DE ZEKERINGEN VERVANGEN).

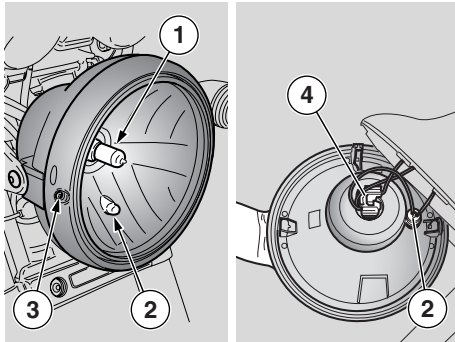

DE LAMPJES IN DE KOPLAMP VERVANGEN

Lees aandachtig pag. 68 (LAMPJES).

In de koplamp zitten:

- Een lampje voor het groot licht/koplamp (1) (bovenaan).
- Een lampje voor het standlicht (2) (onderaan).

Vervangen:

- ◆ Zet het voertuig op de hoofdstandaard, zie pag. 43 (HET VOERTUIG OP DE STANDAARD ZETTEN).
- ◆ De volledige parabool verwijderen door de schroef (3) los te draaien.

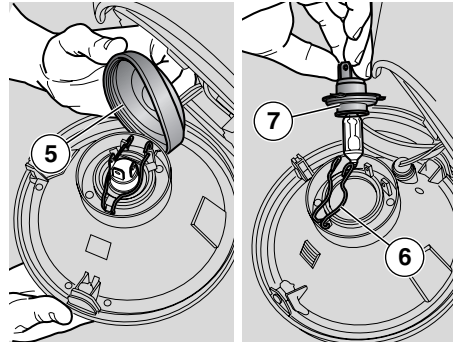

LAMPJE GROOT LICHT/ KOPLICHT

– Trek niet aan de elektrische draden om de aansluiting van het lampje los te maken.

- ◆ Trek aan de connector (4) van het lampje om het los te maken.
- ◆ Verplaats het kapje (5) met de hand.
- ◆ Maak de twee uiteinden van de sluitveer (6) op de lampenhouder (7) los.
- ◆ Haal het lampje eruit.

BELANGRIJK Steek het nieuwe lampje precies in de houder.

- ◆ Steek een nieuw lampje van het zelfde type in de houder.

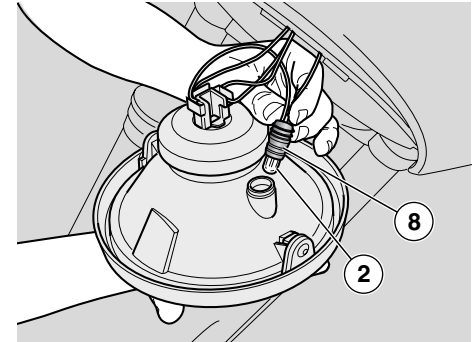

LAMPJE VAN HET STANDLICHT

⚠ OPGELET

Trek niet aan de elektrische draden om de lampenhouder te demonteren.

- ◆ Pak de lampenhouder (8) vast en trek hem weg.
- ◆ Haal het lampje van het standlicht eruit (2) en vervang het door een lampje van hetzelfde type.

BELANGRIJK Controleer of het lampje goed in de houder zit.

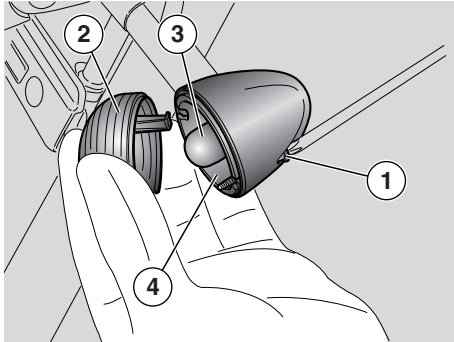

DE LAMPJES VAN DE RICHTINGAANWIJZERS VOORAAN EN ACHTERAAN VERVANGEN

Lees aandachtig pag. 68 (LAMPJES).

- ◆ Zet het voertuig op de hoofdstandaard, zie pag. 43 (HET VOERTUIG OP DE STANDAARD ZETTEN).
- ◆ Draai de schroef (1) los en neem deze weg.

⚠ OPGELET

Pas er bij het verwijderen van het beveiligingsscherm voor op dat u de sluitrand niet breekt.

- ◆ Het scherm (2) verwijderen.



⚠ OPGELET

Steek tijdens het monteren het glas op de goede plaats. Draai de schroef (1) voorzichtig en lichtjes aan om het schermje niet te beschadigen.

- ◆ Druk lichtjes op het lampje (3) en draai het naar links.
- ◆ Haal het lampje (3) eruit.

⚠ OPGELET

Steek het nieuwe lampje in de houder en zorg ervoor dat de twee geleiderpinnetjes op de geleiders in de houder steken.

- ◆ Steek een nieuw lampje van het zelfde type in de houder.

⚠ OPGELET

Als de lamphouder (4) los mocht komen, plaats hem dan op de juiste manier terug door de stervormige opening van de lamphouder samen te laten vallen met de plaats van de schroef.

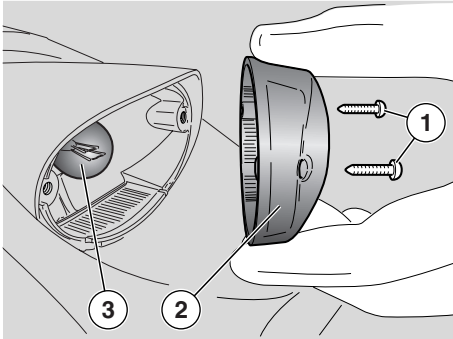

HET LAMPJE VAN HET ACHTERLICHT VERVANGEN

Lees aandachtig pag. 68 (LAMPJES).

Controleer voor het vervangen van het lampje de werking van de schakelaar van de remlichten, zie pag. 65 (DE SCHAKELAARS CONTROLEREN).

- ◆ Zet het voertuig op de hoofdstandaard, zie pag. 43 (HET VOERTUIG OP DE STANDAARD ZETTEN).
- ◆ De twee schroeven losdraaien en wegnemen (1).
- ◆ Het scherm (2) verwijderen.
- ◆ Druk lichtjes op het lampje (3) en draai het naar links.
- ◆ Haal het lampje (3) eruit.



⚠ OPGELET

Steek het nieuwe lampje in de houder en zorg ervoor dat de twee geleiderpinnetjes op de geleiders in de houder steken.

Steek een nieuw lampje van het zelfde type in de houder.

BELANGRIJK Steek tijdens het monteren het glas op de goede plaats.

Draai de schroeven (2) voorzichtig en lichtjes aan om het schermje niet te beschadigen.

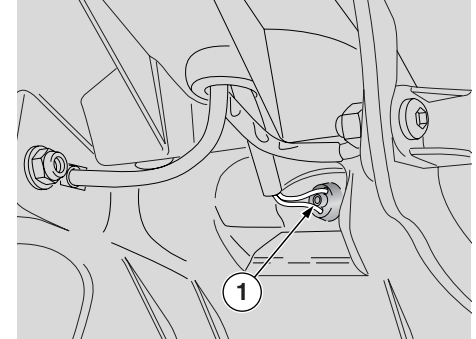

HET LAMPJE IN DE NUMMERPLAAT VERVANGEN

Lees aandachtig pag. 68 (LAMPJES).

- ◆ Zet het voertuig op de hoofdstandaard, zie pag. 43 (HET VOERTUIG OP DE STANDAARD ZETTEN).

⚠ OPGELET

Trek niet aan de elektrische draden om de lampenhouder te demonteren.

- ◆ Pak de lampenhouder (1) vast en trek hem weg.
- ◆ Haal het lampje eruit en vervang het door een lampje van hetzelfde type.

BELANGRIJK Controleer of het lampje goed in de houder zit.

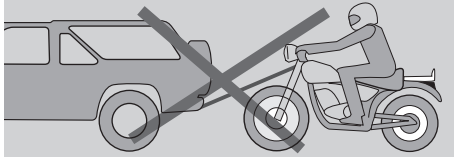
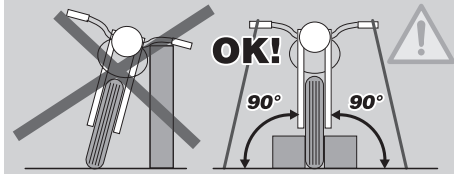

⚠ GEVAAR

Voordat het voertuig wordt vervoerd, dient u de benzinetank en de carburator zorgvuldig leeg en droog te maken, zie pag. 72 (DE BENZINETANK LEEGTAPPEN).

Tijdens het vervoer moet het voertuig recht staan en stevig worden vastgemaakt zodat er geen benzine, olie of koelvloeistof uit kan lekken.

Als u wegenpech hebt, sleept u het voertuig niet zelf, maar roept u de hulp in van een sleepwagen.

DE BENZINETANK LEEGTAPPEN

Lees aandachtig pag. 23 (BENZINE).

⚠ GEVAAR

Brandgevaar.

Wacht tot de motor en de uitlaat volledig zijn afgekoeld.

Brandstofdampen zijn gevaarlijk voor de gezondheid.

Controleer voor elke handeling of de ruimte waarin u zich bevindt voldoende geventileerd is.

Adem geen benzinedampen in.

Rook niet en vermijd vrije vlammen.

VERVUIL HET MILIEU NIET MET BENZINE.

- ◆ Zet het voertuig op de hoofdstandaard, op een stevige en vlakke vloer.
- ◆ Zet de motor uit en wacht totdat deze is afgekoeld.
- ◆ Zorg voor een vat waar meer in kan dan de benzine die in de tank van het voertuig zit en zet dit vat links naast het voertuig op de grond.
- ◆ Haal de benzinetankdop weg.
- ◆ Gebruik een handpomp of een soortgelijk systeem om de tank leeg te tappen. Beschadig de pomp en de pomponderdelen (benzinepeilvoeler in de tank) niet.

⚠ GEVAAR

Vergeet niet de dop er weer op te schroeven zodra de tank helemaal leeg is.

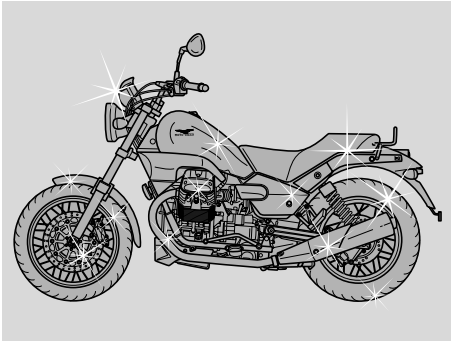

Reinig het voertuig vaak als u het gebruikt in de volgende omgeving of omstandigheden:

- ◆ Vervuilde lucht (steden en industriegebieden)
- ◆ Hoog zout- en vochtgehalte in de lucht (zeegebieden, warm en vochtig klimaat).
- ◆ Bijzondere milieu/seizoenomstandigheden (gebruik van zout, chemische antivriesproducten op de wegen in de winterperiode).
- ◆ U dient er bijzonder goed op te letten dat er op het frame geen industrieel stof of andere vervuulende stoffen achterblijven zoals teervlekken, dode insecten, vogeluitwerpselen enz.
- ◆ In sommige seizoenen vallen er uit de bomen hars, vruchten of bladeren en dergelijke die chemische stoffen bevatten die schadelijk zijn voor het lakwerk.

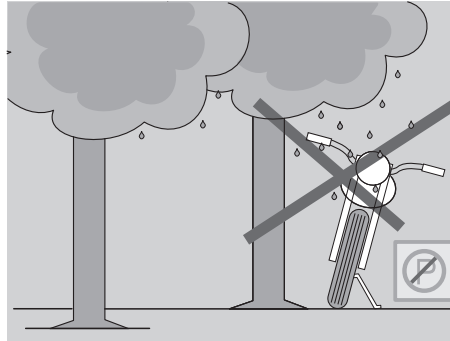

⚠ GEVAAR

Nadat u het voertuig hebt gewassen, kunnen de remmen minder goed werken omdat er water op de wrijvingsoppervlakken van het remsysteem zit. Bereken lange remafstanden om ongevallen te voorkomen. Gebruik de remmen enkele keren om deze schoon te maken zodat ze weer normaal werken. Voer alle controleverrichtingen uit, zie pag. 35 (TABEL VAN DE CONTROLES VOORAF).

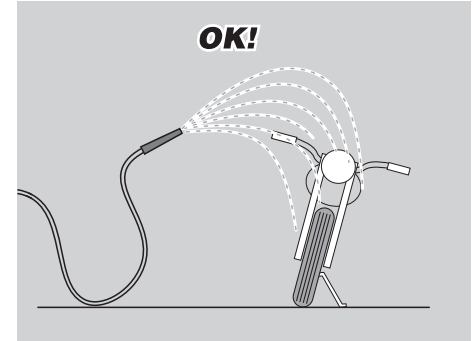

Verwijder vuil en modder van de gelakte delen met een zachte waterstraal. Maak de vuile delen goed nat, haal vuil en modder eraf met een zachte spons voor carrosserieën die u onderdompelt in een grote hoeveelheid water met shampoo (2 ÷ 4% delen shampoo in water).

Spoel het voertuig vervolgens af met veel water en droog het met een zeem.

Om de buitenste delen van de motor te reinigen, dient u een ontvettend reinigingsmiddel te gebruiken, verborsteltjes en oude doeken.



⚠ OPGELET

VOORSCHRIFTEN OM HET VOERTUIG TE WASSEN

- 1) Haal eventuele voorwerpen uit de ruimtes vooraan en uit de ruimte onder het zadel; haal het tapijtje uit de ruimte onder het zadel;
- 2) Controleren of alle bergruimtes gesloten zijn;

⚠ OPGELET

Was het voertuig alleen met een neutraal product, spoel het af met water (niet onder druk); raadpleeg deze handleiding op pag. 73 (REINIGEN).

⚠ OPGELET

Gebruik een in sop gedrenkte spons om de lampen te wassen; wrijf zachtjes en spoel de lampen vaak e met veel water af.

⚠ OPGELET

Boen het voertuig met siliconenwas pas nadat u het eerst helemaal grondig hebt gewassen.

Boen ook niet glanzende lak nooit met schurende middelen.

Was het voertuig niet in de zon, vooral niet in de zomer, als het frame nog warm is, omdat wasproduct dat al opdroogt nog voordat u het heeft weggespoeld, de lak kan beschadigen.

Gebruik geen vloeistoffen die warmer zijn dan 40 °C om de componenten in kunststof van het voertuig te reinigen.

⚠ OPGELET

Richt geen hogedrukwater- of luchtstralen of stoom op de volgende onderdelen: wielassen, hendels links en rechts van het stuur, kussenblokken, rempompen, instrumenten en meters, demperuitlaat, documenten-/gereedschapsvak, start-/blokkeerschakelaar.

Reinig onderdelen van rubber en kunststof niet met alcohol, benzine of oplosmiddelen, maar gebruik uitsluitend water en een neutrale zeep.

Gebruik voor de schoonmaak van het zadel geen oplosmiddelen of middelen die voortkomen uit aardolie (aceton, trichloorethyleen, terpentijn, benzine, verdunningsmiddelen). Het gebruik van schoonmaakmiddelen met zachte middelen niet hoger dan 5% (neutrale zeep, ontvettingsmiddelen of alcohol) is toegestaan.

Droog het zadel goed wanneer u de schoonmaak beëindigt.

⚠ GEVAAR

Boen het zadel niet met beschermende was, omdat het te glad wordt.

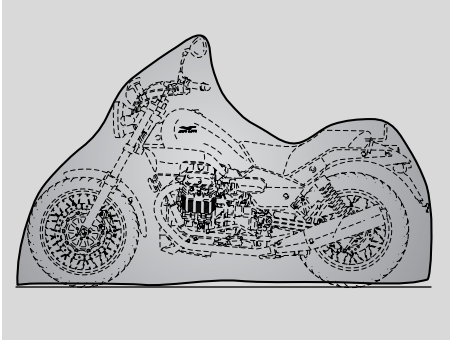

LANGE STILSTANDPERIODES

⚠ OPGELET

Als het voertuig meer dan 20 dagen lang niet wordt gebruikt, dienen de zekeringen van 30 A te worden verwijderd om beschadiging van de accu te voorkomen.

BELANGRIJK Als u de zekeringen van 30A verwijdert, annuleert u de instellingen van de digitale klok. Om deze opnieuw te programmeren, raadpleegt u pag. 15 (MULTIFUNCTIONEEL DIGITAAL DISPLAY).

Om de gevolgen van lange periodes van stilstand van het voertuig te voorkomen, dient u enkele maatregelen te treffen.

Voordat u het voertuig wegzet, dient u bovendien eerst alle nodige reparaties en controles uit te voeren omdat u riskeert deze later te vergeten.

Ga als volgt te werk:

- ◆ De accu demonteren, zie pag. 62 (NIET GEBRUIKTE ACCU), pag. 62 (DE ACCU DEMONTEREN).
- ◆ Was en droog het voertuig, zie pag. 73 (REINIGEN).
- ◆ Boen de gelakte delen met was.
- ◆ Blaas de banden op, zie pag. 28 (BANDENSPANNING).
- ◆ Zet het voertuig in een niet verwarmde, vochtvrije ruimte, uit de buurt van zonnestrallen en met minimale temperatuurverschillen.
- ◆ Bind het uiteinde van de uitlaatdemper af met een plastic zakje zodat er geen vocht in kan komen.

BELANGRIJK Zet het voertuig op een steun zodat geen enkele band de vloer raakt.

- ◆ Bedek het voertuig, maar gebruik hiervoor geen kunststof of waterdichte materialen.

HET VOERTUIG WEER IN GEBRUIK NEMEN

BELANGRIJK Plastic zakjes van de uitlaatpijpen halen.

- ◆ Neem de bedekking weg en maak het voertuig schoon, zie pag. 73 (REINIGEN).
- ◆ Controleer de lading van de accu, zie pag. 63 (ACCULADER) en installeer deze, zie pag. 64 (DE ACCU INSTALLEREN).
- ◆ Vul de tank met brandstof, zie pag. 23 (BENZINE).
- ◆ Voer alle controleverrichtingen uit, zie pag. 35 (TABEL VAN DE CONTROLES VOORAF).

⚠ GEVAAR

Maak een proefrit van enkele kilometers en rijd niet te snel, ver uit de buurt van het verkeer.

TECHNISCHE GEGEVENS

AFMETINGEN	Max. lengte	2166 mm
	Max. breedte	805 mm
	Max. hoogte (op bedieningshendels) mm	1068 mm
	Hoogte bij zadel	770 mm
	Wielbasis	1467 mm
	Minimum vrije hoogte vanaf de grond mm	209 mm
	Gewicht zonder brandstof	184 Kg
MOTOR	Type	twee cilinders dwarsliggende V 90°, 4takt
	Aantal cilinders	2
	Cilinderinhoud	744 cc
	Boring/slag	80x74 mm
	Compressieverhouding:	9,6: 1
	HET VOERTUIG STARTEN	elektrisch
	Toerental° van de motor op stationair toerental	1100 ± 100 toeren/min (rpm)
	Koppeling:	Koppeling droog, één schijf met schokdemper
Smeersysteem	druksysteem, geregeld door kleppen en tandwielpompe	
LUCHTFILTER		met patroon, droog
	KOELSYSTEEM	lucht
VERSNELLINGEN	Type	mechanisch met 5 verhoudingen, pedaalbediening linkerkant van de motor
VERMOGEN	Brandstof (reserve inbegrepen)	14 ℓ
	Brandstofreserve:	4 ℓ
	Motorolie	olie verversen en oliefilter vervangen 1780 cc
	Versnellingsolie	1 ℓ
	Vorkolie	400 ± 2,5 cm3 (per veerelement)
	Zitplaatsen	2
Max lading voertuig	180 kg (bestuurder + passagier + bagage)	

TRANSMISSIEVERHOUDINGEN	Verhouding	Primaire transmissie met tandwielen	Secundaire transmissie	Eindverhouding
	1 ^a		11/26 = 1: 2,3636	cardan 8/33= 1: 4,825
	2 ^a	16/21 = 1: 1,3125	14/23 = 1: 1,6429	
	3 ^a		18/23 = 1: 1,2778	
	4 ^a		18/19 = 1: 1,0556	
	5 ^a		22/25 = 1: 0,9	
BRANDSTOFSYSTEEM	Type Verdeler		elektronisch injectiesysteem (Weber - Marelli) Ø 36 mm	
BRANDSTOF	BENZINE		Benzine Super, loodvrije benzine met minimum octaangetal van 95 (N.O.R.M.) en 85 (N.O.M.M.)	
FRAME	Type		Dubbel wiegframe met demontabele onderzijde in staal met een hoge trekbelastinglimiet	
	Stuurwending		27,5°	
	Baan vooruit		138 mm	
OPHANGINGEN	Vooraan		hydraulische telescopische vork Marzocchi Ø 40 mm	
	Vorkbaan		130 mm	
	achter		Achteraan verende persgietachtervork in lichte legering met 2 schokdempers met instelbare veervoorspanning.	
	Slag achterwiel		100 mm	
REMMEN	Vooraan		drijvende schijf in inox staal Ø 320 mm remklauw met 4 zuigers, afzonderlijk en tegenover elkaar	
	achter		schijf in inox staal Ø 260 mm	
WIELVELGEN	Type		met spaken voor tubeless banden	
	Vooraan		2,5" x 18"	
	achter		3,50" x 16"	
BANDENSPANNING	Vooraan		Type: METZLER ME 33 - Maat: 100/90 - V18 56V Oppompdruk: 220 kpa Oppompdruk met passagier: + 30 kpa	
	Achteraan		Type: METZLER ME 55 - Maat: 130/90 -16 67V Oppompdruk: 220 kpa Oppompdruk met passagier: + 30 kpa	

BOUGIES	Standaard	NGK BR8ES
	Afstand tussen elektroden	0,6 – 0,7 mm
	Weerstand	5 k Ω
ELEKTRISCHE UITRUSTINGEN	Accu	12 V – 14 Amp/h
	Hoofdzekeringen	30 A
	Secundaire zekeringen	3 A – 10 A – 15 A
	Dynamo (met permanente magneet)	12 V – 330 W
LAMPJES	Lampje groot licht / dimlicht (halogeen)	12 V – 55/60 W H4
	Lampje van het standlicht	12 V – 5 W
	Richtingaanwijzers LED	12 V – 10 W (RY 10 W oranje lamp)
	Standlichten achteraan/remlicht	12 V – 5/21 W
	Instrumentenverlichting	LED
	EFI	LED
	Nummerplaatverlichting	12 V – 5 W
WAARSCHUWINGSLAMPJES	Versnelling in neutraal	LED
	Richtingaanwijzers	LED
	Brandstofreserve:	LED
	Groot licht	LED
	Motoroliedruk	LED

SMEERMIDDELENTABEL

Motorolie (aanbevolen) (1800 cc):  **Agip** RACING 4T 10 W 60.

In plaats van de aanbevolen olie, kunt u ook merkolies gebruiken die voldoen aan de voorschriften CCMC G-4, A.P.I. of hoger. SG.

Transmissieolie (aanbevolen) (170 cc):  **Agip** TRUCK GEAR 85 W 140.

Olie koppeling (aanbevolen) (1000 cc):  **Agip** ROTRA MP/S 80 W 90.

Vorkolie (aanbevolen):  **Agip** FORK 5W of  **Agip** FORK 20W.

Kussenblokken en andere smeerpunten (aanbevolen):  **Agip** GREASE SM2.

Gebruik als alternatief voor het aanbevolen product een kwaliteitsvet voor wentellagers, nuttig temperatuurbereik -30°C ... +140°C , druppelpunt 150°C230°C, hoge corrosiefactor, goede water- en oxidatiebestendigheid.

Accupolenbeveiliging: Neutraal vet of vaseline.

GEVAAR

Gebruik alleen nieuwe remvloeistof. Meng geen verschillende merken of soorten olie met elkaar zonder te controleren of ze compatibel zij.

Remvloeistof (aanbevolen): de installatie wordt gevuld met  **Agip** BRAKE 5.1 DOT 4 (de reminstallatie is ook compatibel met DOT 5).

In plaats van de aanbevolen vloeistof, kunt u ook vloeistoffen gebruiken met prestatievermogens die voldoen aan of hoger zijn dan die van het product Fluido sintetico SAE J1703, NHTSA 116 DOT 4, ISO 4925.



OFFICIËLE DEALERS EN TECHNISCHE CENTRA

HET BELANG VAN EEN GOEDE SERVICE



Door constante bijscholing en specifieke technische opleidingen kennen alleen de technici van de Dealers en garages van **Moto Guzzi** dit voertuig grondig en beschikken alleen zij over de nodige instrumenten en installaties voor correcte reparaties en onderhoudsverrichtingen.

De betrouwbaarheid van het voertuig hangt ook af van de goede staat van de mechanica van het voertuig. Het voertuig controleren voordat u wegrijdt, regelmatig onderhouden en uitsluitend originele onderdelen van **Moto Guzzi** gebruiken, is van essentieel belang!

Raadpleeg voor informatie omtrent de dichtstbijzijnde aprilia dealer en/of erkende servicecentrum de Gouden Gids of bel de klantenservice van aprilia op:

www.motoguzzi.it

Alleen als u originele onderdelen eist, bent u er zeker van dat u een product krijgt dat bestudeerd en getest is tijdens de ontwerp-fase van het voertuig. De originele onderdelen van **Moto Guzzi** worden systematisch aan kwaliteitscontroleprocedures onderworpen om de betrouwbaarheid en levensduur ervan te waarborgen.

Moto Guzzi S.p.A. is van mening dat u een goede keuze hebt gemaakt en verzoekt haar klanten:

- Het milieu niet te vervuilen met olie, brandstof, vervuilende stoffen en componenten.
- De motor niet onnodig aan te laten staan.
- Geen lawaaihinder te veroorzaken.
- De natuur te respecteren.