



part# MG977474

GRISO



USE+MAINTENANCE BOOK

Eerste editie: Maart 2006

Herdruk:

Opgesteld en gedrukt door:
VALLEY FORGE DECA
Ravenna, Modena, Torino
DECA S.r.l.
Hoofd- en administratiekantoor
Via Vincenzo Giardini, 11
48022 Lugo (RA) - Italië
Tel. +39 - 0545 216611
Fax +39 - 0545 216610
E-mail: deca@vftis.spx.com
www.vftis.com

In opdracht van:
Moto Guzzi S.p.A.
via E. V. Parodi, 57
23826 Mandello del Lario (LECCO) - Italië
Tel. +39 - 0341 70 91 11
Fax +39 - 0341 70 92 20
www.motoguzzi.it

VEILIGHEIDSWAARSCHUWINGEN

De volgende waarschuwingen worden in heel deze handleiding gebruikt om de volgende boodschappen over te brengen:

 **Veiligheidswaarschuwing.**
Wanneer u dit symbool aantreft op de motorfiets of in de handleiding, dient u rekening te houden met potentieel gevaar voor persoonlijk letsel. Als u het voorschrift dat bij het symbool hoort niet naleeft, kunt u uw eigen veiligheid, die van anderen en die van het voertuig in gevaar brengen!

GEVAAR

Duidt op een potentieel gevaar dat kan resulteren in ernstig letsel of zelfs de dood.

OPGELET

Dit symbool waarschuwt voor gevaar voor lichte verwondingen of schade aan het voertuig.

BELANGRIJK Het woord "BELANGRIJK" in deze handleiding gaat belangrijke informatie of richtlijnen vooraf.

TECHNISCHE INFORMATIE

 De handelingen waarbij dit symbool staat, dienen ook aan de andere kant van het voertuig te worden herhaald.

Indien niet expliciet anders vermeld, moet u voor de montage van de onderdelen de stappen voor demontage in omgekeerde volgorde herhalen.

Daar waar de termen "rechts" en "links" worden gebruikt, wordt ervan uitgegaan dat de rijder in normale rijhouding op de motorfiets zit.

WAARSCHUWINGEN- VOORZORGSMAATREGELEN- ALGEMENE RICHTLIJNEN

Voordat u de motor start, dient u aandachtig dit boekje te lezen, in het bijzonder het gedeelte "VEILIG RIJDEN".

Uw veiligheid en die van anderen hangt niet alleen af van de snelheid van uw reflexen en uw behendigheid, maar ook van de kennis van de motorfiets, van de staat van onderhoud en van de basisregels voor VEILIG RIJDEN. Daarom is het belangrijk de motorfiets goed te leren kennen, zodat u er zich veilig mee in het verkeer kunt begeven.

BELANGRIJK Dit boekje hoort onlosmakelijk bij de motorfiets en moet in geval van verkoop worden overgedragen.

Moto Guzzi heeft bij het opstellen van deze gebruiksaanwijzingen zo veel mogelijk ernaar gestreefd correcte en actuele informatie te verstrekken.

Omdat de producten van **Moto Guzzi** echter voortdurend worden verbeterd, kan het toch gebeuren dat u kleine verschillen aantreft tussen de kenmerken van het voertuig dat u bezit en het voertuig dat in deze gebruiksaanwijzingen wordt beschreven. Contacteer uw erkende dealer van **Moto Guzzi** als u uitleg nodig hebt omtrent de informatie in deze handleiding.

Contacteer uitsluitend dealers van **Moto Guzzi** of erkende servicecentra voor controles en reparaties die niet in deze handleiding zijn beschreven of voor originele onderdelen, accessoires en andere producten of specifieke raadgevingen. Alleen onze dealers van **Moto Guzzi** en erkende centra staan borg voor een snelle en accurate service.

Wij zijn van mening dat u een goede keuze hebt gemaakt en wensen u veel rijgenot.

Alle rechten voor wat betreft elektronische opslag, reproductie en volledige of gedeeltelijke aanpassing, op welke manier ook, zijn voorbehouden voor alle landen.

BELANGRIJK In sommige landen vereisen de van kracht zijnde milieuwetgeving en geluidsvoorschriften periodieke inspecties.

In deze landen moet de gebruiker van het voertuig:

- zich tot een dealer van **Moto Guzzi** te wenden om de betrokken componenten te laten vervangen door nieuwe die in het land van gebruik zijn goedgekeurd;
- voer de vereiste periodieke inspecties uit.

In deze handleiding worden de volgende symbolen gebruikt om de verschillende versies aan te duiden:

 **optie**

 **katalytische deluisdemper**

 **Model V 850 IE**

 **Model V 1100 IE**

UITVOERING:

 Italië	 Singapore
 Verenigd Koninkrijk	 Slovenië
 Oostenrijk	 Israël
 Portugal	 Zuid-Korea
 Finland	 Maleisië
 België	 Chili
 Duitsland	 Kroatië
 Frankrijk	 Australië
 Spanje	 Verenigde Staten van Amerika
 Griekenland	 Brazilië
 Nederland	 Zuid-Afrika
 Zwitserland	 Nieuw-Zeeland
 Denemarken	 Canada
 Japan	

ALGEMENE INHOUD

VEILIGHEIDSWAARSCHUWINGEN.....	2		
TECHNISCHE INFORMATIE.....	2		
WAARSCHUWINGEN- VOORZORGSMAATREGELEN-ALGEMENE RICHTLIJNEN.....	2		
ALGEMENE INHOUD.....	4	VOORREM.....	31
BASISVEILIGHEIDSVORSCHRIFTEN.....	6	ACHTERREM.....	32
KLEDING.....	8	REMVLOEISTOF - AANBEVELINGEN.....	33
ACCESSOIRES.....	8	KOPPELING.....	34
LADING.....	9	BANDENSANNING.....	35
PLAATS HOOFDELEMENTEN.....	10	MOTOROLIE.....	37
PLAATS VAN DE BEDIENINGEN/INSTRUMENTEN.....	12	DE HENDEL VAN DE VOORREM EN DE KOPPELINGSHENDEL AFSTELLEN.....	38
INSTRUMENTEN EN CONTROLELAMPJES	12	KATALYTISCHE DELUIDSTEMPER.....	38
TABEL VAN DE INSTRUMENTEN EN CONTROLELAMPJES.....	13	UITLAAT / UITLAATSTEMPER.....	38
MULTIFUNCTIONELE COMPUTER.....	15	BEBRIJKSVORSCHRIFTEN.....	39
BESTURING.....	15	HET VOERTUIG BESTIJGEN EN VERLATEN.....	39
TRIP 1 EN 2.....	15	VOORAF CONTROLLEREN.....	41
MODE.....	16	TABEL VAN DE CONTROLES VOORAF.....	42
FUNCTIE CHRONOMETER.....	16	HET VOERTUIG STARTEN.....	43
MENU.....	17	STARTEN EN RIJDEN.....	45
DREMPELSERVICE.....	20	HET VOERTUIG INRIJDEN.....	48
TONEN ALARMEN.....	20	STOPPEN.....	49
DE BELANGRIJKSTE ONAFHANKELIJKE BEDIENINGSELEMENTEN.....	21	PARKEREN.....	49
OP DE LINKERKANT VAN HET STUUR.....	21	HET VOERTUIG OP DE STANDAARD ZETTEN	50
BEDIENINGEN OP DE RECHTERKANT VAN HET STUUR.....	22	AANBEVELINGEN TEGEN DIEFSTAL.....	51
CONTACTSCHAKELAAR.....	23	ONDERHOUD.....	51
STUURSLOT.....	23	HET ROUTINE-ONDERHOUD: SCHEMA.....	52
PARKEERLICHTEN.....	24	IDENTIFICATIEGEGEVENS.....	55
EXTRA UITRUSTINGEN.....	25	VERBINDINGEN MET SLUITBANDJES EN SCHROEFBUISKLEMMEN.....	55
HET ZADEL LOSMAKEN/VASTMAKEN.....	25	MOTOROLIE CONTROLLEREN EN BIJVULLEN.....	56
GEREEDSCHAPSRUIMTE.....	25	DE MOTOROLIE VERVERSEN EN DE OLIEFILTER VERVANGEN.....	57
BAGAGEVERGRENDDELING.....	26	VOORWIEL.....	58
ACCESSOIRES.....	27	ACHTERWIEL.....	58
BELANGRIJKSTE COMPONENTEN.....	28	ACHTERSTE REMKLAUW.....	59
BENZINE.....	28	DE OLIE VAN DE CARDANTRANSMISSIE CONTROLLEREN.....	60
REMVLOEISTOF - AANBEVELINGEN.....	29	DE OLIE IN DE VERSNELLINGSBAK CONTROLLEREN EN BIJVULLEN.....	60
SCHIJFREMMELEN.....	30	DEMONTEREN.....	60
		DE OPHANGINGEN VAN HET VOOR- EN ACHTERWIEL.....	61
		VOORSTE OPHANGING.....	62
		ACHTERSTE OPHANGING.....	62
		DE SLIJTAGE VAN DE REMBLOKKEN CONTROLLEREN.....	64
		DE GASHENDEL AFSTELLEN.....	65
		BOUGIES.....	65
		DE STANDAARD CONTROLLEREN.....	67
		ACCU.....	68
		NIET GEBRUIKTE ACCU.....	69
		DE AANSLUITINGEN EN KLEMMEN VAN DE ACCU CONTROLLEREN EN SCHOONMAKEN.....	69
		DE ACCU DEMONTEREN.....	70
		HET PEIL VAN DE ACCUVLOEISTOF CONTROLLEREN.....	71
		ACCULADER.....	71
		DE ACCU INSTALLEREN.....	71
		CONTROLLEREN VAN DE SCHAKELAARS.....	72
		DE ZEKERINGEN VERVANGEN.....	73
		DE STAND VAN DE KOPLAMP AFSTELLEN.....	74
		LAMPJES.....	75
		DE LAMPJES IN DE KOPLAMP VERVANGEN.....	76
		VERVANGING LAMPJES RICHTINGAANWIJZERS AAN DE VOOR- EN ACHTERKANT.....	77
		HET LAMPJE VAN HET ACHTERLICHT VERVANGEN.....	77
		HET LAMPJE IN DE NUMMERPLAAT VERVANGEN.....	77
		VERVOER.....	78
		DE BENZINETANK LEEGTAPPEN.....	78
		REINIGEN.....	79
		LANGE STILSTANDPERIODES.....	80
		TECHNISCHE GEGEVENS.....	82
		SMEERMIDDELENTABEL.....	85
		OFFICIËLE DEALERS EN T ECHNISCHE CENTRA.....	86



VEILIG RIJDEN

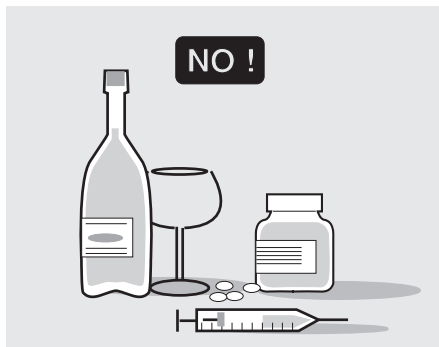

BASISVEILIGHEIDSVOORSCHRIFTEN

Om de motorfiets te mogen besturen, moet u aan alle wettelijke verplichtingen voldoen (rijbewijs, geestelijke en lichamelijke gezondheid, verzekering, nummerplaat, enz.).

U wordt aangeraden zich de motorfiets geleidelijk eigen te maken daar waar weinig verkeer is of op terreinen die privé-eigendom zijn.

Bepaalde geneesmiddelen, alcohol en drugs verhogen het risico voor ongevallen.

Zorg ervoor dat u in goede fysieke condities bent om te rijden en vermijd te rijden als u erg moe of slaperig bent.

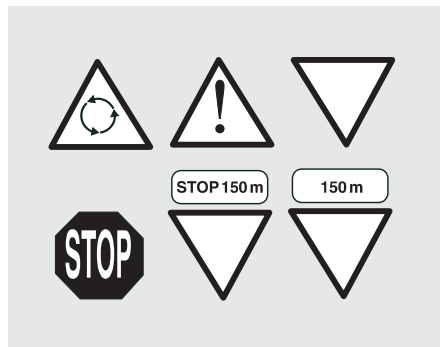

De meeste ongevallen zijn te wijten aan onervarenheid van de bestuurder.

Leen de motorfiets **NOOIT** uit aan beginners en overtuigt u zich er in ieder geval van dat de rijder in het bezit is van de wettelijke vereisten voor het rijden.

Respecteer stipt alle nationale en plaatselijke verkeersregels en verkeersborden.

Voer geen plotselinge handelingen uit die gevaarlijk kunnen zijn voor uzelf en anderen (bijvoorbeeld: steigeren, snelheidslimieten overschrijden enz.). Neem bovendien altijd de staat van het wegdek, het zicht en dergelijke in acht.

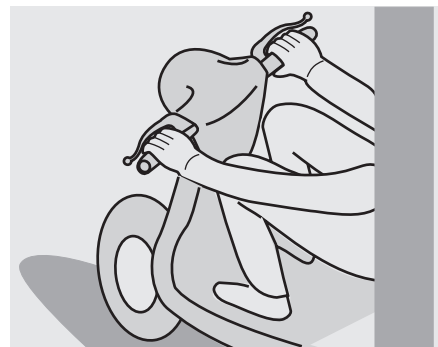

Rijd niet tegen voorwerpen die het voertuig kunnen beschadigen of waardoor u de controle over het voertuig kunt verliezen.

Rijd niet vlak achter andere voertuigen om u mee te laten “zuigen”.

⚠ GEVAAR

Houd altijd beide handen op het stuur en beide voeten op de voetsteunen (van passagier of bestuurder) en neem een correcte houding aan op het voertuig. Vermijd absoluut rechtop te gaan staan of uw ledematen te strekken tijdens het rijden.

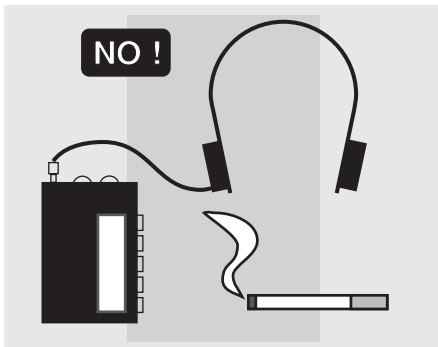

De berijder mag niet verstrooid zijn, afgeleid worden, of beïnvloed worden door personen, voorwerpen of handelingen (niet roken, eten, drinken, lezen enz.) tijdens het rijden.

Gebruik de voor uw voertuig voorgeschreven benzine en smeermiddelen. U vindt deze in de "SMEERMIDDELENTABEL". Controleer regelmatig het voorgeschreven peil van benzine, olie en koelvloeistof.

Als uw voertuig bij een ongeval betrokken is geweest, er is tegen gestoten of het is gevallen, dient u te controleren of de hendels, pedalen, de slangen, de kabels, de remleiding en de vitale delen van het voertuig niet beschadigd zijn.

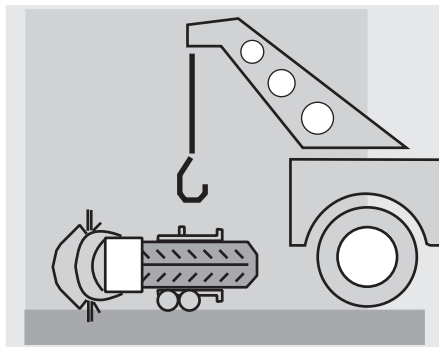

Laat het voertuig eventueel controleren door een erkende dealer van **Moto Guzzi**, met name het frame, het stuur, de ophangingen, de beveiligingen en alle mechanismen die u als gebruiker niet zelf kunt beoordelen.

Meld elk mankement bij het functioneren aan de technici/mecaniciërs opdat de reparatiewerkzaamheden vergemakkelijkt worden.

Rijd absoluut niet met de motorfiets wanneer de beschadiging de rijveiligheid in gevaar brengt.

Verander absoluut niets aan de positie, hellingshoek en de kleur van: het kenteken, de richtingaanwijzers, lichten en de claxon.

Modificaties aan de motorfiets doen de garantie onherroepelijk vervallen.

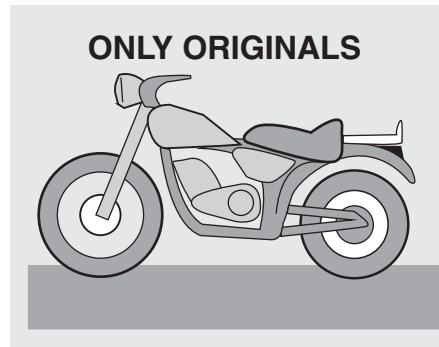

Bovendien brengen wijzigingen of het verwijderen van originele componenten, de prestaties van het voertuig in gevaar, waardoor het ook minder veilig en zelfs onwettig kan worden.

U wordt geadviseerd om zich altijd te houden aan alle nationale en plaatselijke wettelijke voorschriften en regels op het punt van de uitrusting van de motorfiets.

In het bijzonder moeten technische veranderingen vermeden worden die de prestaties beïnvloeden of in ieder geval de oorspronkelijke eigenschappen van de motorfiets veranderen.

Houd geen snelheidswedstrijden met andere voertuigen.

Rijd alleen op de daarvoor bestemde wegen en vermijd off-road rijden.

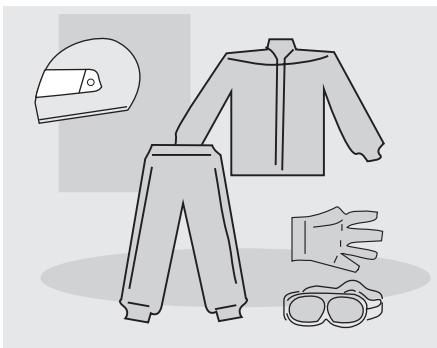

KLEDING

Voordat u gaat rijden dient u eraan te denken dat u altijd de helm op hebt; deze moet op de juiste wijze gedragen worden. Controleer of de helm gekeurd is, niet-beschadigd is, de juiste maat heeft en of het vizier schoon is.

Draag beschermende kleding; mogelijksterwijs met een heldere en/of reflecterende kleur. Zodoende bent u goed zichtbaar voor de andere weggebruikers en beperkt u hiermee het risico aangereden te worden. Bij een val hebt u zodoende ook een betere bescherming.

De kleding moet goed passen en aan de uiteinden gesloten zijn; Koorden, ceintuur en das mogen niet los hangen; voorkom dat deze of andere objecten het rijden kunnen beïnvloeden doordat ze verstrikt raken in bewegende delen of bedieningselementen.

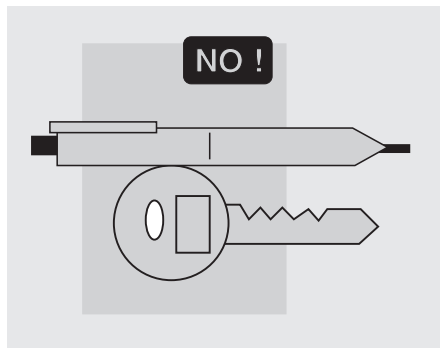

Laat geen voorwerpen in uw zakken zitten die gevaarlijk kunnen zijn als u valt, zoals bijvoorbeeld:

sleutels, pennen, glazen flesjes, enz. (dezelfde aanbevelingen gelden ook voor de eventuele passagier).

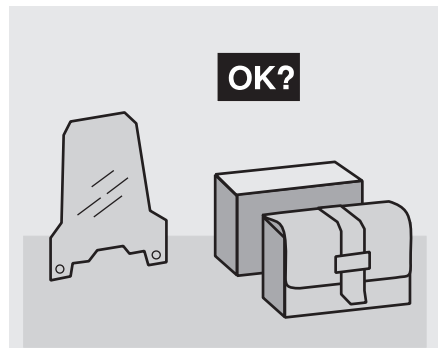

ACCESSOIRES

De gebruiker is persoonlijk verantwoordelijk voor de keuze van de installatie en het gebruik van de accessoires.

Denkt u er tijdens de montage aan dat geen onderdelen zoals de lichten of onderdelen die dienen voor het aangeven van de richting of voor geluidsignalen bedekt worden, waardoor deze onderdelen geheel of gedeeltelijk hun functie verliezen; belemmer ook niet de uitslag van de vering en de stuurhoek en de werking van de bedieningselementen.

Vermijd het gebruik van accessoires die de toegang tot de bedieningselementen belemmeren, omdat zo de reactietijd in noodgevallen langer kan worden.

De grote kappen en windschermen van de motorfiets kunnen aërodynamische krachten doen ontstaan die de stabiliteit van de motorfiets beïnvloeden, vooral bij hoge snelheid.

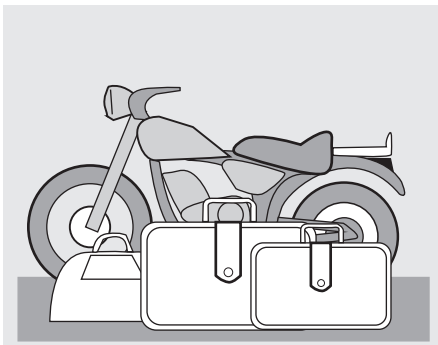

Controleer of het accessoire stevig aan het voertuig is vastgemaakt en niet gevaarlijk is tijdens het rijden.

Niets toevoegen aan de elektrische installatie of hier iets aan veranderen, waardoor het maximale vermogen van de motorfiets overschreden zou kunnen worden. Hierdoor zou de motorfiets tijdens het rijden plotseling kunnen stoppen of er zou zich een gevaarlijk stroomtekort kunnen voordoen, zodat de claxon en de lichten niet meer functioneren.

Moto Guzzi raadt u aan originele accessoires te gebruiken (**Moto Guzzi** genuine accessories).

LADING

Maak bagage stevig vast en laad het voertuig niet te zwaar. De bagage dient zoveel mogelijk op het zwaartepunt van het voertuig te zitten en moet evenredig verdeeld worden op beide kanten om het voertuig niet uit zijn evenwicht te brengen. Zorg er verder voor dat de lading goed is vastgemaakt op de motorfiets, vooral voor een lange rit.

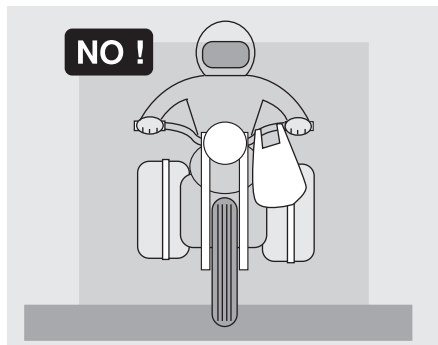

Bevestig onder geen beding lastige, volumineuze, zware en/of gevaarlijke voorwerpen aan het stuur, de spatbord en vorken. Hierdoor zou het voertuig langzamer kunnen reageren in bochten en zal moeilijker onder controle te houden zijn.

Maak geen te volumineuze bagage vast aan de zijkanten van het voertuig. U loopt het risico hiermee personen of voorwerpen te raken, waardoor u de controle over het voertuig verliest.

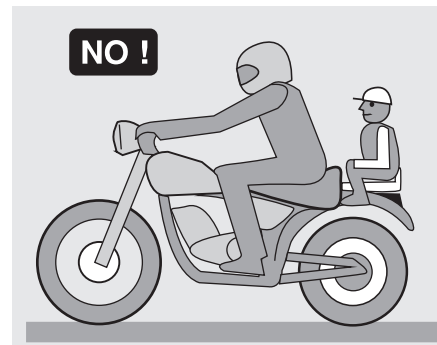

Vervoer nooit bagage die niet stevig aan het voertuig is vastgemaakt.

Vervoer geen bagage die ver uit het bagagerek steekt of die lichten en/of claxon bedekt.

Vervoer geen dieren of kinderen op de bergruimte of op het bagagerek.

Overschrijd het maximum toelaatbare gewicht per bagagerek niet.

Een te zwaar geladen voertuig is minder stabiel en handelbaar.

PLAATS HOOFDELEMENTEN

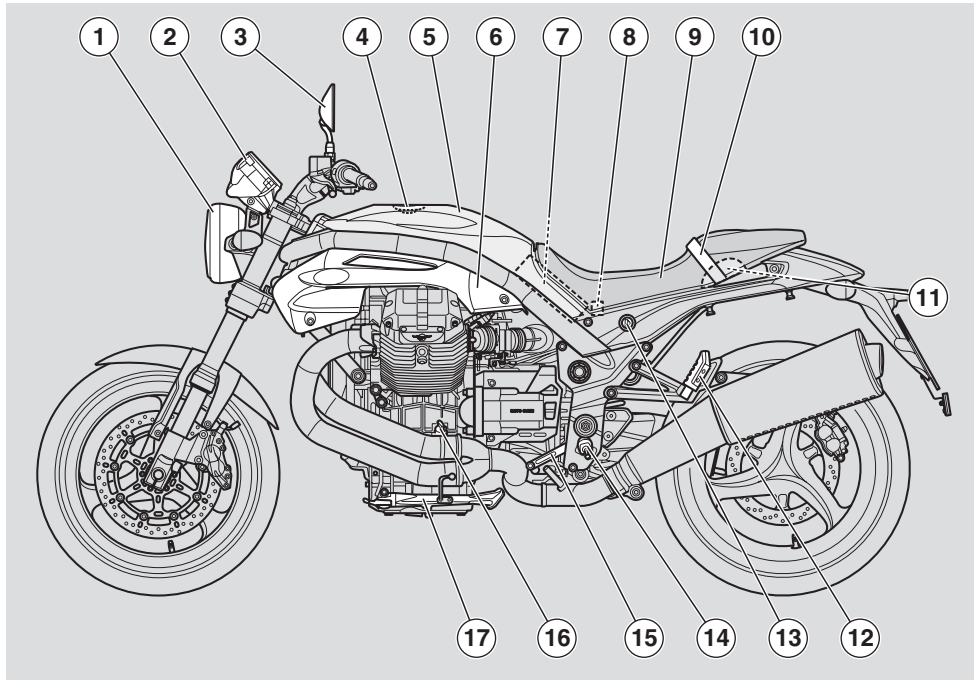

LEGENDA

- | | | |
|--------------------------------|--------------------------------|-----------------------------------|
| 1) Koplamp | 8) Hoofdzekeringendoos (30A) | 15) Schakelpedaal |
| 2) Instrumentenpaneel | 9) Zadel berijder/passagier | 16) Het motoroliepeil controleren |
| 3) Linker achteruitkijkspiegel | 10) Riem houvast passagier | 17) Zijstandaard |
| 4) Tankdop | 11) Gereedschapsvak | |
| 5) Brandstoftank | 12) Linker passagiervoetsteun | |
| 6) Linker zijbekleding | 13) Zadelslot | |
| 7) Accu | 14) Linkervoetsteun bestuurder | |

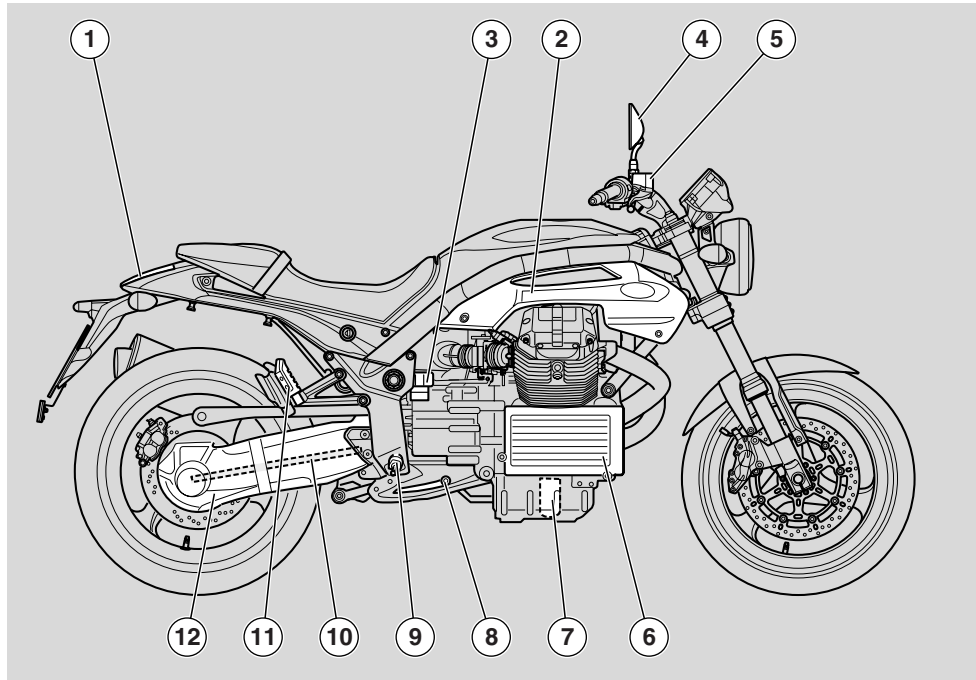

LEGENDA

- | | |
|--------------------------------|--------------------------------|
| 1) Achterlicht | 8) Rempedaal achterrem |
| 2) Rechter zijbekleding | 9) Rechervoetsteun bestuurder |
| 3) Achterremvloeistofreservoir | 10) Transmissie met cardanas |
| 4) Rechterachteruitkijkspiegel | 11) Rechter passagiervoetsteun |
| 5) Voorremvloeistofreservoir | 12) Eenarmige voorvork |
| 6) Olieradiator 1100 | |
| 7) Motoroliefilter | |

PLAATS VAN DE BEDIENINGEN/INSTRUMENTEN

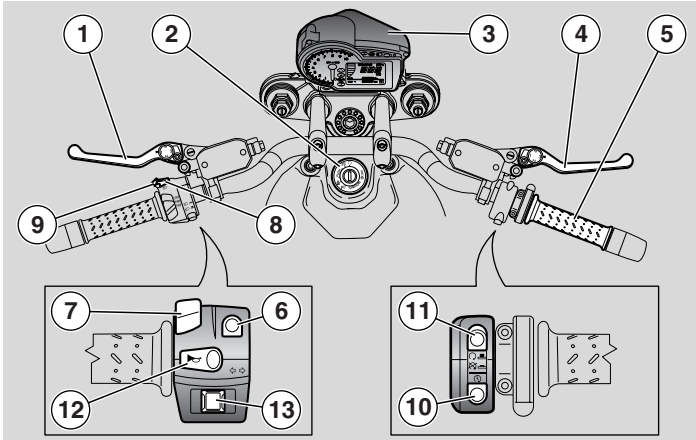

LEGENDA PLAATS VAN DE BEDIENINGEN/INSTRUMENTEN

- 1) Koppelingshendel
- 2) Contactschakelaar stuurslot (☉-Pz-☒)
- 3) Instrumenten en controlelampjes
- 4) Voorremhendel
- 5) Gashendel
- 6) Lichtkeuzeschakelaar (☉☉-☉☉)
- 7) Schakelaar displayfuncties
- 8) Knop knipperfunctie groot licht
- 9) SET knop
- 10) Startknop (ⓘ)
- 11) Motor stopknop (☉-☒)
- 12) Claxonknop (☐☐)
- 13) Schakelaar richtingaanwijzers (↔↔)

INSTRUMENTEN EN CONTROLELAMPJES

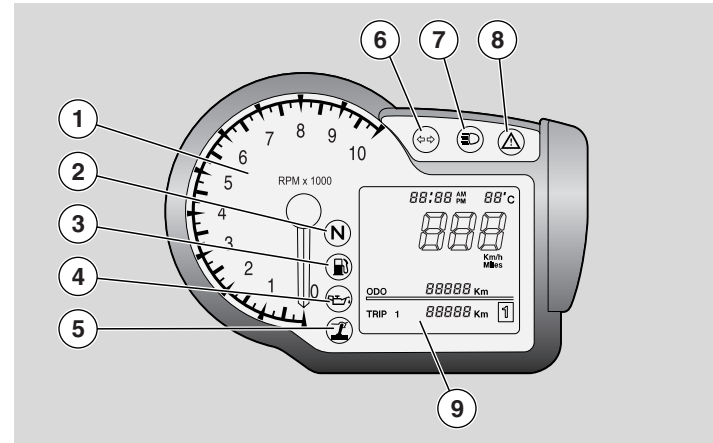



LEGENDA PLAATS VAN DE BEDIENINGEN/INSTRUMENTEN





- 1) Toerenteller
- 2) Controlelampje neutrale stand versnelling (N) groen
- 3) Controlelampje reserve benzine (⛛) oranje
- 4) Controlelampje druk motorolie (⚙) rood
- 5) Controlelampje zijsteun (⚖) geel
- 6) Controlelampje richtingaanwijzers (↔↔) groen
- 7) Controlelampje groot licht (☐☐) blauw
- 8) Controlelampje alarm/inschakeling immobilizer-alarm (⚠) rood
- 9) Digitaal multifunctioneel display

TABEL VAN DE INSTRUMENTEN EN CONTROLELAMPJES

Iedere keer dat de startschakelaar op “○” staat, en de motor uitstaat, gaan alle controlelampje voor ongeveer 2 seconden aan, om zo de werking van de lampjes te controleren. In het geval één of meer controlelampjes niet gaat branden gedurende deze fase, wendt u zich dan tot een Officiële Dealer **Moto Guzzi**.

Beschrijving	Functie	
Digitaal multifunctioneel display	Kilometerteller (km/h - MPH)	Laat de actuele of gemiddelde of maximum snelheid zien (in kilometer of mijl) aan de hand van de instellingen, zie pag. 15 (MULTIFUNCTIONELE COMPUTER).
	Kilometerteller/ Mijlteller(KM - Mijl)	Visualiseer een deel of de totale Km of mijl die u afgelegd heeft, zie pag. 15 (MULTIFUNCTIONELE COMPUTER).
	Omgevings-temperatuur(°C/°F)	Toont de buitentemperatuur, de waarde verschijnt in de rechterbovenhoek van het scherm. Wanneer de temperatuur dichtbij de 3° C (37 °F) komt, komt het ijssymbool te voorschijn. De °C of °F schaal wordt via het scherm ingesteld, zie pag. 15 (MULTIFUNCTIONELE COMPUTER).
	Klok	Toont de uren en de minuten aan de hand van de instellingen, zie pag. 15 (MULTIFUNCTIONELE COMPUTER).
	Geladenheid accu V BATT 	Toont de geladenheid van de accu in Volt, zie pag. 15 (MULTIFUNCTIONELE COMPUTER).
	Chrono (lap timer)	Toont de verschillende metingen van de tijden aan de hand van de instellingen, zie pag. 15 (MULTIFUNCTIONELE COMPUTER).
	Diagnostica (diagnosis)	In het geval er een ernstig alarm, dat de integriteit van het voertuig of de passagier kan compromitteren, plaatsvindt, wordt dit aangegeven door het icoon dat betrekking heeft tot de oorzaak (bijvoorbeeld: oliedruk “  ”, interval van onderhoud “  ”). ⚠ OPGELET Als de tekst“ ⚠ SERVICE” gedurende het normaal functioneren van de motor verschijnt, betekent dit dat de elektronische schakelkast of het dashboard een anomalie tegengekomen is. In veel gevallen blijft de motor functioneren met beperkte presaties; wendt u zich onmiddellijk tot een Officiële Dealer Moto Guzzi .
Toerenteller (toeren/min - rpm)	Geeft het toerental per minuut weer. ⚠ OPGELET Overschrijd niet de maximum potentie van de motor, zie pag. 48 (HET VOERTUIG INRIJDEN).	

Volg ►

Beschrijving	Functie
Controlelampje motoroliedruk 	<p>Deze gaat branden iedere keer wanneer de contactschakelaar op  staat en de motor uitgeschakeld is. Op deze manier wordt de werking van het controlelampje gecontroleerd.</p> <p>In het geval één of meer controlelampjes niet gaat branden gedurende deze fase, wendt u zich dan tot een Officiële Dealer Moto Guzzi.</p> <p>⚠ OPGELET Als het controlelampje motoroliedruk  aanblijft na het starten of aangaat gedurende het normaal functioneren van de motor, betekent dit dat de motoroliedruk in het circuit onvoldoende is. Stop in dit geval gelijk de motor en wendt u zich tot een Officiële Dealer Moto Guzzi.</p>
Controlelampje alarm 	<p>Fungeert als samenvatting van het alarm (buiten die van de motoroliedruk) en voor de indicatie van het wisselen van de versnelling.</p> <p>⚠ OPGELET Als het lampje LED "  " blijft branden na het starten of als hij gaat branden tijdens normale werking van de motor, betekent dit dat de elektronische schakelkast storing heeft; neem onmiddellijk contact op met een officiële dealer van Moto Guzzi.</p> <p>Als het lampje LED "  " knippert wanneer de motor uitstaat, betekent dit dat de Immobilizer of het optionele diefstalalarm is ingeschakeld.</p>
Controlelampje richtingaanwijzers 	<p>Knippert wanneer de richtingaanwijzers aan staan.</p>
Controlelampje groot licht 	<p>Deze gaat aan wanneer het groot licht aan de voorkant geactiveerd is of wanneer het lichtsignaal van het groot licht in werking wordt gesteld.</p>
Controlelampje benzinereserve 	<p>Gaat branden zodra in de brandstoftank nog maar 3,3 liter aan brandstof zit.</p> <p>Tank in dit geval zo snel mogelijk, zie pag. 28 (BENZINE).</p>
Aanwijzingscontrolelampje neutrale stand versnelling 	<p>Gaat branden als de versnelling in zijn vrij staat.</p>
Controlelampje zijstandaard omlaag 	<p>Gaat branden als de zijstandaard uitgeklaapt is.</p>

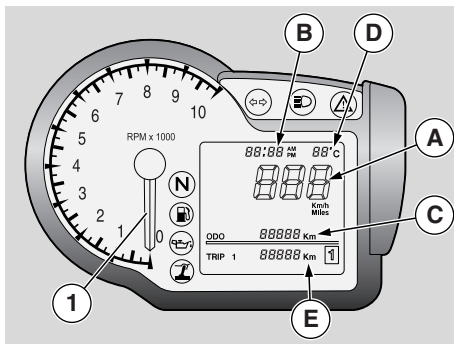

MULTIFUNCTIONELE COMPUTER

Als u aan de start sleutel in de positie "O" draait, gaat voor 2 seconden het volgende branden op het dashboard:

- Het logo "GRISO"
- Alle controlelampjes
- De achterverlichting

Het wijzertje van de toerenteller (1) verplaatst zich op de maximum waarde die door de gebruiker ingesteld is.

Wanneer de 2 seconden voorbij zijn, zullen alle instrumenten gelijk de waarde van de gemeten grootten aangeven.

Wat steeds zichtbaar is op het display is:

- snelheid (zone A)
- klok (zone B)
- odometer (zone C)
- omgevingstemperatuur (zone D)
- reiscomputer en functies van de accessoires (zone E)

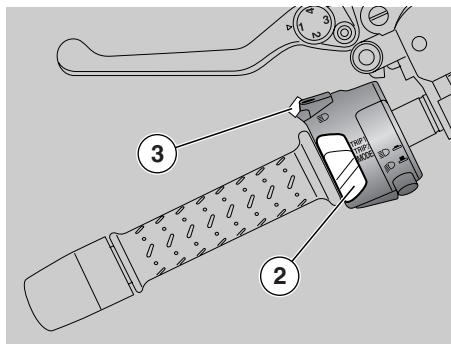

BESTURING

- 2) Schakelaar met drie posities: TRIP1 / TRIP2 / MODE
- 3) SET-knop; door de knop kort in te drukken, kunt u door de functies van de MENU's lopen, door de knop langer in te drukken wordt de keuze bevestigd.

TRIP METER	TRIP 326.5 Km / h
TRIP TIME	TIME 32:45
FUEL CONSUMPTION	AVG FUEL 12.6
MAXIMUM SPEED	MAX 126 Km / h
AVERAGE SPEED	AVG SPEED 126 Km / h

TRIP 1 EN 2

1 In de configuraties TRIP1 en 2 staan gegevens met betrekking tot details van reis 1 en 2.

De indicatie van het detail ziet u in de hoek rechtsonder.

Om de configuratie TRIP 1 of TRIP 2 selecteren, positioneert u de keuzeschakelaar (2) die overeenkomt met de configuratie TRIP die u wilt visualiseren. Aan de onderkant (F) van het display, ziet u de volgende hoeveelheden:

- TRIP METER (gedeeltelijke odometer)
- TRIP TIME (onwentelingstijd)
- FUEL CONSUMPTION (verbruik tijdens het traject)
- MAXIMUM SPEED (maximum snelheid)
- AVERAGE SPEED (gemiddelde snelheid)

De schakeling tussen een grootte en een volgende, gebeurt door middel van een korte druk op de SET knop (3). Een langdurige druk zet alle gedeeltelijke grootten van de geselecteerde TRIP op nul.

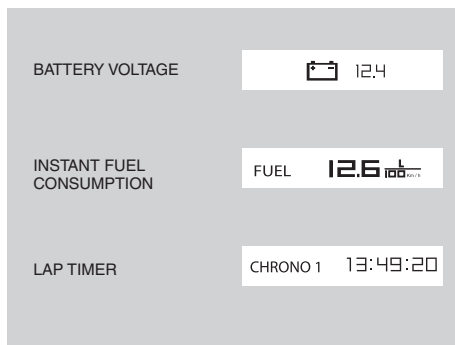

Na 40 tellingingen beëindigd de telling en verschijnt het opschrift "FULL". Om de chronometrisch verkregen metingen te lezen is het noodzakelijk het motorvoertuig te stoppen, zie pag. 49 (STOPPEN) en in de functie VISUALISEER METINGEN van het menu CHRONOMETER binnen te treden.

MODE

De configuratie MODE omvat functies waarmee de gebruiker het systeem kan beïnvloeden.

Om de configuratie MODE te selecteren, positioneert u de keuzeschakelaar (2) op de positie MODE.

Aan de onderkant (F) van het scherm, bij iedere druk op de SET knop (3), worden de volgende hoeveelheden in vervolging gevisualiseerd:

- BATTERY VOLTAGE (druk van de accu)
- INSTANT FUEL CONSUMPTION (actueel verbruik)
- LAP TIMER (chrono)
- MENU (functie verhinderd als het voertuig in beweging is)

De functie DRUK VAN DE ACCU en ACTUEEL VERBRUIK geven geen toegang tot interactie met de gebruiker.

FUNCTIE CHRONOMETER

Om de chronometer te gebruiken, vanuit de configuratie MODE, drukt u kort op de SET knop (3) en selecteert u de functie CHRONOMETER. Aan de onderkant (F) van het display ziet u de tekst CHRONO met ernaast het nummer van de laatste meting en de gegevens.

Met een korte druk op de SET knop (3), begint de chronometer een nieuwe sessie te registreren.

Drukt u opnieuw de SET knop (3) in, 10 seconden voor het starten, zal de meting geannuleerd worden en wordt er een nieuwe meting gestart. Drukt u opnieuw de SET knop (3) in, 10 seconden voor het starten, zal de meting afgebroken en opgeslagen worden en wordt er een nieuwe meting gestart. De serie metingen wordt afgebroken door de knop SET (3) langere tijd ingedrukt te houden.

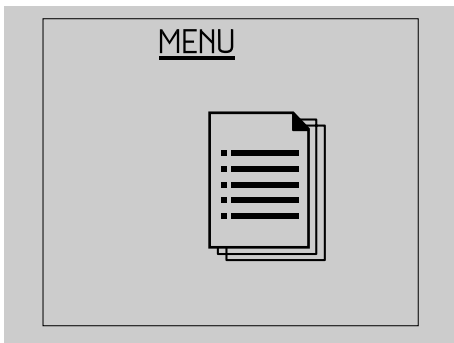

MENU

Als het voertuig stil staat en de keuzeschakelaar op MODE gepositioneerd is, is het mogelijk het configuratiemenu van het scherm MENU binnen te treden. Om in deze functie te komen, bevestigt u de selectie (druk langer op de SET knop (3)) in MENU.

De woorden van het configuratiemenu zijn de volgende:

- EXIT
- SETTINGS
- CHRONO (LAP TIMER)
- DIAGNOSTICA (DIAGNOSIS)
- TALEN

Instellingen (settings)

Wanneer de selectie bevestigd wordt (langere druk op de SET knop (3)) in INSTELLINGEN, verschijnt er een scherm met de volgende opties:

- EXIT
- TIME SETTINGS

- WISSELING VAN VERSNELLING
- BACK LIGHTING
- °C/°F
- 12H/24H
- CODE AANPASSEN (CHANGE THE CODE)
- HERSTEL VAN DE CODE

instellen tijd (time settings)

Hier wordt de klok ingesteld. In de functie, bij iedere druk op de SET knop (3) gaat de waarde van het uur omlaag, wanneer de waarde 12 of 24 bereikt is, gaat u bij de volgende druk op de SET knop (3) terug naar 1.

De overgang tussen AM en PM of andersom vindt plaats tussen 11:59 en 12:00.

Als de SET knop (3) langer ingedrukt wordt, zal hij de waarde opslaan en gaat hij over op de minutenregulering. In de functie, bij iedere druk op de SET knop (3) gaat de waarde van de minuten met één omlaag, wanneer de waarde 59 bereikt is, gaat u bij de volgende druk op de SET knop (3) terug naar 0.

De procedure eindigt met een langere druk op de SET knop (3), het display brengt u terug naar het menu INSTELLINGEN.

Wisseling van versnelling

In deze functie kan de schakeldrempel ingesteld worden. Eenmaal in de functie binnentreden, verschijnt op het display "SCHAKELDREMPEL", in de ingestelde taal en op de toerenteller is de waarde van de schakeldrempel aangegeven.

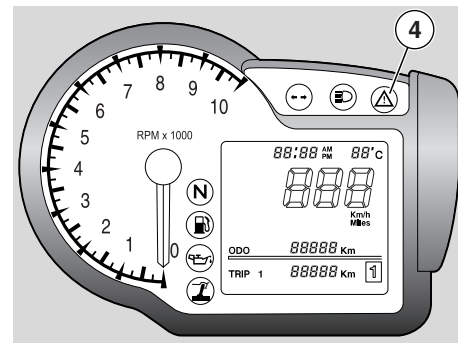

Bij iedere korte druk op de SET knop (3) zal de beginwaarde stijgen met 100 RPM. Wanneer de Maximumwaarde bereikt is, zal de waarde worden afgetrokken bij de volgende druk op dezelfde knop.

Het eindigt met een langere druk op de SET knop (3), het display gaat terug naar het menu INSTELLINGEN.

Bij de eerste aansluiting van de accu zal het dashboard op de waarde INRIJTOERENTAL staan, bij de volgende zal hij op de laatst ingestelde waarde staan.

- INRIJTOERENTAL 6500
- MINIMUM IN TE STELLEN TOEREN 6000
- MAXIMUM IN TE STELLEN TOEREN 8500

Wanneer de vastgestelde drempel overtroffen wordt, gaat het controlelampje van het alarm (4) op het scherm knipperen, totdat u weer onder de drempel komt.

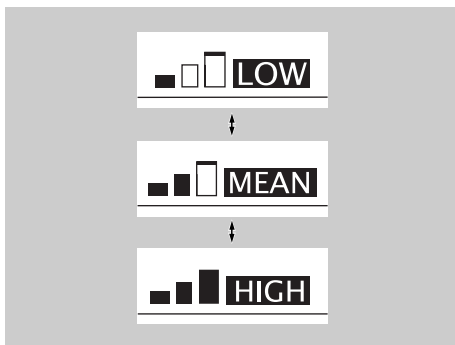

Displayverlichting (back lighting)

Deze functie geeft u de mogelijkheid de intensiteit van de achterverlichting te regelen op drie niveaus.

In de functie, bij iedere korte druk op de SET knop (3), verschijnen in vervolging de volgende iconen:

- LOW
- MEAN
- HIGH

Aan het einde van de handeling, brengt u het display, met een langere druk op de SET knop (3) weer terug in het menu INSTELLINGEN.

°C/°F

Met deze functie kan de maateenheid van de omgevingstemperatuur ingesteld worden. In de functie, bij iedere korte druk op de SET knop (3), verschijnen in vervolging de volgende iconen:

°C

°F

Met een langere druk op de SET knop (3), wordt het gegeven opgeslagen en het display gaat weer terug naar het menu INSTELLINGEN.

12H/24H

Met deze functie wordt de weergave van de tijd ingesteld. In de functie, bij iedere korte druk op de SET knop (3), verschijnen in vervolging de twee formaten:

12H

24H

Met een langere druk op de SET knop (3), wordt het gegeven opgeslagen en het display gaat weer terug naar het menu INSTELLINGEN.

Code aanpassen (change the code)

Deze functie wordt gebruikt wanneer u beschikt over de oude code en deze wilt veranderen.

In de functie verschijnt het bericht:

"VUL DE OUDE CODE IN"

Na de herkenning van de oude code wordt er gevraagd de nieuwe code in te vullen, op het display staat het volgende bericht:

"VUL DE NIEUWE CODE IN"

Aan het einde van deze handeling gaat de display terug naar het menu DIAGNOSTICA. Als u met de code ingelogd bent, is deze handeling niet toegestaan.

Aan het einde van deze handeling gaat de display terug naar het menu INSTELLINGEN.

Herstel de code

Deze functie wordt gebruikt wanneer u niet in het bezit bent van de oude code en deze wilt veranderen. In dit geval wordt er gevraagd in het ontstekeingsblokje minimaal twee sleutels te steken. De eerste zit er al in, er wordt gevraagd naar de tweede met het bericht:

"STEEK DE SLEUTEL ERIN"

In de overgang van de twee sleutels blijft het dashboard aan, als de sleutel er niet binnen 20 seconden wordt ingestoken zal de bewerking worden afgesloten. Na de herkenning van de tweede sleutel wordt er gevraagd een nieuwe code in te voeren met het bericht:

"VUL DE NIEUWE CODE IN"

Aan het einde van deze handeling gaat de display terug naar het menu **DIAGNOSTICA**. Als u met de code ingelogd bent, is deze handeling niet toegestaan.

Aan het einde van deze handeling gaat de display terug naar het menu **INSTELLINGEN**.

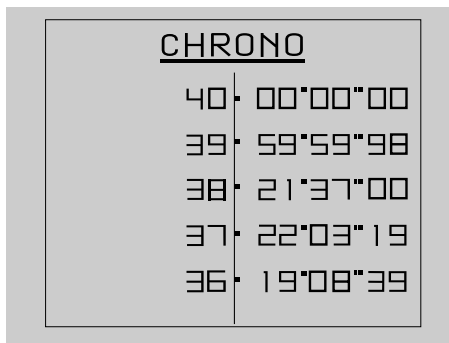

CHRONO (LAP TIMER)

Wanneer de selectie bevestigd wordt (langere druk op de SET knop (3) in **CHRONOMETER**, verschijnt er een scherm met de volgende opties:

- EXIT
- VIEW TIMES
- METINGEN VERWIJDEREN (DELETE TIMES)

Metingen tonen (view times)

Deze functie toont de verkregen tijdmetingen. Met een korte druk op de SET knop (3) ziet u de pagina's met de metingen, met een langere druk, gaat het scherm terug naar het menu **CHRONOMETER**. Als de accu eruit wordt gehaald, raakt u alle opgeslagen tijden kwijt.

Metingen verwijderen (delete times)

Deze functie verwijdert de verkregen tijdmetingen. Er wordt om bevestiging van de verwijdering gevraagd. Aan het einde van deze handeling gaat het scherm terug naar het menu **CHRONOMETER**.

DIAGNOSTICA (DIAGNOSIS)

Deze functie communiceert met de systemen die aanwezig zijn in de motor en voert daar diagnoses op uit. Om deze aan te zetten moet u een toegangscode hebben waarvan alleen de Officiële Dealer **Moto Guzzi** in het bezit is.

TALEN

Met deze functie kan de taal van de display ingesteld worden.

De te kiezen talen zijn:

- ITALIANO
- ENGLISH
- FRANCAIS
- DEUTCH
- ESPAGNOL

Aan het einde van deze handeling gaat het scherm terug naar het menu **TALEN**.

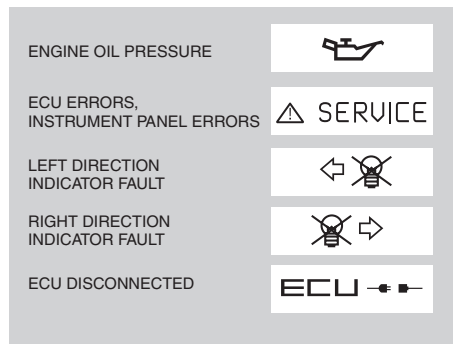

DREMPELSERVICE

Wanneer de drempels van de intervallen van het onderhoud overschreden worden komt er een icoon met het symbool van de Engelse sleutel tevoorschijn.

Eerste start: 1.500 km

Volgende start: iedere 10.000 km

TONEN ALARMEN

In het geval er zich een ernstig probleem voordoet, waardoor de integriteit van het voertuig of de persoon in gevaar komt, wordt op het scherm aan de onderkant (F) een icoon zichtbaar die de oorzaak aangeeft.

De alarmen worden onderverdeeld in twee groepen op basis van hun prioriteit:

Hoge prioriteit: Oliemotordruk, Fouten van de schakelkast en Fouten dashboard.

Lage prioriteit: Richtingaanwijzers en Disconnectie schakelkast.

Indien er gelijktijdig meerdere alarmen zijn van dezelfde prioriteit, worden de iconen om en om zichtbaar.

De alarmen van hoge prioriteit verdringen de iconen van de alarmen van lage prioriteit.

Wanneer het controlelampje van het alarm en van het icoon SERVICE voor korte tijd aangaat, is dit geen aanwijzing tot het niet goed functioneren.

DE BELANGRIJKSTE ONAFHANKELIJKE BEDIENINGSELEMENTEN

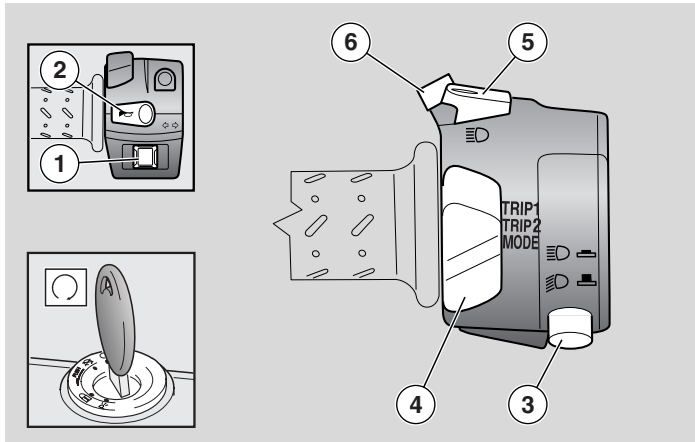



- 3) **LICHTSCHAKELAAR:** als de lichtschaakelaar op de “” staat gaat het grote licht aan; op stand “”, gaat het dimlicht aan.
- 4) **CONFIGURATIEKNOP DISPLAY:** Selecteert de configuratie zichtbaar op het display, zie pag. 15 (MULTIFUNCTIONELE COMPUTER).
- 5) **KNOP SIGNAALFUNCTIE GROOT LICHT ()**
Om te knippen met het groot licht in geval van nood of gevaar.

BELANGRIJK Als de keuzeschakelaar wordt losgelaten, gaat het knipperlicht uit.

- 6) **SET KNOP**
Om door de menu's te scrollen die zichtbaar zijn op het display, zie pag. 15 (MULTIFUNCTIONELE COMPUTER).

OP DE LINKERKANT VAN HET STUUR

BELANGRIJK De elektrische componenten werken alleen als de contactschakelaar op “” staat.

- 1) **SCHAKELAARS RICHTINGAANWIJZERS ()**
De schakelaar naar links zetten om te signaleren dat u links afslaat, naar rechts om te signaleren dat u rechts afslaat. Op het midden van de schakelaar drukken om de richtingaanwijzer uit te zetten.
- 2) **CLAXONKNOP ()**
Als deze wordt ingedrukt, zet men de claxon aan.

BELANGRIJK Als het controlelampje van de richtingaanwijzers heel snel knippert, betekent dit dat een of beide lampjes van de richtingaanwijzers stuk zijn. Lees voor het vervangen van deze lampjes de instructies op pag. 77 (VERVANGING LAMPJES RICHTINGAANWIJZERS AAN DE VOOR- EN ACHTERKANT).

BEDIENINGEN OP DE RECHTERKANT VAN HET STUUR

BELANGRIJK De elektrische componenten werken alleen als de contactschakelaar op "○" staat.

7) **MOTORSTOPSCHAKELAAR** (○-⊗)

8) **STARTKNOP** (ⓘ)

Als de knop " ⓘ " wordt ingedrukt, zet de startmotor de motor aan. Voor de startprocedure leest u pag. 43 (HET VOERTUIG STARTEN).

⚠ GEVAAR

Gebruik deze schakelaar " ○ - ⊗ " nooit om de motor uit te zetten tijdens het rijden.

Deze schakelaar is een veiligheidsschakelaar die in geval van nood wordt gebruikt. Als de schakelaar op " ○ " ingedrukt wordt, kan de motor worden gestart; door de schakelaar op " ⊗ " in te drukken, stopt de motor.

⚠ OPGELET

Als de motor uit staat en de startschakelaar blijft in de stand " ○ " staan, kan de accu ontladen. Zodra het voertuig stil staat en de motor uit, dient de contactschakelaar op " ⊗ " te worden gezet.

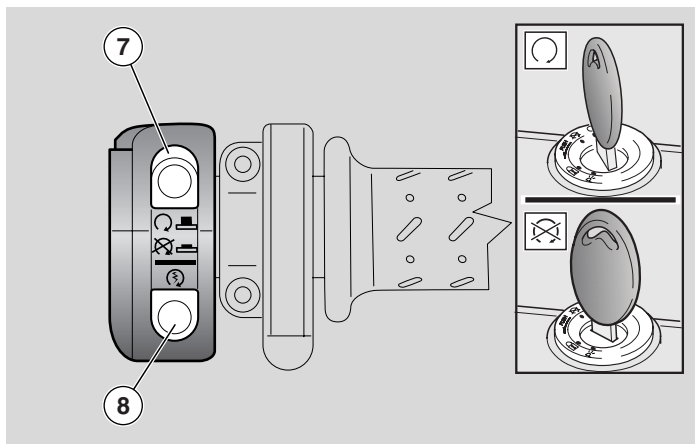

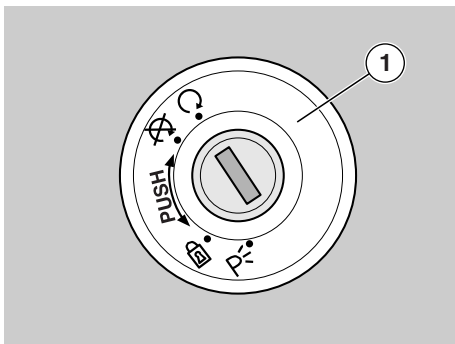

CONTACTSCHAKELAAR

De contactschakelaar (1) zit op de bovenste plaat van het stuurbalhoofd.

BELANGRIJK Met de contact sleutel bedient u het sleutelcontact/stuurslot, het slot op de benzinetank en het zadelslot.

Bij de motorfiets worden twee sleutels geleverd (één reservesleutel).

BELANGRIJK Bewaar de reservesleutel niet in de motorfiets.

BELANGRIJK Het is mogelijk tot 4 sleutels op te slaan op het voertuig. Raadpleeg voor deze procedure een officiële **Moto Guzzi** dealer.

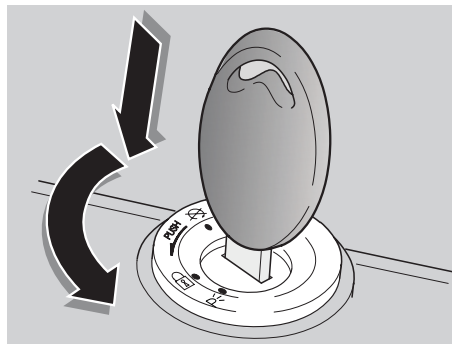

STUURSLOT

⚠ GEVAAR

Draai deze sleutel nooit in de stand "🔒" tijdens het rijden om de controle over het voertuig niet te verliezen.

BEDIENING

Om het stuur te vergrendelen:

- ◆ Het stuur helemaal naar links draaien.
- ◆ Draai de sleutel in de stand "🔒".
- ◆ De sleutel in het contact duwen en vervolgens in de stand "🔑" draaien.

BELANGRIJK Indien nodig de parkeerlichten aanzetten, zie pag. 24 (PARKEERLICHTEN).

- ◆ Haal de sleutel uit het contact.

Stand	Functie	Uittrekken sleutel
🔒 Stuurslot	Het stuur is vergrendeld. U kunt de motor niet starten en de lampen niet aanzetten.	De sleutel kan uit het contact worden getrokken.
🔒	De motor en de lampen kunnen niet worden aangezet.	De sleutel kan uit het contact worden getrokken.
🔑	De motor en de lampen kunnen worden aangezet.	De sleutel kan niet uit het contact worden getrokken.
P=	De motor mag niet aangezet worden als de stadslichten aanstaan.	De sleutel kan uit het contact worden getrokken.

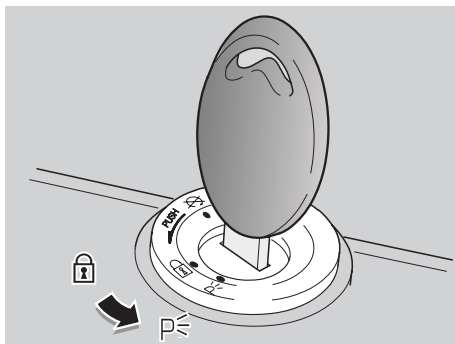

BEDIENING

Het aanzetten van de parkeerlichten:

- ◆ Blokkeer het stuur zonder de sleutel (1) te verwijderen, zie pag. 23 (STUURSLOT).
- ◆ Zet de sleutel (1) op stand "P" (PARKING).
- ◆ Controleer of beide lichten aan zijn (voor en achter).
- ◆ De sleutel (1) uit het slot halen.

PARKEERLICHTEN

Het voertuig is uitgerust met een parkeerlicht voor en een achter. Ook al is het altijd beter om het voertuig op de daarvoor bestemde plekken en dus goed verlichte plekken te parkeren, zijn parkeerlichten altijd erg makkelijk in het geval er op een donkere of weinig verlichte plek geparkeerd moet worden en dus het voertuig zichtbaar moet zijn.

⚠ OPGELET

Laat de parkeerlichten niet langere tijd achter elkaar branden om te voorkomen dat de accu leeg raakt vanwege het verbruik van de parkeerlichten. Als de accu helemaal leeg is, kan de motor niet gestart worden.

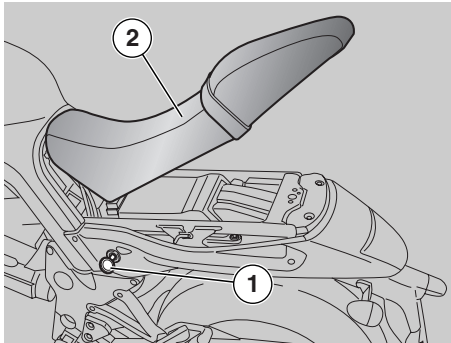

HET ZADEL LOSMAKEN/VASTMAKEN

- ◆ Zet het voertuig op de hoofdstandaard, zie pag. 50 (HET VOERTUIG OP DE STANDAARD ZETTEN).
- ◆ De sleutel (1) in het zadelslot steken.
- ◆ Draai de sleutel (1) met de klok mee en druk zachtjes in het midden van de achterkant van het zadeltje om zo het losmaken van de pin gemakkelijker te maken. Haal het zadeltje (2) aan de achterkant omhoog en haal het eruit.

BELANGRIJK Voordat u het zadeltje (2) laat zakken en vastzet, dient u te controleren of u de sleutel niet in de bergruimte/gereedschapsruimte hebt laten zitten.

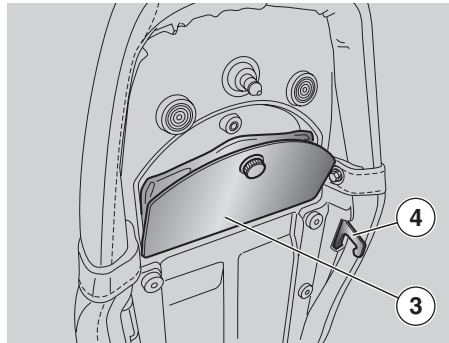

Om het zadel (2) te vergrendelen:

- ◆ Positioneer de voorkant van het zadel op zijn plaats.
- ◆ Haal de achterkant omlaag en positioneer het zadel zo dat de twee haken (4) goed vastzitten aan de ogen op het chassis.
- ◆ Druk in het midden van het achterzadel om de vergrendeling aan te klikken.

⚠ GEVAAR

Voordat u begint te rijden, dient u te controleren of het zadel (2) goed gesloten is.

GEREEDSCHAPSRUIMTE

Het openen van het gereedschapsvak:

- ◆ Verwijder het zadel, zie deze pagina (HET ZADEL LOSMAKEN/VASTMAKEN).
- ◆ Het deksel verwijderen (3).

De kit bestaat uit:

- Gebogen inbussleutels 4, 5 mm (1);
- steeksleutel 10 - 13 mm (2);
- pijpsleutel 21-22 mm voor bougie (3);
- schroevendraaier kruis/snede (4);
- tang voor het vervangen van zekeringen (5);
- zakje (6).

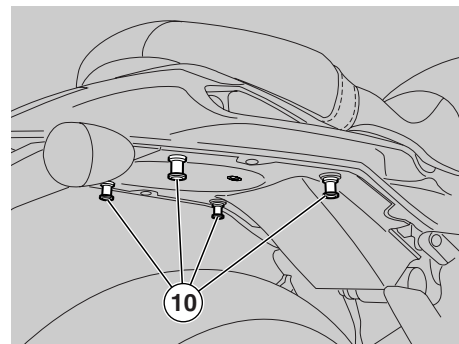
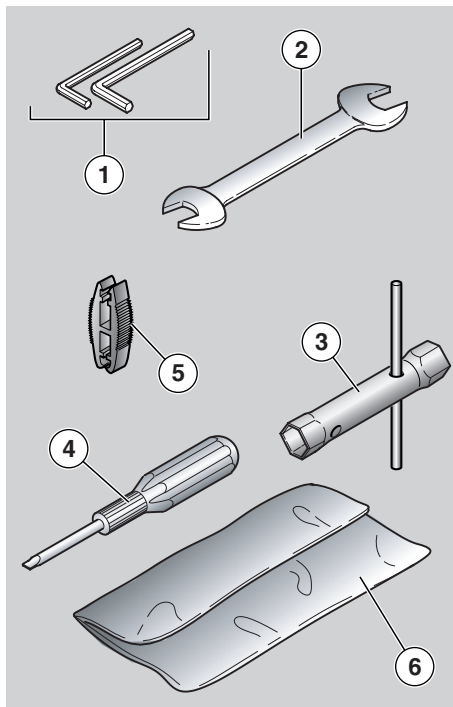

BAGAGEVERGREDELING

Bovenop, aan de achterkant van het zadel, mag een kleine bagage geplaatst worden, gepositioneerd met elastieken die aan de vier haken (10) vastgemaakt dienen te worden.

Maximaal toelaatbaar gewicht: 5 kg

⚠ GEVAAR

De bagage mag niet te groot zijn en dient stevig te worden vastgemaakt.

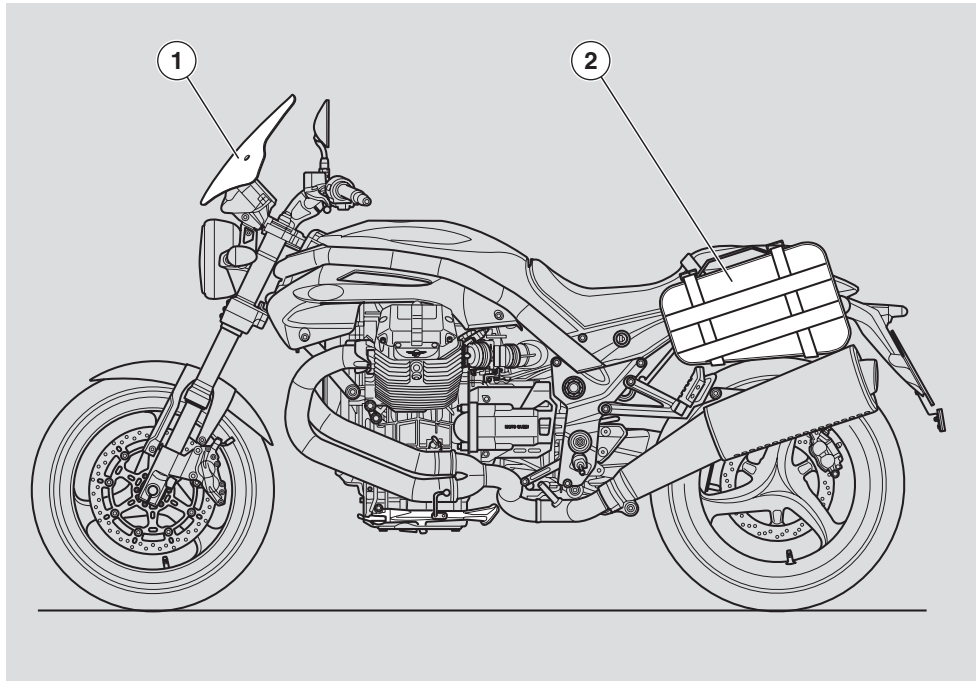

ACCESSOIRES OPT

De volgende accessoires zijn beschikbaar:

- 1) Koepeltje
- 2) Zijtassen
 - bagagedrager
 - bagagetas
 - draagtas voor brandstoftank (verkrijgbaar in twee maten).

BELANGRIJKSTE COMPONENTEN

BENZINE

⚠ GEVAAR

De brandstof die wordt gebruikt voor verbrandingsmotoren is bijzonder sterk ontvlambaar en kan in bepaalde omstandigheden zelfs explosief worden.

Benzine tanken en het voertuig onderhouden, doet u liefst in een goed geventileerde ruimte terwijl de motor uit staat.

Rook niet tijdens het tanken of als er benzinedampen in de buurt zijn en vermijd absoluut elk contact met vrije vlammen, vonken en andere bronnen die de benzine in brand kunnen steken of doen exploderen.

Zorg er ook voor dat er geen benzine uit de vulpijp lekt omdat de benzine vlam kan vatten als deze in aanraking komt met hete motoroppervlakken.

Als u toch benzine op het voertuig morst, controleer dan eerst of het voertuig helemaal droog is voordat u hem weer aanzet.

Benzine zet uit bij warmte en onder invloed van zonnestralen. Vul de tank dus nooit helemaal tot aan de rand.

Mijd contact van benzine met de huid en inademing van dampen. Zuig geen benzine op en breng de benzine niet over van één vat in een ander met behulp van een slang.

LOOS BRANDSTOF NIET IN HET MILIEU.

BUITEN HET BEREIK VAN KINDEREN HOUDEN.

Gebruik alleen loodvrije superbenezine, met een minimum octaangetal van 95 (N.O.R.M) en 85 (N.O.M.M.).

Ga als volgt te werk om te tanken:

- ◆ Het dekseltje optillen (1).
- ◆ De sleutel (2) in de benzinedop (3) steken.
- ◆ De sleutel naar rechts draaien, trekken en de brandstofklepje openen.

TANKINHOUD (inclusief de reserve): 17,2 ℓ

RESERVETANK: 3,3 ℓ

⚠ OPGELET

Geen additieven of andere stoffen aan de brandstof toevoegen.

Als u een trechter of soortgelijke voorwerpen gebruikt, zorg er dan voor dat ze perfect schoon zijn.

⚠ GEVAAR

Vul de tank niet volledig; het brandstofpeil mag maximaal tot de onderste rand van de vulhals reiken (zie afbeelding).

- ◆ Vul brandstof bij.

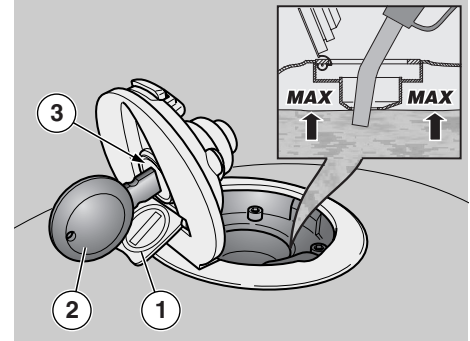

Na het tanken:

BELANGRIJK De dop kan alleen worden gesloten als de sleutel (2) in het slot steekt.

- ◆ Druk op de dop terwijl de sleutel (2) in het slot steekt.

⚠ GEVAAR

Zorg dat de dop goed dichtgedraaid is.

- ◆ De sleutel (2) uit het slot halen.
- ◆ Het dekseltje (1) sluiten.

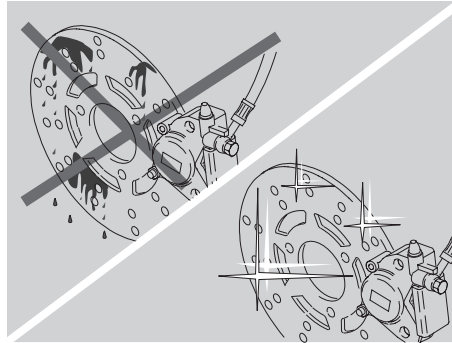
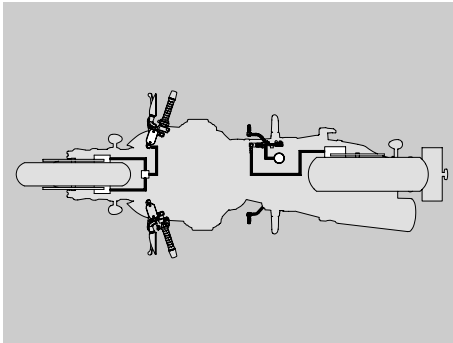

REMVLOEISTOF - aanbevelingen

BELANGRIJK Deze motorfiets is uitgerust met schijfremmen vooraan en achteraan, met afzonderlijke hydraulische circuits.

De volgende informatie heeft betrekking op slechts één remsysteem, maar geldt voor beide.

⚠ GEVAAR

Plotselinge weerstand of verschillen in speling op de remhendel kunnen te wijten zijn aan onregelmatigheden in het hydraulische systeem.

Raadpleeg een officiële dealer van **Moto Guzzi** als u twijfelt aan de goede werking van de remleiding en als u de gewone controles niet zelf kunt uitvoeren.

⚠ GEVAAR

Besteed in het bijzonder aandacht aan de remschijf: er mag geen vet of olie op zitten, ook niet nadat u het voertuig hebt onderhouden of gecontroleerd.

Controleren of de remslangen niet opgerold zitten of versleten zijn.

Zorg ervoor dat er geen water of stof in het remcircuit komen.

Voor onderhoudswerkzaamheden aan het vloeistofcircuit, raden wij aan rubberen handschoenen te dragen.

Als de remvloeistof in contact komt met de huid of de ogen, kan dit leiden tot ernstige irritatie.

⚠ GEVAAR

Was zorgvuldig alle lichaamsdelen die met remvloeistof in aanraking komen en wend u tot een oogarts of een arts als de vloeistof in uw ogen komt.

VERVUIL HET MILIEU NIET MET REMVLOEISTOF.

BUITEN HET BEREIK VAN KINDEREN HOUDEN.

⚠ OPGELET

Wanneer u de remvloeistof gebruikt, moet u erop letten dat u er niet mee most op de plastic of gelakte delen, omdat deze door de vloeistof kunnen worden aangetast.

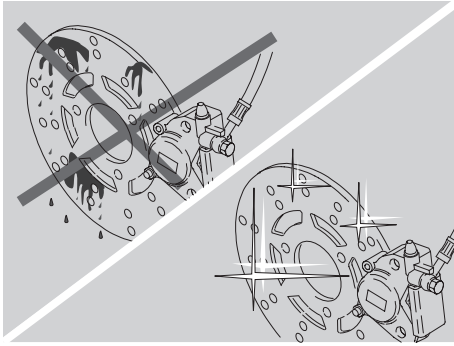

SCHIJFREMMEN

⚠ GEVAAR

De remmen zijn de belangrijkste onderdelen voor uw veiligheid, dus moeten zij te allen tijde in perfecte staat verkeren; controleer ze voor elke rit.

Een vuile schijf vervuult ook de remblokken, wat het remvermogen vermindert.

Vuile remblokken dienen te worden vervangen, maar een vuile schijf kan worden gereinigd met een hoogwaardig ontvettingsmiddel.

Remvloeistof dient om de twee jaar te worden verversd door een **Moto Guzzi** dealer.

Gebruik de remvloeistof die in de tabel van de smeermiddelen staat, zie pag. 85 (SMEERMIDDELENTABEL).

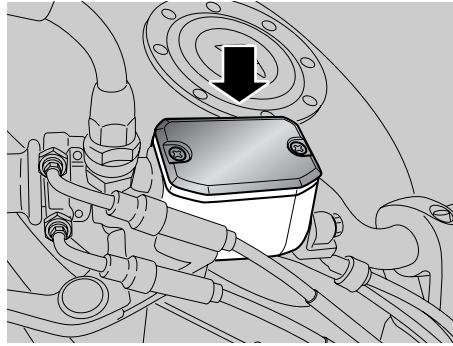

BELANGRIJK Dit voertuig is uitgerust met schijfremmen voor- en achteraan, met afzonderlijke hydraulische leidingen.

Het voorste remsysteem heeft twee schijven (links en rechts).

Het achterste remsysteem heeft een schijf (linkerkant).

De volgende informatie heeft betrekking op slechts één remsysteem, maar geldt voor beide.

Naarmate de remblokkjes afslijten, neemt het vloeistofpeil af om de slijtage automatisch te compenseren.

De tank met de remvloeistof van de voorste rem zit op de rechterkant van het stuur, vlak bij het punt waarop de hendel van de voorste rem zit.

De remvloeistoftank van de achterrem zit aan de rechterkant van het voertuig, vlakbij de hendel van de achterrem.

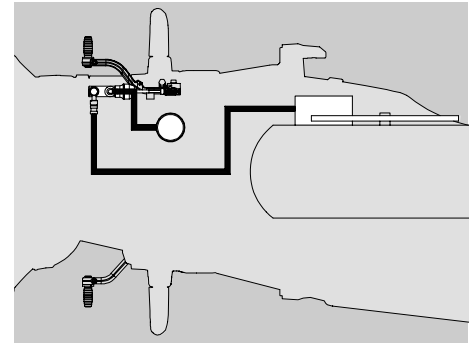

BELANGRIJK Deze onderhoudswerkzaamheden dienen te worden verdubbeld als het voertuig voor sportief rijden, in stoffige of regenachtige omgevingen of op slechte wegen wordt gebruikt.

Controleer de slijtage van de remschijven na de eerste 1500 km (930 mijl), en vervolgens iedere 2000 km (1250 mijl).

Controleer voordat u vertrekt het peil van de remvloeistof in de tanks, zie pag. 31 (VOORREM), pag. 32 (ACHTERREM), en de slijtage van de remblokkjes, zie pag. 64 (DE SLIJTAGE VAN DE REMBLOKKEN CONTROLEREN).

Laat de remvloeistof om de 20000 km (12500 mijl) of 2 jaar verversen door een officiële dealer van **Moto Guzzi**.

⚠ GEVAAR

Rijd niet met de motorfiets als er vloeistof uit het remsysteem lekt.

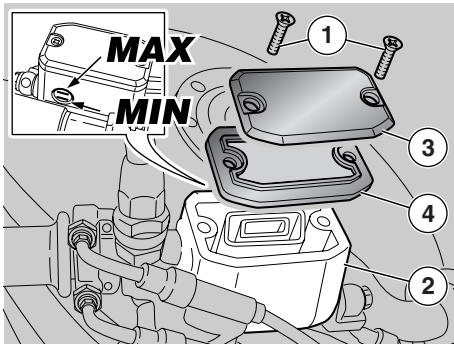

VOORREM CONTROLLEREN

- ◆ Het voertuig recht houden zodat de vloeistof in de tank (2) parallel zit met de dop (3).
- ◆ Controleer of het vloeistofpeil boven het "MIN"-streepje staat.
MIN = minimumpeil
MAX = maximumpeil.

Als de vloeistof niet minstens tot het "MIN"-streepje reikt:

⚠ OPGELET

Naarmate de remblokjes afslijten, neemt het vloeistofpeil af om de slijtage automatisch te compenseren.

- ◆ Controleer de slijtage van de remblokjes, zie pag. 64 (DE SLIJTAGE VAN DE REMBLOKKEN CONTROLLEREN).

Als de remblokjes en/of de schijf niet moet worden vervangen, moet u vloeistof bijvullen.

BIJVULLEN

Lees aandachtig pag. 29 (REMVLOEISTOF - aanbevelingen).

⚠ OPGELET

De remvloeistof kan uit het reservoir lopen. Kom niet aan de hendel van de voorste ren als de schroeven (1) los zitten of, nog gevaarlijker, als er geen deksel op de vloeistoftank zit.

- ◆ Draai met een kruisschroevendraaier de twee schroeven (1) van de remvloeistoftank (2) los.

⚠ GEVAAR

Vermijd langdurige blootstelling van de remvloeistof aan lucht.

Remvloeistof is een hygroscopische stof en kan in aanraking met lucht, vocht opnemen.

Laat de remvloeistofhouder niet LANGER openstaan dan nodig tijdens het bijvullen.

- ◆ Til het deksel (3) samen met de schroeven (1) op en verwijder het.
- ◆ De pakking verwijderen (4).

⚠ OPGELET

Schud niet met de motorfiets terwijl u het remvloeistofreservoir vult, om te vermijden dat vloeistof wordt gemorst.

Voeg geen additieven of andere substanties toe aan de vloeistof.

Als u een trechter of soortgelijke voorwerpen gebruikt, zorg er dan voor dat ze perfect schoon zijn.

- ◆ Vul de tank (2) bij met remvloeistof, zie pag. 85 (SMEERMIDDELENTABEL), tot aan het juiste peil tussen de minimum- en maximumstreepjes.

⚠ OPGELET

Vul nooit bij tot boven het "MAX"-niveau.

Enkel wanneer nieuwe remblokjes worden gebruikt, is het aangeraden het reservoir tot het "MAX"-niveau te vullen.

Vul het reservoir niet tot het "MAX"-niveau wanneer de remblokjes versleten zijn, om te vermijden dat de vloeistof naar buiten stroomt wanneer de remblokjes worden vervangen.

Controleer de werking van de remmen.

Als de remhendel te soepel is of als de remleiding niet goed werkt, dient u een **Moto Guzzi** dealer te raadplegen omdat de remleiding waarschijnlijk moet worden ontluicht.

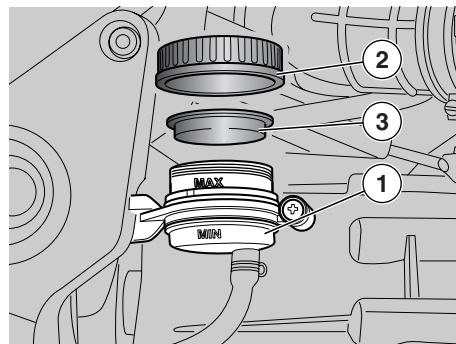
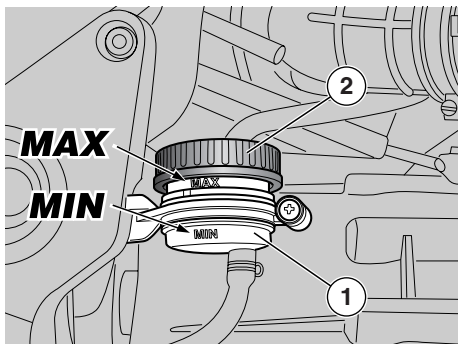

ACHTERREM CONTROLE

- ◆ Het voertuig recht houden zodat de vloeistof in de tank (1) parallel zit met de dop (2).
 - ◆ Controleer of het vloeistofpeil boven het "MIN"-streepje staat.
MIN = minimumpeil
MAX = maximumpeil.
- Als de vloeistof niet minstens tot het "MIN"-streepje reikt:

⚠ OPGELET

Naarmate de remblokkjes afslijten, neemt het vloeistofpeil af om de slijtage automatisch te compenseren.

- ◆ Controleer de slijtage van de remblokken, zie pag. 64 (DE SLIJTAGE VAN DE REMBLOKKEN CONTROLEREN).

Als de remblokkjes en/of de schijf niet moet worden vervangen, moet u vloeistof bijvullen.

BIJVULLEN

Lees aandachtig pag. 29
(REMVLOEISTOF - aanbevelingen).

⚠ OPGELET

De remvloeistof kan uit het reservoir lopen. Kom niet aan de hendel van de achterste rem als de dop los zit op de tank of als deze er niet op zit.

⚠ GEVAAR

Vermijd langdurige blootstelling van de remvloeistof aan lucht.

De remvloeistof is hygroscopisch, d.w.z. het neemt bij contact met lucht het in de lucht aanwezige vocht op.

Laat de remvloeistofhouder niet LANGER openstaan dan nodig tijdens het bijvullen.

- ◆ Draai de dop los en verwijder deze (2).

⚠ OPGELET

Zorg dat de vloeistof in het reservoir evenwijdig met de rand blijft staan (in horizontale stand), zodat tijdens het bijvullen geen remvloeistof wordt gemorst.

Voeg geen additieven of andere substanties toe aan de vloeistof.

Als u een trechter of soortgelijke voorwerpen gebruikt, zorg er dan voor dat ze perfect schoon zijn.

- ◆ De pakking verwijderen (3).
- ◆ Vul de tank (1) bij met remvloeistof, zie pag. 85 (SMEERMIDDELENTABEL), tot aan het juiste peil tussen de minimum- en maximumstreepjes.

⚠ OPGELET

U mag de tank alleen vullen tot aan het "MAX" streepje als u nieuwe remschijven hebt gemonteerd. Vul het reservoir niet tot het "MAX"-niveau wanneer de remblokkjes versleten zijn, om te vermijden dat de vloeistof naar buiten stroomt wanneer de remblokkjes worden vervangen.

Controleer de werking van de remmen.

Als de remhendel te soepel is of als de remleiding niet goed werkt, dient u een **Moto Guzzi** dealer te raadplegen omdat de remleiding waarschijnlijk moet worden ontluicht.



REMVLOEISTOF - aanbevelingen

BELANGRIJK Dit voertuig is uitgerust met schijfremmen voor- en achteraan, met afzonderlijke hydraulische leidingen.

⚠ OPGELET

Plotselinge veranderingen in de speling of vering van de remhendel zijn te wijten aan problemen in de vloeistofleiding.

Raadpleeg een officiële dealer van **Moto Guzzi** als u twijfelt aan de goede werking van de remleiding en als u de gewone controles niet zelf kunt uitvoeren.

⚠ OPGELET

Controleer of de remslang nergens opgerold zit of versleten is.

Zorg ervoor dat er geen water of stof in het remcircuit komen.

Voor onderhoudswerkzaamheden aan het vloeistofcircuit, raden wij aan rubberen handschoenen te dragen.

Als de remvloeistof in aanraking komt met uw huid of ogen, kan dit irritatie veroorzaken.

Was zorgvuldig alle lichaamsdelen die met remvloeistof in aanraking komen en wend u tot een oogarts of een arts als de vloeistof in uw ogen komt.

VERVUIL HET MILIEU NIET MET REMVLOEISTOF

BUITEN HET BEREIK VAN KINDEREN HOUDEN.

Zorg ervoor dat er nooit remvloeistof op gelakte of kunststof delen komt: remvloeistof beschadigt deze materialen.

Remvloeistof dient om de twee jaar te worden verversd door een officiële **Moto Guzzi** dealer.

Gebruik de remvloeistof die in de tabel van de smeermiddelen staat, zie pag. 85 (SMEERMIDDELENTABEL).

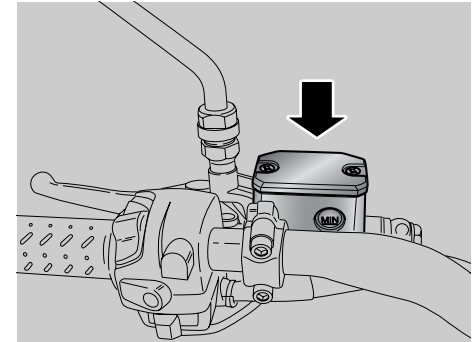

De tank met de koppelingsvloeistof zit aan de linkerkant van het stuur, vlakbij het punt waarop de koppelingshendel is bevestigd.

BELANGRIJK Deze onderhoudswerkzaamheden dienen te worden verdubbeld als het voertuig voor sportief rijden, in stoffige of regenachtige omgevingen of op slechte wegen wordt gebruikt.

Controleer voor het vertrek het peil van de vloeistof in de tank, zie pag. 34 (KOPPELING:), flaat het iedere 2 jaar vervangen door een officiële dealer van **Moto Guzzi**.

⚠ GEVAAR

Rijd niet met het voertuig niet als u lekkage bij de leiding van de koppelingsvloeistof vindt.

KOPPELING:

BELANGRIJK

Deze onderhoudswerkzaamheden dienen te worden verdubbeld als het voertuig voor sportief rijden, in stoffige of regenachtige omgevingen of op slechte wegen wordt gebruikt.

Om de 10000 km (6250 mijl) de koppeling door een **Moto Guzzi** dealer laten controleren.

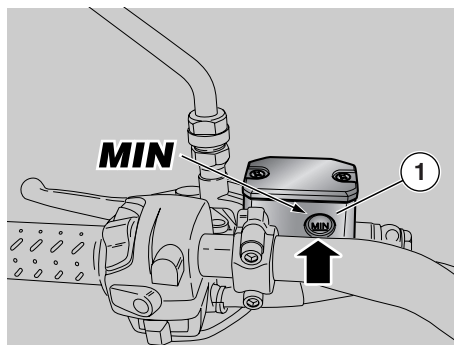

CONTROLE

- ◆ Zet het voertuig op de hoofdstandaard, zie pag. 50 (HET VOERTUIG OP DE STANDAARD ZETTEN).
- ◆ Het stuur naar rechts draaien totdat de vloeistof in de koppelingsvloeistoftank parallel is met de rand van de tank (1) (zie afbeelding).
- ◆ Controleer of het vloeistofpeil boven het "MIN"-streepje staat.
- ◆ **MIN** = minimumpeil
- ◆ Als de vloeistof niet tot aan het minimum streepje komt, vloeistof bijvullen.

BIJVULLEN

Lees aandachtig pag. 33 (REMVLOEISTOF - aanbevelingen).

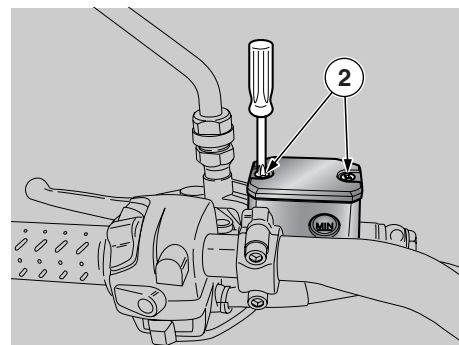

⚠ OPGELET

Let op voor koppelingsvloeistof die uit het voertuig kan komen. Kom niet aan de koppelingshendel als de dop los zit op de tank of als deze er niet op zit.

⚠ GEVAAR

Koppelingsvloeistof mag niet te lang in aanraking met lucht komen. Koppelingsvloeistof is een hygroscopische stof en kan in aanraking met lucht, vocht opnemen. Laat de tank **NET** lang genoeg open om de vloeistof bij te vullen.

⚠ OPGELET

Leg een doek onder de koppelingsvloeistoftank als bescherming voor het geval er vloeistof uit komt.

- ◆ Draai met een kruisschroevendraaier de twee schroeven (2) van de koppelingsvloeistoftank (1) los.

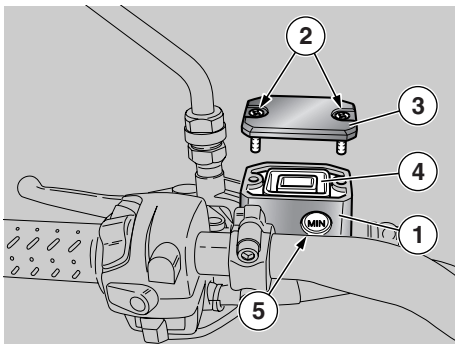

⚠ OPGELET

Om geen koppelvloeistof te morsen, is het raadzaam niet aan het voertuig te s kudden tijdens het vullen. Geen additieven of andere stoffen aan de vloeistof toevoegen.

Als u een trechter of soortgelijke voorwerpen gebruikt, zorg er dan voor dat ze perfect schoon zijn.

- ◆ Til het deksel (3) samen met de schroeven (2) op en verwijder deze.
- ◆ De pakking verwijderen (4).

BELANGRIJK Als referentie, om het maximale niveau “MAX” te bereiken, bijvullen totdat het glasje (5) helemaal bedekt is, waarbij de rand van de koppelvloeistoftank parallel is aan de grond.

- ◆ Vul de tank (1) met koppelvloeistof, zie pag. 85 (SMEERMIDDELENTABEL), tot het juiste niveau.

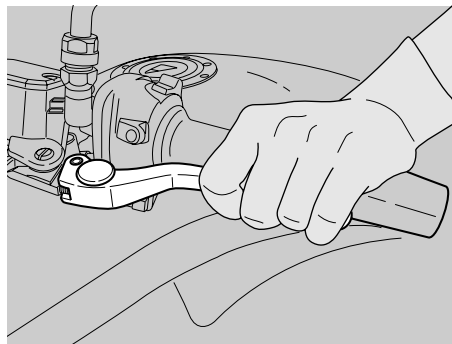

BANDENSPANNING

Dit voertuig is uitgerust met banden zonder binnenbanden (tubeless).

BELANGRIJK

Deze onderhoudswerkzaamheden dienen te worden verdubbeld als het voertuig voor sportief rijden, in stoffige of regenachtige omgevingen of op slechte wegen wordt gebruikt.

⚠ GEVAAR

Controleer eens per twee weken de bandenspanning bij kamertemperatuur.

Controleer, iedere 1500 km (930 mijl), de staat en de druk van de banden in omgevingstemperatuur, zie pag. 82 (TECHNISCHE GEGEVENS).

Als de banden warm zijn, is de meting niet correct.

In het bijzonder moet de bandenspanning vóór en na iedere lange rit gemeten worden.

Als de bandenspanning te hoog is, worden de oneffenheden in de weg waarop u rijdt niet opgevangen en daardoor overgebracht op het stuur, waardoor het rijcomfort in het gedrang komt en de wegligging in bochten afneemt.

Als daarentegen de bandenspanning te laag is, komen de zijkanten van de banden (1) onder grotere druk te staan en bestaat het gevaar dat de band over de rand van de velg glijdt of loskomt, waardoor u de controle over de motorfiets verliest.

⚠ OPGELET

Vul nooit bij tot boven het “MAX”-niveau.

- ◆ De afdichting (4) weer goed op zijn plaats zetten.
- ◆ Het deksel (3) erop doen.
- ◆ De schroeven (2) vastdraaien.

⚠ GEVAAR

Controleer de koppeling.

Ga als de koppelingshendel te veel speling heeft of als de koppeling zelf niet optimaal functioneert naar een officiële **Moto Guzzi** dealer. waarschijnlijk moet de leiding worden gereinigd.

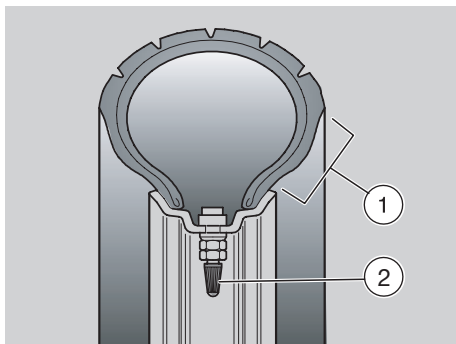

Bij brusk remmen kunnen de banden van de velgen schieten.

Bovendien zou de motorfiets uit de bocht kunnen schuiven.

⚠ GEVAAR

Controleer de staat van het bandenoppervlak en de slijtage, want als de banden in slechte staat zijn, hebben ze minder grip en neemt de bestuurbaarheid van de motorfiets af.

Op sommige banden die voor dit voertuig zijn goedgekeurd zitten slijtagecontrolesystemen.

Er zijn verschillende soorten slijtage-indicators. Raadpleeg de bandenverkoper om te weten hoe u de slijtage van de banden dient te controleren.

Controleer op zicht de slijtage van de banden. Laat versleten banden vervangen.

Vervang de band als hij versleten is of als er een gat van meer dan 5 mm groot in het loopvlak zit.

Laat na het herstellen van een band de wielen uitbalanceren.

⚠ GEVAAR

Banden dienen te worden vervangen door nieuwe banden van hetzelfde type en model dat wordt aanbevolen door de fabrikant, zie pag. 82 (TECHNISCHE GEGEVENS); het gebruik van andere banden dan de voorgeschreven, brengt de berijdbaarheid van het voertuig in gevaar.

Monteer geen banden met binnenband op velgen voor tubeless banden en vice versa.

Zorg dat de ventielen altijd voorzien zijn van ventieldopjes (2), om te vermijden dat de banden plotseling leeglopen.

Banden vervangen, repareren, onderhouden en uitbalanceren, is heel belangrijk en dient met het juiste gereedschap en voldoende ervaring te worden gedaan.

Daarom raden wij aan deze werkzaamheden altijd aan een **Moto Guzzi** dealer of een gespecialiseerde bandentechnicus over te laten.

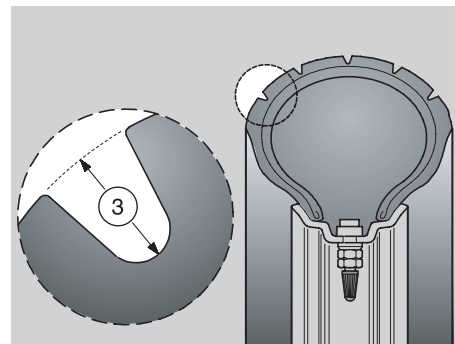

Als de banden nieuw zijn, kan er een gladde laag op zitten. Rijd de eerste kilometers voorzichtig. Smeer de banden niet in met vloeistoffen die daarvoor ongeschikt zijn. Oude banden kunnen hard worden, ook al zijn ze niet echt versleten. Deze banden liggen niet goed op de weg.

In dit geval moet u de banden vervangen.

MINIMALE DIEPTE BANDENPROFIEL (3):

vooraan en achteraan 2 mm ( 3 mm) en in elk geval niet minder dan voorgeschreven door de wetten in het land van gebruik.

MOTOROLIE

⚠ GEVAAR

Olie kan de huid ernstig verwonden als u er langdurig of dagelijks mee in aanraking komt.

Na gebruik van olie uw handen goed wassen.

BUITEN HET BEREIK VAN KINDEREN HOUDEN.

LOOS DE OLIE NIET IN HET MILIEU.

Breng de olie in een hermetisch gesloten vat naar het benzinestation waar u de olie meestal koopt of naar een centrum dat verbruikte olie verwerkt.

Het is aangeraden latex handschoenen te gebruiken om onderhoudswerken uit te voeren.

⚠ OPGELET

Als het controlelampje  aanblijft na het starten of aangaat gedurende het normaal functioneren van de motor, betekent dit dat de motoroliedruk in het circuit onvoldoende is.

Controleer in dit geval het niveau van de motorolie, zie pag. 56 (MOTOROLIE CONTROLEREN EN BIJVULLEN), zet als deze niet voldoende blijkt te zijn onmiddellijk de motor uit en vul de olie bij. Ga naar een officiële **Moto Guzzi** dealer op de installatie te laten nakijken.

⚠ OPGELET

Als de motoroliedruk LED " en het opschrift "⚠ SERVICE" op het scherm aangaan tijdens het rijden, betekent dit dat er een anomalie in de motoroliedruk is gevonden.

Controleer ook in dit geval het niveau van de motorolie, zie pag. 56 (MOTOROLIE CONTROLEREN EN BIJVULLEN), zet als deze niet voldoende blijkt te zijn onmiddellijk de motor uit en vul de olie bij. Ga naar een officiële **Moto Guzzi** dealer op de installatie te laten nakijken.



⚠ OPGELET

Ga voorzichtig te werk.

Mors geen olie!

Let op dat onderdelen, de plaats waar u werkt of de onmiddellijke omgeving niet worden besmeurd. Veeg oliesporen zorgvuldig op.

Als u olieklekken vindt of storingen in het smeersysteem, dient u een dealer van **Moto Guzzi** te raadplegen.

Controleer regelmatig het peil van de motorolie, zie pag. 56 (MOTOROLIE CONTROLEREN EN BIJVULLEN).

Raadpleeg om de olie te verversen pag. 52 (HET ROUTINE-ONDERHOUD: SCHEMA), 57 (DE MOTOROLIE VERVERSEN EN DE OLIEFILTER VERVANGEN).

BELANGRIJK Gebruik olie van een goede kwaliteit, zie pag.85 (SMEERMIDDELENTABEL).

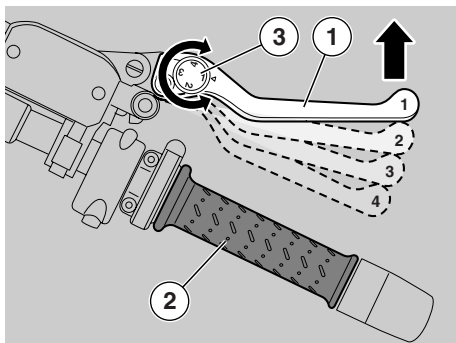

DE HENDEL VAN DE VOORREM EN DE KOPPELINGSHENDEL AFSTELLEN

De afstand tussen het uiteinde van de hendel (1) en het handvat (2) kan worden aangepast met de regelknop (3).

De standen "1" en "4" komen bij benadering overeen met een afstand tussen de hendel en het handvat van respectievelijk 105 en 85 mm.

De standen "2" en "3" komen overeen met de tussenliggende afstanden.

- ◆ ★ De koppelingshendel (1) naar voor duwen en aan de regelaar (3) draaien totdat het gewenste getal bij het pijltje staat.



KATALYTISCHE DELUISDEMPER

⚠ GEVAAR

Parkeer het voertuig niet in de nabijheid van droge struiken of ruimtes waar kinderen komen, omdat de uitlaat erg heet kan worden. Let dus goed op en zorg ervoor dat niets of niemand de uitlaat aan kan raken voordat deze helemaal afgekoeld is.

Het voertuig is uitgerust met een uitlaatdemper met een metalen katalysator van het platinum-rhodiumtype.

Dit mechanisme oxideert het CO (koolmonoxide) en de HC (onverbrande koolwaterstoffen) die in de uitlaatgassen zitten en zet deze respectievelijk om in koolzuur en waterdamp.

⚠ OPGELET

Geen loodhoudende benzine gebruiken omdat deze de katalysator vernietigt.

UITLAAT / UITLAATDEMPER

⚠ GEVAAR

Het is verboden te knoeien met het geluiddempingssysteem.

Eigenaars worden er op attent gemaakt dat de wet het volgende kan verbieden:

- het verwijderen of buiten werking stellen door welke persoon ook, tenzij voor onderhoud, het herstellen of vervangen van enig onderdeel of element van het ontwerp dat in een nieuwe motorfiets is geïntegreerd met het oog op geluiddemping vóór verkoop of levering aan de uiteindelijke koper of terwijl de motorfiets in gebruik is;
- het gebruik van de motorfiets nadat dergelijk onderdeel of element van het ontwerp is verwijderd of buiten werking gesteld door welke persoon ook.

Controleer de uitlaatdemper en de uitlaatdemperpijpen om u ervan te vergewissen dat ze geen tekenen van roest of gaten vertonen en dat het uitlaatsysteem goed functioneert.

Als de uitlaat van het voertuig meer lawaai begint te maken, dient u onmiddellijk een **Moto Guzzi** dealer te raadplegen.

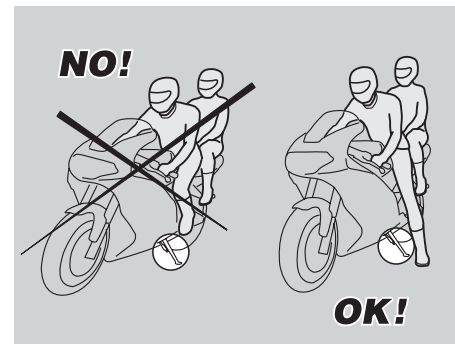
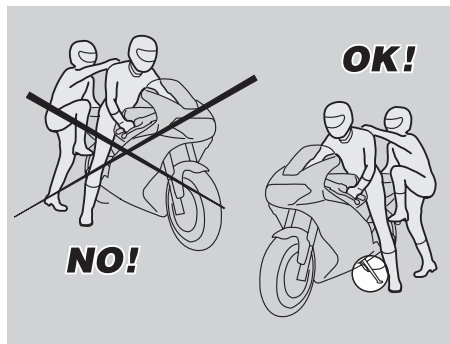
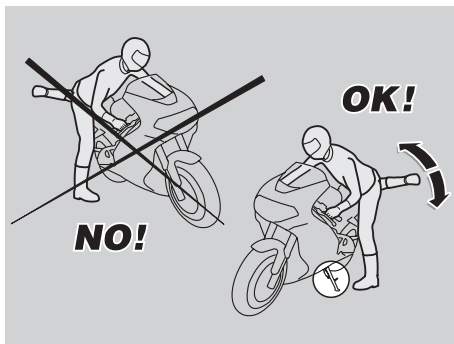

HET VOERTUIG BESTIJGEN EN VERLATEN

De navolgende aanwijzingen verdienen bijzondere aandacht. Ze zijn opgesteld in verband met de veiligheid en ter voorkoming van schade aan personen en zaken en aan de motorfiets, die ontstaan is doordat de rijder of de passagier is komen te vallen of doordat de motorfiets is gevallen of omgeslagen.

⚠ GEVAAR

**Gevaar van vallen en omslaan.
Ga voorzichtig te werk.**

Zorg ervoor dat u bij het op- en afstappen nergens door wordt gehinderd en de handen vrij hebt (houd geen voorwerpen, helm, handschoenen of bril vast).

De motor alleen bestijgen en verlaten aan de linkerkant en alleen als de zijstandaard is uitgeklapt.

⚠ OPGELET

Laat uw gewicht of dat van de passagier niet op de zijstandaard rusten.

De standaard is ontworpen om het gewicht van de motorfiets en een beperkte lading te dragen, zonder rijder en passagier.

De rijder mag alleen op de op de zijstandaard rustende motorfiets stappen om vallen of omslaan te voorkomen. Het is niet de bedoeling het gewicht van de rijder en de passagier op de zijstandaard te laten rusten.

Bij het op- en afstappen kan het motorfietsgewicht ervoor zorgen dat u uit evenwicht raakt, met vallen en omslaan tot gevolg.

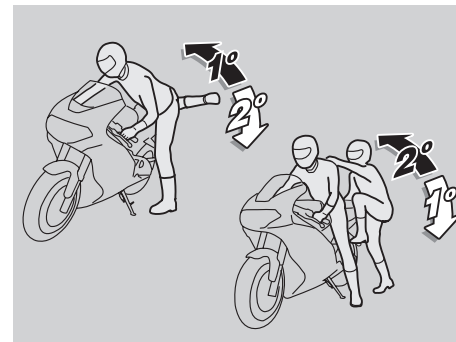

BELANGRIJK De berijder dient als eerste het voertuig te bestijgen en als laatste het voertuig te verlaten. Het is dus de taak van de berijder te zorgen voor het evenwicht als de passagier het voertuig bestijgt of verlaat.



De passagier dient overigens het voertuig voorzichtig te bestijgen en te verlaten en op te passen dat hij het voertuig en de berijder niet uit evenwicht brengt.

BELANGRIJK De rijder dient de passagier te instrueren over hoe op en af te stappen.

Voor het op- en afstappen van de passagier beschikt de motorfiets over speciale voetsteunen. De passagier dient altijd via de linkervoetsteun van de motorfiets op en af te stappen.

Tracht nooit van de motorfiets af te springen of met één voet op de grond af te stappen. In beide gevallen raakt de motorfiets uit evenwicht en wordt die instabiel.

BELANGRIJK Bagage of andere zaken die achterop de motorfiets zijn bevestigd, kunnen een belemmering vormen bij het op- en afstappen.

Voer in elk geval een gecontroleerde

beweging met het rechterbeen uit, dat over de achterzijde van de motorfiets of de bagage dient te worden getild, zonder dat de motorfiets uit evenwicht raakt.

OPSTAPPEN

- ◆ Pak het stuur op de juiste wijze vast en stap op de motorfiets zonder uw gewicht op de zijstandaard te laten rusten.

BELANGRIJK Mocht u niet met beide voeten de grond raken, zet dan alleen de rechervoet op de grond (raakt u uit evenwicht, dan bevindt zich links in elk geval de zijstandaard) en houd de linkervoet klaar om op de grond te zetten.

- ◆ Zet beide voeten op de grond en plaats de motorfiets in de rijpositie, terwijl u hem recht houdt.

BELANGRIJK De rijder mag de voetsteunen voor de duopassagier niet uitklappen of hier een poging toe doen vanaf de bestuurderspositie. De motorfiets kan dan uit evenwicht raken en instabiel worden.

- ◆ Laat de passagier de twee voetsteunen uitklappen.
- ◆ Laat de passagier zien hoe op de motorfiets te stappen.
- ◆ Klap de zijstandaard met de linkervoet helemaal op.

AFSTAPPEN

- ◆ Kies een parkeerzone, zie pag. 49 (PARKEREN).
- ◆ Het voertuig stoppen, zie pag. 49 (STOPPEN).

⚠ GEVAAR

Controleer of de parkeerplaats vrij, stevig en vlak is.

- ◆ Met de hiel van uw linkervoet tegen het hendeltje van de zijstandaard duwen en deze helemaal uitklappen.

BELANGRIJK Mocht u niet met beide voeten de grond raken, zet dan alleen de rechervoet op de grond (raakt u uit evenwicht, dan bevindt zich links in elk geval de zijstandaard) en houd de linkervoet klaar om op de grond te zetten.

- ◆ Zet beide voeten op de grond en houd de motorfiets recht in de rijpositie.
- ◆ Laat de passagier zien hoe van de motorfiets af te stappen.

⚠ GEVAAR

Gevaar van vallen en omslaan.

Controleer of de passagier daadwerkelijk is afgestapt.

Laat uw gewicht niet op de zijstandaard rusten.

- ◆ Kantel de motorfiets tot de standaard op de grond rust.
- ◆ Pak het stuur op de juiste wijze vast en stap van de motorfiets af.
- ◆ Draai het stuur volledig naar links.
- ◆ Klap de voetsteunen op.

⚠ OPGELET

Zorg dat de motorfiets stabiel staat.



VOORAF CONTROLEREN

⚠ GEVAAR



Voordat u vertrekt dient u het voertuig altijd te controleren op een goede en veilige werking zie pag.42 (TABEL VAN DE CONTROLES VOORAF).

Het niet uitvoeren van deze controles kan leiden tot ernstige letsels of schade aan de motorfiets.

Aarzel niet om een officiële **Moto Guzzi** dealer te contacteren als u een bediening niet goed hebt begrepen of als u onregelmatigheden vaststelt of meent vast te stellen.

Een controle vergt weinig tijd en verhoogt de veiligheid aanzienlijk.

BELANGRIJK Dit voertuig is uitgerust met een systeem dat eventuele storingen onmiddellijk opspoot en opslaat in het elektronisch geheugen.

Telkens als de startschakelaar op "  " wordt gezet, gaat ongeveer drie seconden lang het alarm LED "  " (1) op het dashboard branden.

⚠ OPGELET

Als de alarm LED "  " (1) en de icoon "  SERVICE " aangaan tijdens de normale werking van de motor, betekent dit dat de boardcomputer een probleem heeft opgemerkt. Meestal blijft de motor functioneren, maar met verminderde prestaties; wend u onmiddellijk tot een erkende dealer van **Moto Guzzi**.

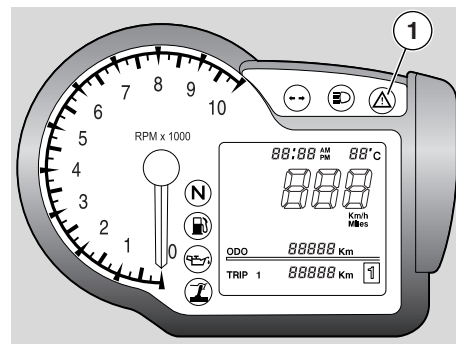



⚠ OPGELET

Na de eerste 1500 km (930 mijl) en vervolgens iedere 10000 km (6250 mijl) verschijnt er op de rechterdisplay het icoon "  ".

Ga in dit geval tot een officiële **Moto Guzzi** dealer om het in het onderhoudsschema voorgeschreven onderhoud uit te laten voeren, zie pag. 52 (HET ROUTINE-ONDERHOUD: SCHEMA).

TABEL VAN DE CONTROLES VOORAF

Onderdeel	Controle	Pag.
Voorste en achterste schijfremmen	Controleer de werking, de stationaire speling van de bedieningshendels en het vloeistofpeil en kijk of er geen lekken zijn. Controleer of de slijtage van de remblokjes. Vul indien nodig bij met vloeistof.	29, 30, 31, 32, 64.
Gashendel	Controleer of hij soepel werkt en of hij volledig kan worden open- en dichtgedraaid, bij alle standen van het stuur. Zo nodig bijstellen en/of smeren.	65
Motorolie	Controleren en/of eventueel bijvullen.	37, 60
Wielen/banden	Controleer het loopvlak van de banden, de bandenspanning, slijtage en eventuele beschadiging. Verwijder indien nodig vuil uit de groeven van het loopvlak.	35
Remhendels	Controleren of deze zacht werken. De scharnierpunten eventueel smeren (achterrembediening).	-
Koppeling	Koppeling Controleer de werking en de vrije slag van de bedieningshendel (met een koude motor dient er minder dan 1 mm speling op te zitten). De koppeling moet soepel en zonder slipbewegingen werken.	-
Stuur	Controleer of het stuur soepel draait, zonder speling.	-
Zijstandaard	Controleer of deze goed werkt. Controleer of de standaard zonder wrijving kan worden op- en neergeklapt en of de veer de standaard weer naar zijn oorspronkelijke positie doet terugkeren. Zo nodig scharnierpunten en draaiende delen smeren. De juiste werking van de veiligheidsschakelaar controleren.	67, 72
Bevestigingselementen	Controleer of de bevestigingselementen niet loszitten. Stel ze zo nodig af of draai ze aan.	-
Brandstoftank	Controleer het peil en vul zo nodig bij. Controleer het circuit op lekkage. Controleer of de brandstofdop goed is dichtgedraaid.	28
Motorstopschakelaar ( - )	Controleer of hij goed werkt.	22
Lichten, lampjes, claxon, achterremlichtschakelaars en elektrische mechanismen	Controleer de goede werking van akoestische en visuele voorzieningen. In geval van defect de lampjes vervangen of het defect repareren.	76, 77
Transmissieolie	Controleren. In geval van nood, raadpleegt u een Moto Guzzi dealer.	60

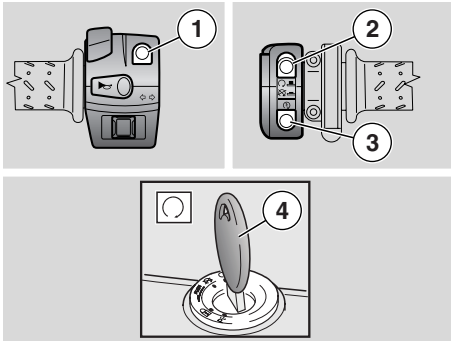

HET VOERTUIG STARTEN

⚠ GEVAAR

Dit voertuig heeft een krachtige motor die geleidelijk aan en voorzichtig dient te worden gebruikt.

Plaats geen voorwerp aan de binnenkant van het voorste scherm (tussen het stuur en het dashboard), om te vermijden dat de draaibewegingen van het stuur en het zicht op het dashboard zouden worden belemmerd.

BELANGRIJK Lees alvorens de motor te starten aandachtig het hoofdstuk “veilig rijden”, zie pag. 5 (VEILIG RIJDEN).

⚠ GEVAAR

Uitlaatgassen bevatten koolmonoxide, dat uiterst giftig is bij inademing.

Zet de motor nooit aan in gesloten of onvoldoende geventileerde ruimtes.

Het niet opvolgen van deze raadgevingen kan leiden tot bewusteloosheid of zelfs tot de dood door verstikking.

BELANGRIJK Met de motorfiets op de zijstandaard kan de motor enkel worden gestart als de versnelling in neutraal staat; als u in dit geval de versnellingen probeert in te schakelen, stopt de motor.

Met de zijstandaard opgetrokken kan de motor worden gestart met de versnelling in neutraal of met de versnelling ingeschakeld en de koppelingshendel aangetrokken.

- ◆ Ga op het voertuig zitten, zie pag. 39 (HET VOERTUIG BESTIJGEN EN VERLATEN).
- ◆ Controleer of de standaard volledig is opgeklapt.
- ◆ Controleren of de stuurschakelaar (1) "☞" in de stand staat.
- ◆ Zet de motorstopschakelaar (2) in de stand "○".
- ◆ Draai aan de sleutel (4) en zet de startschakelaar op "○".

Nu:

- doe de stadsverlichting aan;
- op het dashboard gaan alle lampjes branden;
- op het scherm verschijnt het logo “GRISO” voor twee seconden;

- de aanwijzer van de toerenteller bereikt het eindlimiet;
- na de eerste controle gaan de lampjes uit, de instrumenten geven de huidige waarde aan en op de display staan de ingestelde configuraties;
- de benzinepomp brengt het circuit onder druk en maakt ongeveer drie seconden lang een zoemend geluid.

⚠ OPGELET

Als het controlelampje benzinereserve “” op het dashboard aangaat, betekent dit dat u nog 3,3 l benzine heeft. Tank in dit geval zo snel mogelijk, zie pag. 28 (BENZINE).

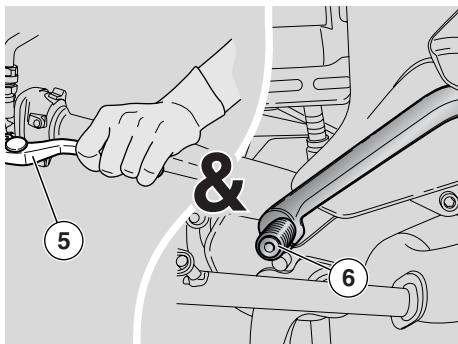

- ◆ Knijp de hendel van de achterrem volledig in.
- ◆ De koppelingshendel (5) helemaal inknijpen en de versnellingshendel (9) in neutraal zetten (groen LED lampje "N" brandt).

BELANGRIJK Houd de koppelingshendel (5) volledig ingedrukt totdat de motor geheel gestart is.

BELANGRIJK Bij een lage omgevingstemperatuur (rond de 0 °C – 32 °F), zie pag. 44 (Starten met een koude motor).

- ◆ Druk de startknop "ⓘ" (3) in zonder te accelereren en laat hem onmiddellijk los. De computer stuurt automatisch de startprocedure.
- Het dimlicht aandoen.

⚠ OPGELET

Als het waarschuwingslampje "⚠" en de icoon van de motoroliedruk "⚠" aan blijft of aan gaat tijdens het rijden, betekent dit dat er niet genoeg druk is in de olieleiding.

- ◆ Houd minstens één remhendel aangetrokken en geef geen gas vóór u vertrekt.

⚠ OPGELET

Niet bruusk starten met een koude motor.

Om de uitstoot van vervuilende stoffen en het brandstofverbruik te beperken, moet u de motor eerst laten warm draaien door gedurende de eerste kilometers met lage snelheid te rijden.

⚠ OPGELET

Als de alarm LED "⚠" en de icoon "⚠ SERVICE" aangaan tijdens de normale werking van de motor, betekent dit dat de boardcomputer een probleem heeft opgemerkt. Meestal blijft de motor functioneren, maar met verminderde prestaties; wend u onmiddellijk tot een erkende dealer van **Moto Guzzi**.

Starten met een koude motor

Het voertuig is uitgerust met een automatische starter en er zijn dus geen waarschuwingen voor een koude start.

Bij een lage omgevingstemperatuur (rond de 0°C / 32°F) treedt de automatische starter in werking door het aantal toeren te verhogen totdat de optimale temperatuur van de motor is bereikt en stopt dan automatisch weer.

⚠ OPGELET

De automatische starter kan niet handmatig aangezet worden.

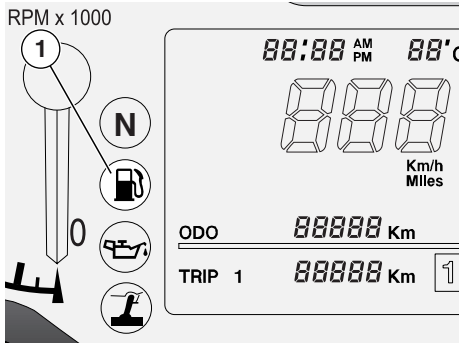

STARTEN EN RIJDEN

⚠ GEVAAR

Dit voertuig heeft een krachtige motor die geleidelijk aan en voorzichtig dient te worden gebruikt.

Steek geen voorwerpen tussen het stuur en het dashboard die een beperking kunnen vormen voor het sturen en uw zicht op het dashboard.

BELANGRIJK Lees voor u vertrekt aandachtig het hoofdstuk "veilig rijden", zie pag. 5 (VEILIG RIJDEN).

⚠ OPGELET

Als tijdens het rijden het controlelampje van de benzinereserve "⛽" (1) gaat branden, betekent dit dat u de reserve aanspreekt en dat er nog 3,3 l benzine in de tank zit.

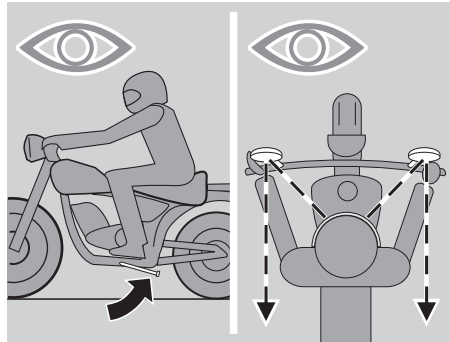

Tank in dit geval zo snel mogelijk, zie pag.28 (BENZINE).

⚠ GEVAAR

Wanneer u zonder duopassagier rijdt, moeten de voetsteunen van de passagier ingeklapt zijn.

Houd tijdens het rijden uw handen aan de handvatten en uw voeten op de voetsteunen.

NEEM NOOIT EEN ANDERE DAN DE AANGEGEVEN RIJHOUDINGEN AAN.

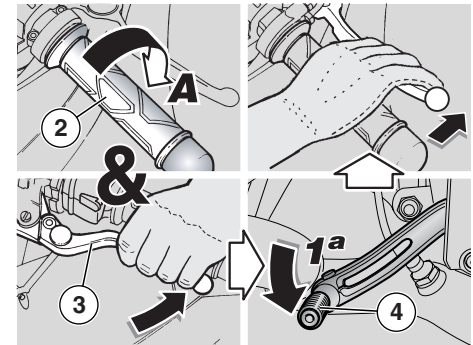

⚠ GEVAAR

Als u een passagier vervoert, dient u deze over het rijden in te lichten, zodat hij geen problemen veroorzaakt tijdens uw bewegingen.

Zorg dat de standaard volledig is opgeklapt vóór u vertrekt.

Vertrekken:

- ◆ De motor starten, zie pag. 43 (HET VOERTUIG STARTEN).
- ◆ Stel de hoek van de achteruitkijkspiegels juist in.
- ◆ Laat de gashendel (2) los (**Pos.A**) en trek bij stationaire motor de koppelingshendel (3) volledig aan.
- ◆ Schakel in eerste versnelling door het schakelpedaal (4) omlaag te drukken.
- ◆ Laat de remhendel los (aangetrokken tijdens het starten).

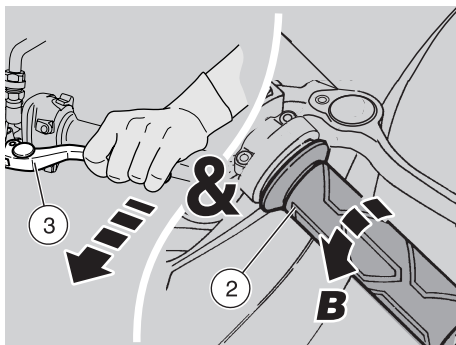

⚠ GEVAAR

Als u de versnellingshendel te snel of te brusk loslaat tijdens het vertrek, kan de motor uitslaan en het voertuig steigeren.

Nooit plots of te sterk versnellen wanneer u de koppelingshendel loslaat, om te voorkomen dat de koppeling gaat “slippen” (trage ont koppeling) of dat het voorwiel van de grond komt “steigeren” (snelle ont koppeling).

- ◆ Laat de koppelingshendel (3) langzaam los en geef tegelijk gas door zachtjes aan de gashendel (2) te draaien (Pos.B).
- De motorfiets zet zich in beweging.
- ◆ Rijd de eerste kilometers met gematigde snelheid, zodat de motor kan opwarmen.

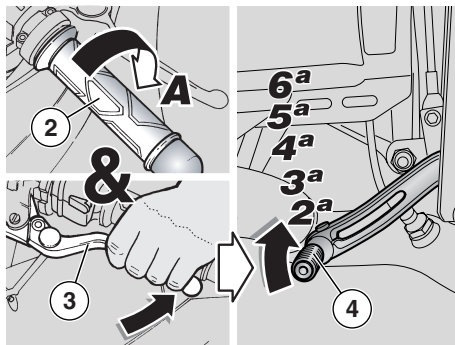

⚠ OPGELET

Het aanbevolen toerental van de motor niet overschrijden, zie pag. 48 (HET VOERTUIG INRIJDEN).

- ◆ Verhoog de snelheid geleidelijk aan met de gashendel (2) (stand B) en zonder het maximale toerental te overschrijden, zie pag. 48 (HET VOERTUIG INRIJDEN).

Schakel als volgt de tweede versnelling in:

⚠ OPGELET

Ga snel te werk.

Rijd nooit met een te laag toerental.

- ◆ Laat de gashendel (2) (Pos.A) los, trek de koppelingshendel (3) aan en zet de schakelhendel (4) omhoog. Laat de koppelingshendel (3) los en versnel.
- ◆ Herhaal de laatste twee handelingen en schakel in hogere versnellingen.

⚠ OPGELET

Als het controlelampje “⚠” motoroliedruk “⚠” aanblijft na het starten of aangaat gedurende het normaal functioneren van de motor, betekent dit dat de motoroliedruk in het circuit onvoldoende is.

Controleer in dit geval het niveau van de motorolie, zie pag. 56 (MOTOROLIE CONTROLEREN EN BIJVULLEN), zet als deze niet voldoende blijkt te zijn onmiddellijk de motor uit en vul de olie bij. Ga naar een officiële **Moto Guzzi** dealer op de installatie te laten nakijken.

Terugschakelen moet gebeuren in de volgende situaties:

- ◆ Wanneer u een helling afrijdt of wanneer u remt, om het remeffect te versterken door de compressie van de motor.
- ◆ Wanneer u een helling oprijdt, als de ingeschakelde versnelling niet is aangepast aan de snelheid (hoge versnelling, gematigde snelheid) en het toerental van de motor daalt.

⚠ OPGELET

Schakel de versnellingen één voor één in; wanneer met meer dan één versnelling tegelijk wordt teruggeschakeld, is het mogelijk dat het maximale toerental (wegrijdsnelheid) wordt overschreden.

Laat vóór en tijdens het terugschakelen de gashendel los.

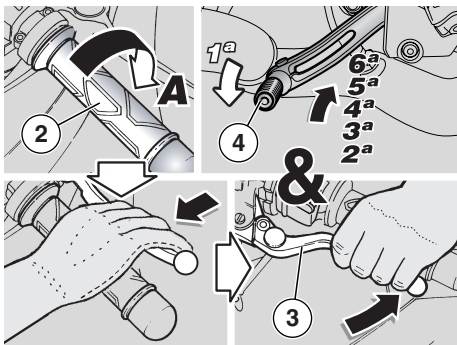

Om terug te schakelen:

- ◆ Laat de gashendel (2) (Pos.A) los.
- ◆ Trek zo nodig de remhendels geleidelijk aan en vertraag de snelheid van de motorfiets.
- ◆ Trek de koppelingshendel (3) aan en druk de schakelpedaal (4) omlaag om terug te schakelen.
- ◆ Laat de remhendels los indien u ze heeft aangetrokken.
- ◆ Laat de koppelingshendel los en versnel geleidelijk.

⚠ OPGELET

Als de alarm LED “⚠” en de icoon “⚠ SERVICE” aangaan tijdens de normale werking van de motor, betekent dit dat de boardcomputer een probleem heeft opgemerkt. Meestal blijft de motor functioneren, maar met verminderde prestaties; wend u onmiddellijk tot een erkende dealer van **Moto Guzzi**.

Om oververhitting van de koppeling te vermijden, laat u de motor gedurende zo kort mogelijke tijd draaien terwijl het voertuig in ruststand staat, de versnellingen zijn ingeschakeld en de koppelingshendel is aangetrokken.

⚠ GEVAAR

Draai de gashendel niet herhaaldelijk en zonder onderbreking open en dicht om te vermijden dat u per ongeluk de controle over de motorfiets verliest. Als u moet remmen, laat u de gashendel los trekt u beide remmen aan, zodat de druk op de remdelen gelijkmatig wordt verdeelt en de snelheid zonder stoten vermindert.

Door enkel de voorrem of enkel de achterrem aan te trekken neemt de remkracht gevoelig af en bestaat het gevaar dat één wiel blokkeert, waardoor de motorfiets zijn grip op de baan verliest.

Als u op een helling stopt, moet u de gashendel volledig loslaten en enkel de remmen gebruiken om de motorfiets stabiel te houden.

Als u de motor gebruikt om de motorfiets stabiel te houden, bestaat het risico dat de koppeling oververhit raakt.

Voor u een bocht neemt, snelheid minderen of remmen en de bocht met matige en constante snelheid nemen of lichtjes versnellen; rem niet op het laatste moment: de motorfiets raakt dan heel waarschijnlijk aan het slippen.

Door voortdurend gebruik van de remmen in afdalingen, kunnen de wrijvingsvlakken oververhit raken, waardoor de remkracht afneemt. Maak gebruik van de motorcompressie en schakel terug door beide remmen afwisselend te gebruiken.

Nooit een helling met afgezette motor afrijden!

Rijd niet te snel, rem niet brusk en maak geen plotselinge bewegingen waardoor u kunt slippen en vallen op een nat wegdek, of een wegdek waarop de motor geen goede grip heeft (sneeuw, ijs, modder).

GEVAAR

Let zeer goed op ieder obstakel of een verandering in het wegdek.

Oeffen wegen, wielsporen, putdeksels, wegmarkeringen, metalen platen ter aanduiding van wegenwerken kunnen bij regen uiterst glad worden. Om die reden moeten al deze obstakels zeer voorzichtig worden omzeild, ervoor zorgend dat u zonder schokken rijdt en de motorfiets niet onnodig laat overhellen.

Gebruik bij verandering van rijstrook of rijrichting altijd tijdig de richtingaanwijzers en vermijd bruske en gevaarlijke manoeuvres.

Schakel de richtingaanwijzers uit zodra u van richting bent veranderd.

Wees uiterst voorzichtig wanneer u andere voertuigen inhaalt of zelf ingehaald wordt.

Bij regenval kan het watergordijn veroorzaakt door grote voertuigen de zichtbaarheid verminderen; door de luchtverplaatsing kan u de controle over de motorfiets verliezen.

HET VOERTUIG INRIJDEN

Het inrijden van de motor is van het grootste belang voor een lange levensduur en een goede werking ervan.

Rijd zo mogelijk op heuvelachtige wegen en/of wegen met veel bochten, zodat de motor, de vering en de remmen goed kunnen worden ingereden.

Rij tijdens het inrijden met wisselende snelheid.

Op die manier worden de onderdelen eerst “belast” en dan “ontlast” en kunnen de motoronderdelen afkoelen.

BELANGRIJK Het is mogelijk dat de koppeling een geur van verbrand uitlaat in de eerste periode van het gebruik. Dit fenomeen is heel normaal en zal verdwijnen wanneer de koppelingsschijven ingereden zijn.

Hoewel het belangrijk is dat tijdens het inrijden de motoronderdelen worden belast, mag u hierin niet overdrijven.

BELANGRIJK Alleen na de eerste 2000 km (1250 mijl) kunt u de beste rij- en snelheidsprestaties uit het voertuig halen.

Houd u aan de volgende regels:

- ◆ De gashendel niet plots volledig opendraaien bij lage snelheid; dit geldt zowel tijdens als na de inrijperiode.
- ◆ Gebruik de remmen tijdens de eerste 100 km (62 mijl) voorzichtig en rem niet bruusk of langdurig. Op die manier kunnen de blokjes op de remschijf rustig inlopen.
- ◆ Voer tijdens de eerste 1500 km (930 mijl)

het toerental niet hoger op dan 5000 toeren/min (tpm).

GEVAAR

Na de eerste 1500 km (930 mijl) dient u de controles te laten uitvoeren die in de kolom "na het inrijden" staan, in het schema van het routine-onderhoud, zie pag. 52 (HET ROUTINE-ONDERHOUD: SCHEMA) om uzelf, anderen niet te verwonden en/of het voertuig niet te beschadigen.

- ◆ Tussen de eerste 1500 km (930 mi) en 2000 km (1250 mi) mag u afwisselender rijden, de snelheid afwisselen, en af en toe het motortoerental kort optrekken om de componenten beter op elkaar af te stemmen; overschrijd nooit een toerental van 6000 toeren/min (rpm) (zie tabel).
- ◆ Na 2000 km (1250 mijl) kunt u hogere prestaties van de motor verlangen, zonder evenwel het maximaal toegestane toerental te overschrijden [7600 toeren/min (rpm)].

Voorgescreven maximaal motortoerental	
Aantal km (mi)	tpm (rpm)
0 – 1500 (0 – 930)	5000
1500 – 2000 (930 – 1250)	6000
meer dan 2000 (1250)	7600

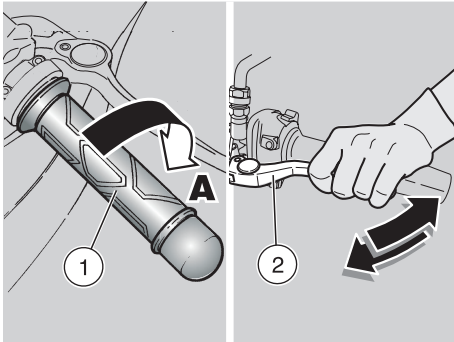

STOPPEN

⚠ GEVAAR

Vermijd indien mogelijk bruusk stoppen, plots vertragen en remmen op het laatste moment.

- ◆ De gashendel (1) (stand A) loslaten, geleidelijk aan remmen en tegelijkertijd terugschakelen naar de lagere versnellingen om de snelheid te minderen, zie pag. 45 (STARTEN EN RIJDEN).

Ga, zodra de snelheid is geminderd, als volgt te werk vóór u de motorfiets stopt:

- ◆ Trek de koppelingshendel (2) aan om te voorkomen dat de motor stilvalt.

Als het voertuig stil staat:

- ◆ De versnelling in neutraal zetten (groen lampje "N" aan).
- ◆ Laat de koppelingshendel (2) los.
- ◆ Houd in geval van kortstondig halt houden minstens één rem aangetrokken.

PARKEREN

Het kiezen van de juiste parkeerplaats is erg belangrijk. Let daarbij op de verkeersborden en de navolgende aanwijzingen.

⚠ GEVAAR

Parkeer de motorfiets op een stevige en effen ondergrond om te voorkomen dat hij omvalt.

De motorfiets niet tegen een muur zetten of plat op de grond leggen.

Zorg dat de motorfiets en in het bijzonder de gloeiende delen ervan geen gevaar vormen voor personen en kinderen. Laat de motorfiets niet onbeheerd achter met de motor aan of met het sleuteltje nog in de contactschakelaar.

⚠ GEVAAR

Als de motorfiets valt of overmatig helt, kan brandstof wegstromen.

De brandstof die gebruikt wordt voor verbrandingsmotoren is uiterst ontvlambaar en kan in bepaalde omstandigheden explosief worden.

⚠ OPGELET

Laat uw gewicht of dat van de passagier niet op de zijstandaard rusten.

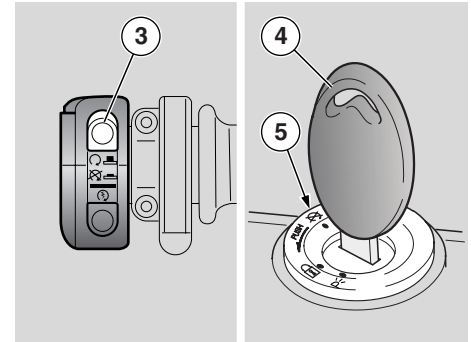

Om het voertuig te parkeren:

- ◆ Kies een parkeerplaats.
- ◆ Het voertuig stoppen, zie deze pag. (STOPPEN).
- ◆ Zet de motorstopschakelaar (3) in de stand "X".
- ◆ Draai aan de sleutel (4) en zet de startschakelaar (5) op "X".

⚠ GEVAAR

Aandachtig de aanwijzingen volgen met betrekking tot het opstappen en het afstappen, zie pag. 39 (HET VOERTUIG BESTIJGEN EN VERLATEN).

- ◆ Laat overeenkomstig de aanwijzingen de passagier afstappen (indien aanwezig) en stap vervolgens zelf af.
- ◆ Blokkeer het stuur, zie pag. 23 (STUURSLOT) en haal de sleutel (4) uit het contact.

⚠ GEVAAR

Zorg dat de motorfiets stabiel staat.



HET VOERTUIG OP DE STANDAARD ZETTEN

ZIJSTANDAARD

Om de motorfiets vanaf de bestuurderspositie op de zijstandaard te plaatsen, zie pag. 39 (HET VOERTUIG BESTIJDEN EN VERLATEN).

Wanneer de motorfiets is verplaatst en de standaard moet worden opgeklapt om de motorfiets weer op de standaard te kunnen plaatsen, doe dan het volgende:

GEVAAR

Controleer of de parkeerplaats vrij, stevig en vlak is.

- ◆ Zoek een parkeerplaats, zie pag. 49 (PARKEREN).
- ◆ De linkerstuurhelft (1) vasthouden en uw rechterhand op bovenkant achteraan van het voertuig leggen (2).

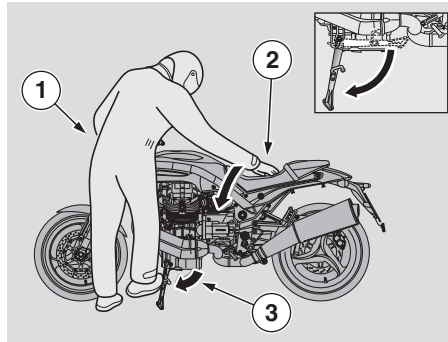

- ◆ Duw de zijstandaard (3) helemaal met uw voet uit.
- ◆ Kantel de motorfiets tot de standaard op de grond rust.
- ◆ Draai het stuur volledig naar links.

GEVAAR

Zorg dat de motorfiets stabiel staat.

AANBEVELINGEN TEGEN DIEFSTAL

OPGELET

Zorg er als u een schijfblokkering gebruikt dat u hem verwijdt als u met de motor gaat rijden. Het niet in acht nemen van deze waarschuwing kan ernstige schade veroorzaken aan de reminstallatie en leiden tot ongelukken die mogelijk verwondingen of de dood tot gevolg hebben.

Laat de sleutel NOOIT in een onbewaakt voertuig zitten en vergrendel het stuur altijd. Parkeer de motorfiets op een veilige plaats, indien mogelijk in een garage of op een bewaakte plaats. Gebruik indien mogelijk een extra anti-diefstalsysteem. Zorg dat alle documenten in orde zijn en dat u uw kentekenbewijs op zak heeft. Noteer uw persoonlijke gegevens en uw telefoonnummer op dit blad, om de identificatie van de eigenaar te vergemakkelijken ingeval de motorfiets na diefstal wordt teruggevonden.

FAMILIENAAM:.....

NAAM:

ADRES:

.....

TELEFOONNUMMER:

BELANGRIJK Heel vaak worden gestolen voertuigen terugbezorgd dankzij de gegevens die in het boekje met gebruiks- en onderhoudsaanwijzingen staan.

ONDERHOUD

GEVAAR

Brandgevaar.

Houd brandstof en andere ontvlambare substanties uit de buurt van de elektrische onderdelen.

Voor u begint met om het even welke vorm van onderhoud of inspectie van de motorfiets, moet u de motor afzetten, de sleutel uit het contact trekken, wachten tot de motor en de uitlaat zijn afgekoeld en indien mogelijk de motorfiets op een stevige en effen ondergrond optillen met speciaal daartoe bestemd gereedschap.

Controleer vóór u begint of de ruimte waarin u werkt goed geventileerd is.

Blijf uit de buurt van de gloeiende delen van de motor en van het uitlaatsysteem, om brandwonden te vermijden.

Ondersteun geen mechanische onderdelen of ander onderdeel van de motorfiets met de mond: geen van de onderdelen is voor consumptie geschikt; sommige zijn schadelijk voor de gezondheid of zelfs giftig.

OPGELET

Indien niet expliciet anders vermeld, moet u voor de montage van de onderdelen de stappen voor demontage in omgekeerde volgorde herhalen.

Het is aangeraden latex handschoenen te gebruiken om onderhoudswerken uit te voeren.



Routineonderhoud kan gewoonlijk worden uitgevoerd door de gebruiker, maar vereist soms specifiek gereedschap en specifieke technische kennis.

Als u hulp of technische raad nodig hebt en voor elk periodiek onderhoud, wendt u zich tot een dealer van **Moto Guzzi** die een accurate en snelle service waarborgt.

Wij raden aan de dealer van **Moto Guzzi** te verzoeken het voertuig op de weg te testen na een reparatie of onderhoudsbeurt.

Voer in elk geval na elke onderhoudsbeurt persoonlijk alle controles uit die zijn beschreven in de paragraaf "Vooraf controleren", zie pag. 42 (TABEL VAN DE CONTROLES VOORAF).

BELANGRIJK Dit voertuig is uitgerust met een systeem dat eventuele storingen onmiddellijk opspoot en opslaat in het elektronisch geheugen.

Telkens als de startschakelaar op "  " wordt gezet, gaat ongeveer 3 seconden lang op het dashboard het lampje "  " branden.

OPGELET

Als de alarm LED "  " en de icoon "  SERVICE" aangaan tijdens de normale werking van de motor, betekent dit dat de boardcomputer een probleem heeft opgemerkt. Meestal blijft de motor functioneren, maar met verminderde prestaties; wend u onmiddellijk tot een erkende dealer van **Moto Guzzi**.

HET ROUTINE-ONDERHOUD: SCHEMA

Taken voor de **Moto Guzzi** dealer (EN DIE DOOR DE GEBRUIKER KUNNEN WORDEN UITGEVOERD)

Onderdeel	Einde inrijden [1500 km (930 mijl)]	Iedere 10000 km (6250 mi) of 12 maanden	Iedere 20000 km (12500 mi) of 24 maanden
Externe bougies (*)		③	
Motoroliefilter (*)	③	③	
Vork	①		①
Werking/richting van de lampen		①	
Lichtsysteem	①	①	
Veiligheidsschakelaars			
Remvloeistof		①	
Motorolie	③	③	
Banden	①	①	
Bandenspanning (**)	④	④	
Vastmaken accuklemmetjes	①		
Bouten op de motorkop	④		
Controlelampje motoroliedruk	bij elke start: ①		
Slijtage van de remblokken	①	voor elke reis en om de 2000 Km (1250 mijl): ①	
Leegmaken van de tube van de oliedrainage uit de filterbak.	iedere 5000 km (3125 mijl): ②		

① = controleren en reinigen, afstellen, smeren of vervangen indien nodig. ② = reinigen; ③ = vervangen; ④ = afstellen.

Deze onderhoudswerkzaamheden dienen vaker te worden uitgevoerd als het voertuig voor sportief rijden, in stoffige of regenachtige omgevingen of op slechte wegen wordt gebruikt.

(*) = Bij sportief rijden vervangen om de 5000 km (3125 mijl).

(**) = Om de veertien dagen controleren of op de voorgeschreven tijdstippen.

ONDERHOUD DAT AAN DE DEALER van Moto Guzzi dient te worden overgelaten

Onderdeel	Einde inrijden [1500 km (930 mijl)]\	Iedere 10000 km (6250 mi) of 12 maanden	Iedere 20000 km (12500 mi) of 24 maanden
Versnellingsolie	③	④	③
Carburatie minimaal (CO)		①	
Transmissiekabels en hendels	①	①	
Stuurlagers en stuurspeling	①	①	
Wiellagers		①	
Remschijven	①	①	
LuchtfILTER		①	③
Algemene werking van de motorfiets	①	①	
Remsystemen	①	①	
Remvloeistof			③
Vorkolie	na de eerste 10000 km (6250 mijl) en vervolgens om de 20000 km (12500 mijl):③		
Oliekeerringen vork	na de eerste 30000 km (18750 mijl) en vervolgens iedere 20000 km (12500 mijl):③		
Remblokjes	iedere 2000 km/1250 mi: ① - indien gesleten: ③		
Afstellen klepspeling	④	④	
Wielen/Banden	①	①	
aanhaalmoment moeren, bouten, schroeven			
Vastmaken accuklemmetjes	①		

① = controleren en reinigen, afstellen, smeren of vervangen en verversen indien noodzakelijk (volgens de voorschriften van de Technische handleiding).

② = reinigen; ③ = vervangen; ④ = afstellen.

Deze onderhoudswerkzaamheden dienen te worden verdubbeld als het voertuig voor sportief rijden, in stoffige of regenachtige omgevingen of op slechte wegen wordt gebruikt.

(*) = Bij sportief rijden om de 5000 km (3125 mijl) controleren.

Onderdeel	Einde inrijden [1500 km (930 mijl)]	Iedere 10000 km (6250 mi) of 12 maanden	Iedere 20000 km (12500 mi) of 24 maanden
Cilinders synchroniseren	①	①	
Ophangingen en rijgedrag	①		①
Olie eindtransmissie	③	④	③
Brandstofleidingen		①	om de 4 jaar: ③
Remleidingbuizen		①	om de 4 jaar: ③
Koppelingsvoering (*)		①	
Interne bougies 1100			③
Alternatorband	iedere 20000 km (12500 mi): ④, iedere 50000 km (31250 mi): ③		
Aandraaiing kopklemmen	④		
Bouten van flensen van uitlaat	①		
<p>① = controleren en reinigen, afstellen, smeren of vervangen en verversen indien noodzakelijk (volgens de voorschriften van de Technische handleiding). ② = reinigen; ③ = vervangen; ④ = afstellen. Deze onderhoudswerkzaamheden dienen te worden verdubbeld als het voertuig voor sportief rijden, in stoffige of regenachtige omgevingen of op slechte wegen wordt gebruikt. (*) = Bij sportief rijden om de 5000 km (3125 mijl) controleren.</p>			

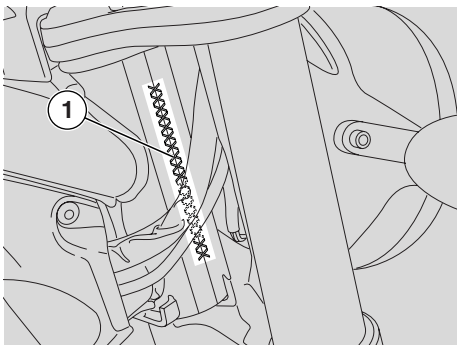

IDENTIFICATIEGEGEVENS

Het is aan te raden het frame- en het motornummer te noteren in de daarvoor bestemde ruimte in dit boekje.

Het framenummer kan worden gebruikt om onderdelen te bestellen.

BELANGRIJK Het veranderen van de identificatienummers kan leiden tot zware straffen en administratieve sancties. Met name het veranderen van het framenummer leidt tot een onmiddellijke nietigverklaring van het kenteken.

FRAMENUMMER

Het framenummer (1) is op de rechterkant van het balhoofd ingeslagen.

Frame nr. _____

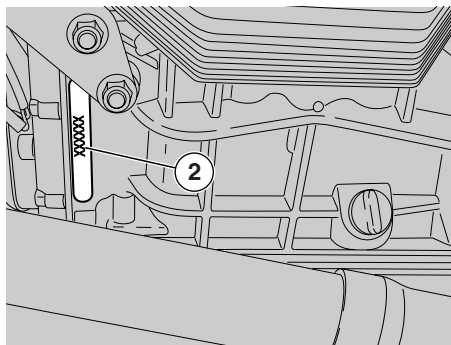

MOTORNUMMER

Het motornummer (2) is in de linkerkant geslagen, bij de oliepeilcontroledop.

Motornummer _____

VERBINDINGEN MET SLUITBANDJES EN SCHROEFBUISKLEMMEN

⚠ OPGELET

Verwijder **ALLEEN** de in de onderhoudsprocedure aangegeven klemmen.

De volgende tekst houdt niet in dat willekeurige klemmen van het voertuig mogen worden verwijderd.

⚠ GEVAAR

Ga alvorens een klem te verwijderen na of hierdoor geen vloeistoflekkage kan optreden. Is dat wel het geval, voorkom dan lekkage en bescherm de onderdelen rondom de koppeling.

SCHROEFBUISKLEMMEN

Voor de demontage en montage kan een gewone schroevendraaier worden gebruikt.

⚠ OPGELET

Controleer de klemmen en vervang deze indien nodig door een nieuwe van hetzelfde type en dezelfde afmetingen die u bij een dealer van **Moto Guzzi** kunt vinden.

Let bij het vastdraaien van de klem op de afdichting van de koppeling.

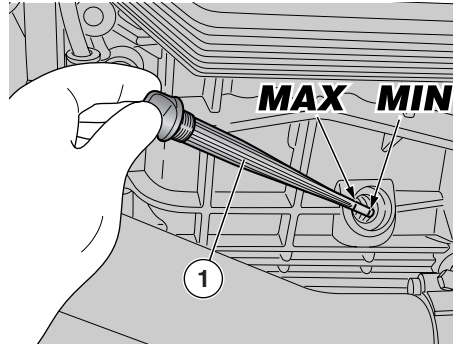
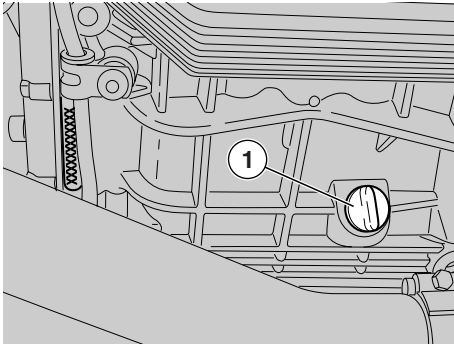

MOTOROLIE CONTROLEREN EN BIJVULLEN

Lees aandachtig pag. 37 (MOTOROLIE) en pag. 51 (ONDERHOUD).

BELANGRIJK

Deze onderhoudswerkzaamheden dienen te worden verdubbeld als het voertuig voor sportief rijden, in stoffige of regenachtige omgevingen of op slechte wegen wordt gebruikt.

Controleer regelmatig het peil van de motorolie, ververs de olie om de 10000 km (6250 mijl), zie pag. 57 (DE MOTOROLIE VERVERSEN EN DE OLIEFILTER VERVANGEN).

Controleer als volgt:

⚠ OPGELET

Om het peil van de motorolie te controleren dient de motor warm te zijn en het stangetje (1) niet te zijn vastgeschroefd.

Als de motor koud is, kan de olie tijdelijk onder het minimumstreepje dalen.

Dit is geen enkel probleem, tenzij het waarschuwingscontrolelampje en het icoon motoroliedruk “” samen aangaan, zie pag. 13 (TABEL VAN DE INSTRUMENTEN EN CONTROLELAMPJES).

BELANGRIJK Laat de motor niet stationair draaien terwijl de motorfiets stilstaat om de motor op te warmen en de motorolie op bedrijfstemperatuur te brengen. De juiste procedure is een controle uitvoeren na een reis of na een rit van ongeveer 15 km (10 mi) buiten de stad (voldoende om de motorolie op temperatuur te brengen).

- ◆ De motor stoppen, zie pag. 49 (STOPPEN).
- ◆ Laat de motorfiets rechtop staan met de twee wielen op de grond.

- ◆ De vulplug/peilstok (1) losdraaien en verwijderen.
- ◆ Maak de peilstok (1) schoon en steek hem er weer in zonder aan te draaien.
- ◆ Haal hem er opnieuw uit en bekijk het oliepeil.
- ◆ Het peil is correct wanneer de olie bijna tot de “MAX”-markering reikt.

⚠ OPGELET

Vul nooit bij tot boven het “MAX”-streepje en zorg er ook voor dat het peil nooit tot onder het “MIN”-streepje zakt, anders kan ernstige schade aan de motor ontstaan.

Vul indien nodig motorolie bij op de volgende manier:

- ◆ De vulplug (1) losdraaien en verwijderen.

⚠ OPGELET

Voeg geen additieven of andere substanties toe aan de olie.

Als u een trechter of soortgelijke voorwerpen gebruikt, zorg er dan voor dat ze perfect schoon zijn.

BELANGRIJK Olie van een goede kwaliteit gebruiken, met een graad van 10W - 60, zie pag. 85 (SMEERMIDDELENTABEL).

Vul olie bij tot aan het juiste peil, zie pag. 85 (SMEERMIDDELENTABEL).

DE MOTOROLIE VERVERSEN EN DE OLIEFILTER VERVANGEN

⚠ OPGELET

Voor mensen zonder ervaring kan het verversen van de motorolie en het vervangen van het oliefilter moeilijk en ingewikkeld zijn.

In geval van nood, raadpleegt u een **Moto Guzzi** dealer.

Volg de aanwijzingen hieronder als u dit zelf wil doen.

Lees aandachtig pag. 37 (MOTOROLIE) en pag. 51 (ONDERHOUD).

BELANGRIJK

Deze onderhoudswerkzaamheden dienen te worden verdubbeld als het voertuig voor sportief rijden, in stoffige of regenachtige omgevingen of op slechte wegen wordt gebruikt.

Controleer regelmatig het peil van de motorolie, zie pag. 56 (MOTOROLIE CONTROLEREN EN BIJVULLEN) ververs het iedere 10000 km (6250 mijl).

Vervang de gloeilampen als volgt:

BELANGRIJK Om de olie goed uit de bak te laten lopen, dient deze warm te zijn, vloeibaar dus, wat u bereikt nadat de motor ongeveer twintig minuten heeft gedraaid.

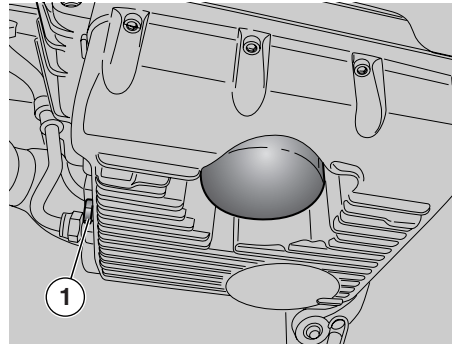

⚠ OPGELET

Een warme motor bevat hete olie. Pas op voor brandwonden tijdens de volgende handelingen.

- ◆ Een vat met een inhoud van minstens 4000 cm³ onder de aftapplug zetten (1).
- ◆ De aftapplug (1) losdraaien en verwijderen.
- ◆ De vulplug (2) losdraaien en verwijderen.
- ◆ De olie aftappen en enkele minuten laten uitdruppelen in het vat.
- ◆ De pakkingringetjes van de aftappluggen (1) controleren en eventueel vervangen.
- ◆ Eventuele metalen deeltjes die aan de magneet van de aftapplug (1) zitten, verwijderen.
- ◆ De aftapplug (1) erop draaien en aandraaien.

Aandraaikoppel aftappluggen (1): 12 Nm (1,2 kgm).

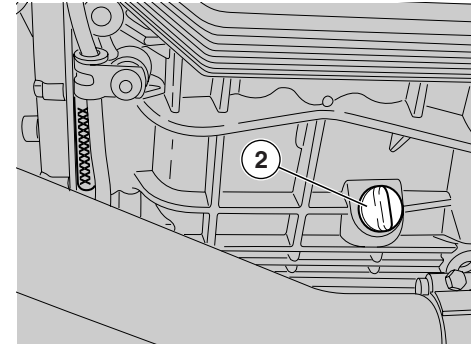

⚠ OPGELET

Vervuil het milieu niet met de olie. Breng de olie in een hermetisch gesloten vat naar het benzinestation waar u de olie meestal koopt of naar een centrum dat verbruikte olie verwerkt.

HET OLIEFILTER VAN DE MOTOR VERVANGEN

BELANGRIJK

Deze onderhoudswerkzaamheden dienen te worden verdubbeld als het voertuig voor sportief rijden, in stoffige of regenachtige omgevingen of op slechte wegen wordt gebruikt.

Het oliefilter om de 10000 km (6250 mijl) vervangen (of telkens als de motorolie wordt ververs).

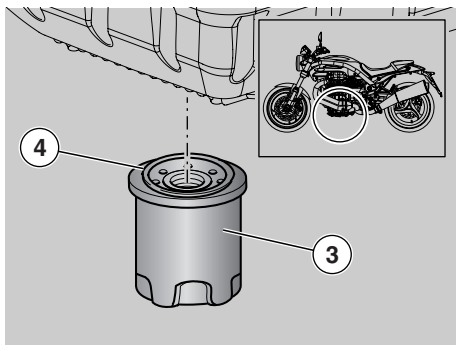

- ◆ Verwijder de motoroliefilter (3) door hem uit de zitting te draaien.

⚠ OPGELET

Gebruik nooit oude filters nooit opnieuw.

- ◆ Een dun laagje olie op de dichtingsring (4) van de nieuwe filter aanbrengen.
- ◆ Voeg de nieuwe filter op zijn plaats in, draai hem aan en maak hem dicht met de daarvoor bestemde sleutel (aanhaalmoment 18-20 Nm).

VOORWIEL

⚠ OPGELET

Het demonteren en opnieuw monteren van het voorwiel kan een probleem zijn voor personen zonder enige ervaring terzake.

Raadpleeg hiervoor een dealer van **Moto Guzzi**.

⚠ GEVAAR

Het rijden met beschadigde velgen kan de veiligheid van de rijder, van anderen en van de motorfiets in gevaar brengen.

Controleer de staat waarin de velg verkeert. Vervang haar indien nodig.

ACHTERWIEL

⚠ OPGELET

Het demonteren en opnieuw monteren van het achterwiel kan een probleem zijn voor personen zonder enige ervaring terzake.

Raadpleeg hiervoor een dealer van **Moto Guzzi**.

⚠ GEVAAR

Het rijden met beschadigde velgen kan de veiligheid van de rijder, van anderen en van de motorfiets in gevaar brengen.

Controleer de staat waarin de velg verkeert. Vervang haar indien nodig.

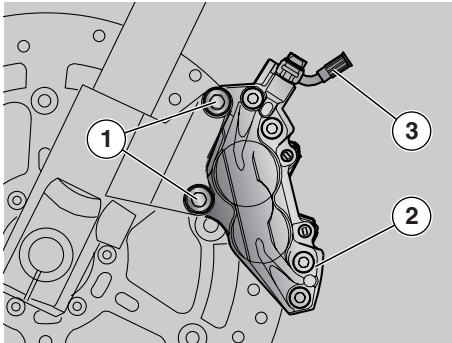

ACHTERSTE REMKLAUW

Lees aandachtig pag. 51 (ONDERHOUD).

⚠ GEVAAR

Een vuile schijf vervuult ook de remblokken, wat het remvermogen vermindert. Vuile remblokken dienen te worden vervangen, maar een vuile schijf kan worden gereinigd met een hoogwaardig ontvettingsmiddel.

⚠ OPGELET

Beschadig tijdens het demonteren en monteren geen buizen, schijven en remblokken.

BELANGRIJK Om de remklauwen van de voorrem te vervangen, dient u het voertuig recht en vast te zetten, met opgetild voorwiel.

DEMONTEREN

⚠ OPGELET

Controleer of de motorfiets stabiel staat.

- ◆ Met een hand aan het wiel draaien zodat de ruimte tussen een ruimte tussen twee spaken voor de remklauw zit.
- ◆ Het stuur in de rijstand laten staan en blokkeren.

Aandraaikoppel schroeven remtang (1): 50 Nm (5 kgm).

- ◆ De twee schroeven op de klauw (1) losdraaien en verwijderen.

⚠ OPGELET

De rem niet gebruiken nadat u de klauw hebt gedemonteerd, omdat de zuigertjes eruit kunnen komen, zodat u remvloeistof verliest.

Als dit toch gebeurt, dient u zich tot een dealer van **Moto Guzzi** te wenden die voor het onderhoud zal zorgen.

- ◆ De klauw (2) van de schijf halen en de deze op de buis (3) laten zitten.

OPNIEUW MONTEREN

⚠ OPGELET

Voorzichtig handelen om de remblokken niet te beschadigen.

- ◆ De remklauw (2) op de schijf steken zodat de bevestigingsopeningen tegenover elkaar zitten.

⚠ GEVAAR

Tijdens het monteren van de remklauw dient u de schroeven (1) waarmee de remklauw is vastgemaakt, te vervangen door nieuwe van hetzelfde type.

- ◆ De twee schroeven op de klauw (1) vastdraaien.

Aandraaikoppel schroeven remtang : 50 Nm (5 kgm).

⚠ OPGELET

Na de montagewerkzaamheden herhaaldelijk remmen met de voorrem en controleren of het remsysteem correct functioneert.

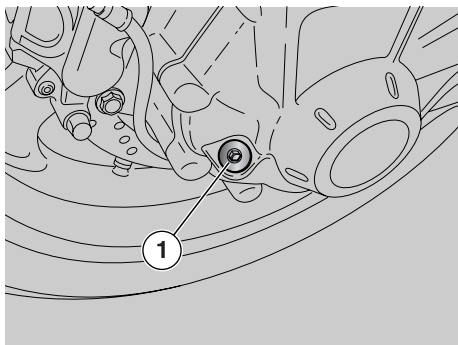

Controleer als volgt:

- ◆ Laat de motorfiets rechtop staan met de twee wielen op de grond.
- ◆ De vulplug (1) losdraaien en verwijderen.
- ◆ Controleren of de olie tot aan de opening van de vulplug komt (1). Als er te weinig olie in zit, dient u deze bij te vullen.

Voor het bijvullen en eventueel verversen van de transmissieolie dient u zich te wenden tot een dealer van **Moto Guzzi**.

DE OLIE IN DE VERSNELLINGSBAK CONTROLLEREN EN BIJVULLEN

- ◆ Voor de controle, het bijvullen en verversen van de transmissieolie dient u zich te wenden tot een officiële dealer van **Moto Guzzi**.

DE OLIE VAN DE CARDANTRANSMISSIE CONTROLLEREN

BELANGRIJK

Deze onderhoudswerkzaamheden dienen te worden verdubbeld als het voertuig voor sportief rijden, in stoffige of regenachtige omgevingen of op slechte wegen wordt gebruikt.

Controleer regelmatig het peil van de cardankoppelingsolie en ververs deze na de eerste 1500 km (930 mijl) en vervolgens iedere 20000 km (12500 mijl).

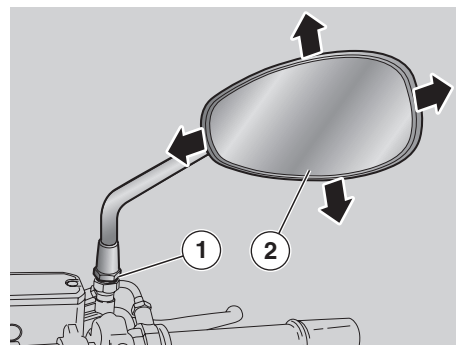

DEMONTEREN

⚠ GEVAAR

Ga niet rijden als de achteruitkijkspiegels de verkeerde kant op gedraaid staan. Kijk altijd voor het wegrijden of ze in de juiste positie staan.

⚠ GEVAAR

Doe voor het stellen van de achteruitkijkspiegels schone handschoenen aan of gebruik een schone doek om het spiegelvlak niet vuil te maken waardoor het zicht minder wordt.

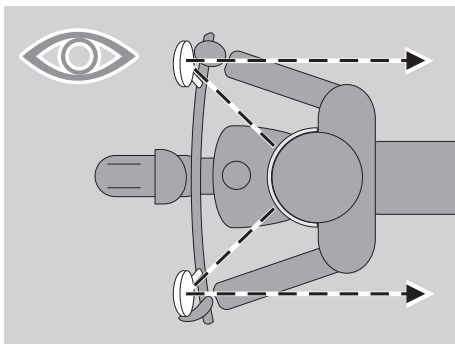

De achteruitkijkspiegeltjes demonteren

- ◆ Zet het voertuig op de hoofdstandaard, zie pag. 50 (HET VOERTUIG OP DE STANDAARD ZETTEN).
- ◆ De vergrendelmoer (1) volledig losdraaien.

⚠ OPGELET

Zorg er bij het opnieuw monteren voor dat, alvorens de vergrendelmoer (1) aan te draaien, de steun van de achteruitkijkspiegel een lijn vormt met het stuur.

- ◆ Naar boven duwen en de complete achteruitkijkspiegel verwijderen.

Eventueel dezelfde handelingen herhalen om de andere spiegel te demonteren.

De stand van de achteruitkijkspiegeltjes aanpassen.

- ◆ Ga op het voertuig zitten, zie pag. 39 (HET VOERTUIG BESTIJGEN EN VERLATEN).

⚠ OPGELET

Verplaats de onderdelen voorzichtig.

- ◆ Draai aan de spiegel (2) totdat de hoek juist is.

Dezelfde handelingen herhalen om de andere spiegel af te stellen.

- ◆ Controleer of er geen modderresten of ander vuil op zit.

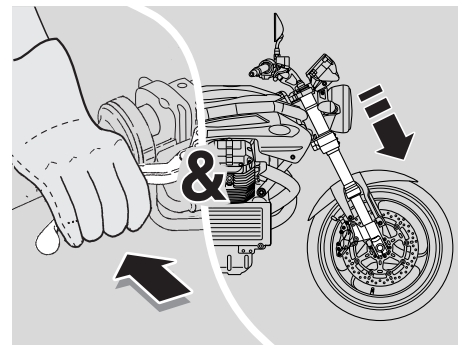

DE OPHANGINGEN VAN HET VOOR- EN ACHTERWIEL

Lees aandachtig pag. 51 (ONDERHOUD).

BELANGRIJK Voor het verversen van de olie in de voorvork, dient u zich te wenden tot een dealer van **Moto Guzzi** die een accurate en snelle service waarborgt.

BELANGRIJK Deze onderhoudswerkzaamheden dienen te worden verdubbeld als het voertuig voor sportief rijden, in stoffige of regenachtige omgevingen of op slechte wegen wordt gebruikt.

De olie in de voorvork dient na de eerste 10000 km (6250 mijl) en vervolgens om de 20000 km (12500 mijl) te worden verversd.

Na de eerste 1500 km (930 mijl) en vervolgens iedere 10000 km (6250 mijl) dient u bovendien de volgende controle uit te voeren:

- ◆ Pomp de vork herhaaldelijk op en neer door met dichtgeknepen voorrem op het stuur te drukken. Dit moet vlot gaan en er mogen geen oliesporen op de veerpoten te zien zijn.
- ◆ Controleer of alle delen goed zijn aangeschroefd en of alle scharnieren voor- en achteraan goed werken.

⚠ OPGELET

Indien u onregelmatigheden vaststelt of de hulp van gespecialiseerde technici nodig hebt, contacteert u een dealer van **Moto Guzzi**.

VOORSTE OPHANGING

- ◆ Na de eerste 30000 km (18750 mijl) en vervolgens om de 20000 km (12500 mijl) dient u de olieringen in de vork te laten vervangen door een officiële dealer van **Moto Guzzi**.

ACHTERSTE OPHANGING

De achterschokdemper bestaat uit een veer-schokdemper die met een silent-block met het frame is verbonden en met lichterstangen aan de achtervork.

Voor het instellen van inrichting van het voertuig, is de schokdemper uitgerust met:

- een schroef (1) voor het regelen van de hydraulische remming bij uitgerekte vork.
- een schroef (2) voor het regelen van de hydraulische remming bij samengedrukte vork.
- een ring voor de voorbelasting van de veer (3) en van een blokkeringsring (4).

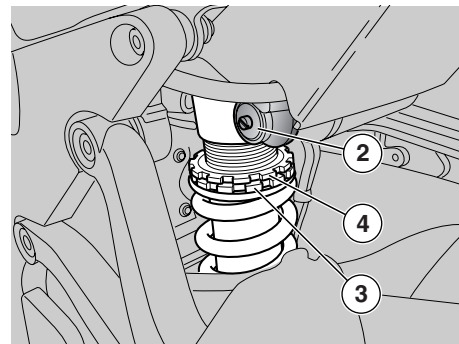
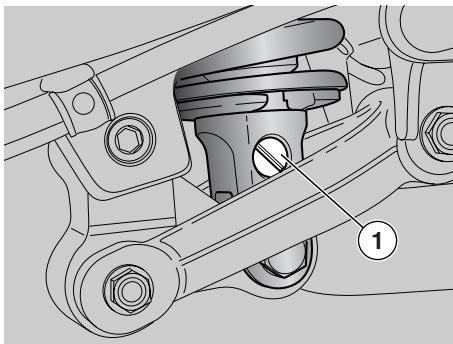

DE ACHTERSTE SCHOKDEMPER AFSTELLEN

BELANGRIJK

Deze onderhoudswerkzaamheden dienen te worden verdubbeld als het voertuig voor sportief rijden, in stoffige of regenachtige omgevingen of op slechte wegen wordt gebruikt.

Om de 10000 km (6250 mijl) de achterschokdemper laten controleren en eventueel afstellen.

De standaardinstelling van de achterdemper is zo ingesteld dat het het grootste deel van de rijcondities met lage en hoge snelheid bevredigt.

Men kan voor eigen gebruik evenwel de demping aanpassen.

⚠ GEVAAR

Alvorens de dempers te gaan stellen, eerst wachten tot de motor en de geluidsdemper helemaal afgekoeld zijn.

⚠ OPGELET

Om het aantal tikken van de regelknoppen (1-2) te tellen, begint u altijd bij de meest stugge instelling (complete rotatie van de regelknop met de klok mee).

Forceer de rotatie van de regelknoppen (1-2) niet over het einde van de speling aan beide kanten, om beschadigingen te voorkomen.

- ◆ Gebruik makend van de daarvoor bestemde sleutel, verkrijgbaar bij de Officiële **Moto Guzzi** Dealer, draait u het blokkeringsringetje (4) los.
- ◆ Gebruik de reguleringsring (3) om de voorbelasting van de veer in te stellen (A (zie tabel)).

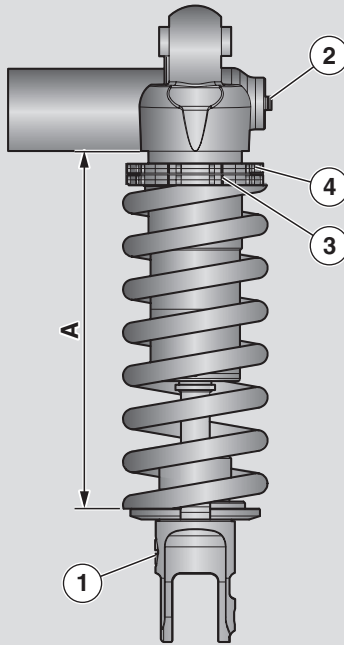

- ◆ Na afloop de ring (4) vastdraaien.
- ◆ Werk in op de schroef (1) om de hydraulische rem in exetensie van de schokdemper te regelen (zie tabel).
- ◆ Werk in op de schroef (2) om de hydraulische rem in compressie te regelen (zie tabel).

⚠ OPGELET

De voorspanning van de veer en de schokdemping in de uitgaande beweging aanpassen aan de rijcondities van het voertuig.

Als u de veervoorspanning verhoogt, dient u ook de demping van de uitgaande beweging te verhogen om plotselinge schokken tijdens het rijden te voorkomen.

In geval van nood wendt u zich tot een Officiële **Moto Guzzi Dealer**.

⚠ GEVAAR

De reguleringen voor sportief gebruik mogen alleen gedaan worden voor georganiseerde wedstrijden of sportevenementen, die op een circuit gehouden worden, buiten de normale wegcirculatie en met autorisatie van overheidswege.

Het is verboden de regulering aan te passen voor sportief gebruik en het voertuig mag met deze set up niet op wegen en snelwegen rijden.

Grootten	Regulering achtervering	Regulering voorvork
Lengte veer (voorbelast) (A)	161	5 streepjes zichtbaar
Regulering in uitrekking, ring (1)	helemaal dicht (*) openen (**) 17 tikken	helemaal dicht (*) openen (**) 1,5 toeren
Regulering in compressie, schroef (2)	helemaal dicht (*) openen (**) 1,5 toeren	helemaal dicht (*) openen (**) 1 toeren

(*) = met de klok mee

(**) = tegen de klok in

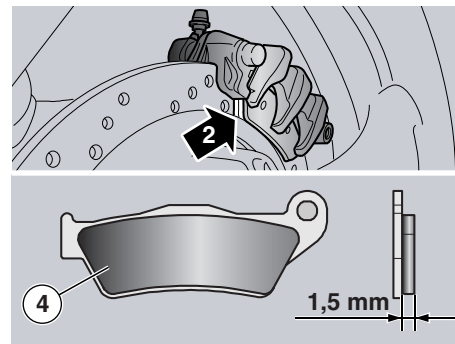
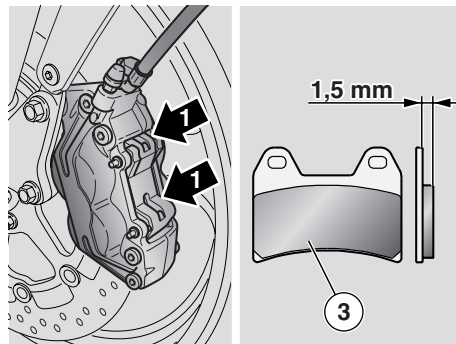
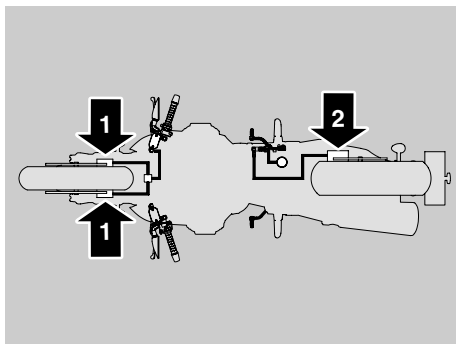

DE SLIJTAGE VAN DE REMBLOKKEN CONTROLEREN

Lees aandachtig pag. 29 (REMVLOEISTOF - aanbevelingen), pag. 30 (SCHIJFREMME) en pag. 51 (ONDERHOUD).

BELANGRIJK De volgende informatie heeft betrekking op één remsysteem, maar geldt voor beide.

BELANGRIJK Deze onderhoudswerkzaamheden dienen te worden verdubbeld als het voertuig voor sportief rijden, in stoffige of regenachtige omgevingen of op slechte wegen wordt gebruikt.

Controleer de slijtage van de remblokken na de eerste 1500 km (930 mijl), en vervolgens iedere 2000 km (1250 mijl) en voor elk vertrek.

De slijtage van de remblokjes hangt af van het gebruik, de rijstijl en de staat van het wegdek.

⚠ GEVAAR

Controleer regelmatig de slijtage van de remblokken, maar vooral telkens voordat u vertrekt.

Voor een snelle controle van de slijtage van de remblokjes gaat u als volgt te werk:

- ◆ Zet het voertuig op de hoofdstandaard, zie pag. 50 (HET VOERTUIG OP DE STANDAARD ZETTEN).
- ◆ Voer een visuele controle uit door tussen de schijf en de remblokjes te kijken. Ga als volgt te werk:
 - van boven achteraan voor de klauw van de voorrem (1);
 - aan de andere kant van de motor via de remklauw achter (2).

⚠ GEVAAR

Als het wrijvingsmateriaal meer wordt verbruikt dan voorgeschreven, kan contact veroorzaken tussen het metalen gedeelte van het remblokje en de schijf, met een metalen geluid en uit de klem wegspringende vonken als gevolg; het remvermogen, de veiligheid en de schijf zelf komen in gevaar.

Als het wrijvingsmateriaal [ook van een enkel blok vooraan (3) of achteraan (4)] è nog slechts 1,5 mm dik is (of als een van de slijtagegroeven niet meer zichtbaar is), dient u alle blokken van de remklauwen te laten vervangen.

⚠ GEVAAR

Om de blokjes te vervangen dient u zich tot een erkende **Moto Guzzi dealer** te wenden.

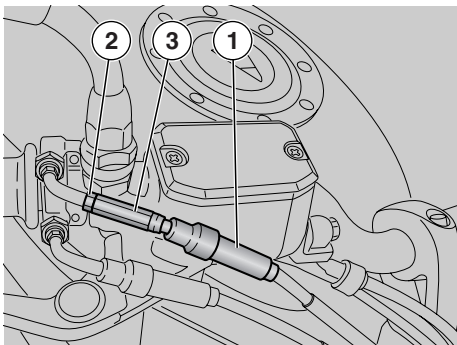

DE GASHENDEL AFSTELLEN

Lees aandachtig pag. 51 (ONDERHOUD).

BELANGRIJK

Deze onderhoudswerkzaamheden dienen te worden verdubbeld als het voertuig voor sportief rijden, in stoffige of regenachtige omgevingen of op slechte wegen wordt gebruikt.

Na de eerste 1500 km (930 mijl) en vervolgens iedere 10000 km (6250 mijl) dient u de gaskabels te laten controleren door een officiële dealer van **Moto Guzzi**.

De speling van de gashendel moet 2–3 mm zijn, gemeten op het uiteinde van de greep.

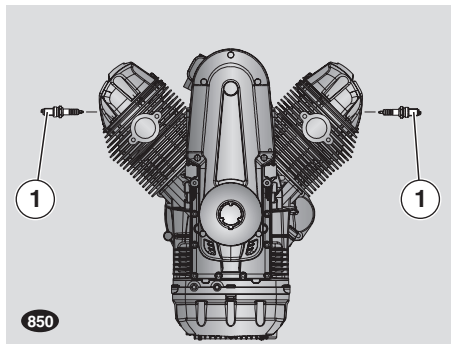

Is dit niet het geval:

- ◆ Zet het voertuig op de hoofdstandaard, zie pag. 50 (HET VOERTUIG OP DE STANDAARD ZETTEN).
- ◆ Trek het beschermingselement (1) weg.
- ◆ Draai de borgmoer (2) los.
- ◆ Verdraai de stelschroef (3) zo dat de voorgeschreven waarde wordt bereikt.
- ◆ Draai na het afstellen de borgmoer (2) vast en controleer de speling opnieuw.
- ◆ Plaats het beschermingselement (1) terug.

⚠ OPGELET

Controleer na het afstellen of de rotatie van het stuur geen verandering van het stationair toerental tot gevolg heeft en of de gashendel vlot en automatisch naar zijn beginpositie terugkeert wanneer hij wordt losgelaten.

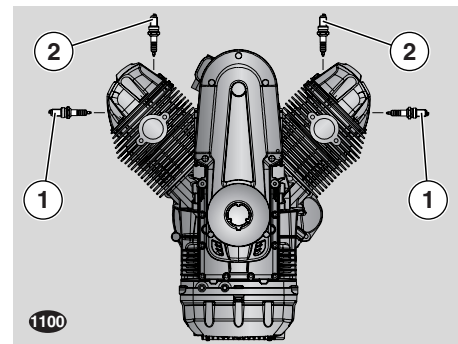

BOUGIES

⚠ OPGELET

Lees de volgende instructies die alleen betrekking hebben op de externe bougies (1). Versie 1100 is ook uitgerust met twee interne bougies. Ga voor het vervangen hiervan naar een erkende **Moto Guzzi** garage.

Lees aandachtig pag. 51 (ONDERHOUD).

BELANGRIJK

Deze onderhoudswerkzaamheden dienen te worden verdubbeld als het voertuig voor sportief rijden, in stoffige of regenachtige omgevingen of op slechte wegen wordt gebruikt.

⚠ OPGELET

Een voor een de externe bougies (1) controleren, reinigen of vervangen.

Vervang de externe bougies (1) iedere 10000 km (6250 mijl).

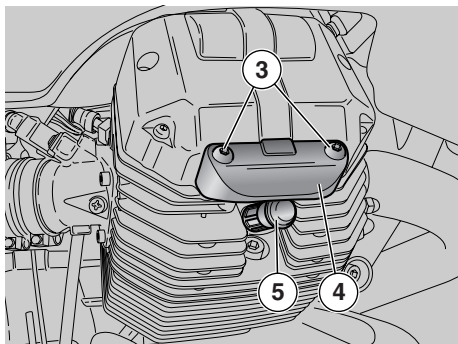

⚠ OPGELET

Als slechts een externe bougie (5) vervangen dient te worden, dient u ze allebei te vervangen.

⚠ GEVAAR

Laat vóór het uitvoeren van onderstaande handelingen de motor en de uitlaatdemper afkoelen tot kamertemperatuur, om brandwonden te vermijden.

De volgende inlichtingen betreffen slechts één cilinder, maar zijn geldig voor beide.

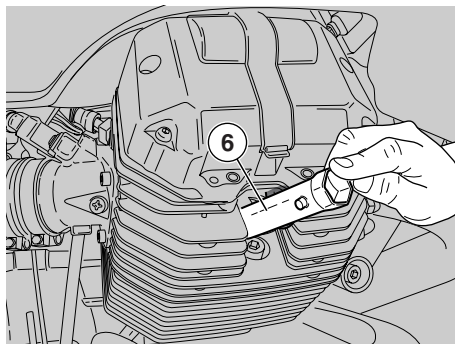

Voor het verwijderen:

- ◆ de twee schroeven (3) losdraaien en het slot eraf halen (4).
- ◆ Het pipetje (3) van de bougie halen.
- ◆ Verwijder alle vuilsporen van de voet van de bougie.
- ◆ Steek de speciale sleutel, die u vindt in de gereedschapsset, in de bougie.
- ◆ In de zeskant van de bougiesleutel (6) de steeksleutel die in de gereedschapskit zit, steken.
- ◆ Schroef de bougie los en trek ze uit haar zitting, ervoor zorgend dat er geen stof of ander vreemd materiaal in de cilinder terecht komt.

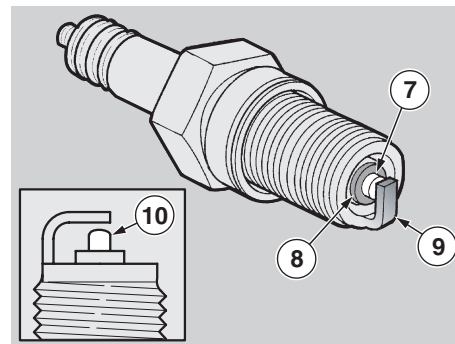

Voor de controle en het reinigen:

⚠ OPGELET

Gebruik geen staalborstels of schuurmiddelen om ze te reinigen, gebruik alleen perslucht.

Legenda:

- middelste elektrode (7);
 - isolering (8);
 - elektrode op de zijkant (9).
 - ◆ Controleer of de elektroden en de isolator van de bougie geen koolstofaanslag of roestvlekken vertonen; maak deze onderdelen eventueel schoon met perslucht.
- Als er barsten in de isolering zitten, als de elektrodes aangetast zijn, als er te veel aanslag opzit of de punt van de middelste elektrode (7) is te stomp (10), dient de bougie te worden vervangen.

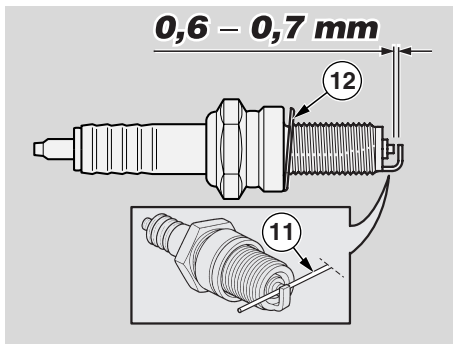

⚠ OPGELET

Gebruik alleen de bougies die wij aanbevelen, zie pag. 82 (TECHNISCHE GEGEVENS) omdat u met andere bougies de prestaties en de levensduur van de motor in gevaar brengt.

Gebruik een draaddiktemeter (11) om de afstand tussen de elektroden te meten om de platinum bekleding niet te beschadigen.

- ◆ Controleer de afstand tussen de elektrodes met een draaddiktemeter (11).

⚠ OPGELET

Probeer op geen enkele wijze de afstand tussen de elektroden te corrigeren.

De afstand tussen de elektrodes moet 0,6 - 0,7 mm bedragen; als dit niet het geval is, vervangt u de bougie.

- ◆ Controleer of het sluitringetje (12) nog in goede staat is.

Installeren van de bougie:

- ◆ Monteer het sluitringetje (12) en draai dan de bougie met de hand vast om de schroefdraad niet te beschadigen.
- ◆ Zet de bougie vast door deze met de bougiesleutel in de gereedschapsset een halve slag aan te draaien om de sluitring aan te drukken.

Aandraaikoppel bougie : 20 Nm (2 kgm).

⚠ OPGELET

De bougie moet goed aangedraaid zijn; anders kan de motor oververhitten en ernstig worden beschadigd.

- ◆ Steek het pipetje correct in de bougie zodat hij niet los kan raken door het trillen van de motor.

BELANGRIJK Dezelfde handelingen herhalen om de andere bougie te controleren.

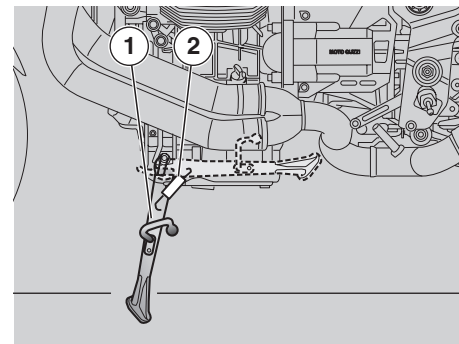

DE STANDAARD CONTROLEREN

Lees aandachtig pag. 51 (ONDERHOUD) en pag. 72 (CONTROLLEREN VAN DE SCHAKELAARS).

Op het voertuig is een standaard aanwezig:

- zijstandaard (1).

De standaard heeft twee posities:

- normaal of ingeklapt;
- uitgeklappt.

Alleen de berijder mag de zijstandaard in- en uitklappen.

Het draaipunt van de standaard moet vrij kunnen bewegen.

De veer (2) zorgt ervoor dat de zijstandaard in- of uitgeklappt blijft.

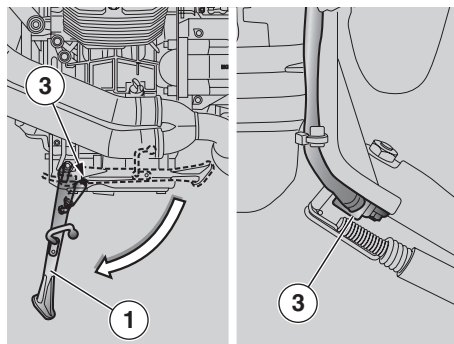
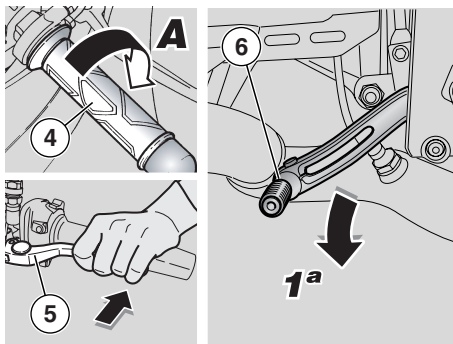

ZIJSTANDAARD

- ◆ Zet het voertuig op de zijstandaard, zie pag. 50 (HET VOERTUIG OP DE STANDAARD ZETTEN).
- ◆ De veer (2) mag niet beschadigd, versleten of verzwakt zijn.
- ◆ In beide standen controleren of er geen speling op de standaard zit.
- ◆ Duw de standaard in de uitgeklapte stand en controleer of de veren helemaal uitrekken.
- ◆ Duw de standaard nu weer naar de ingeklapte stand en laat hem in de helft los om te controleren of de veren de standaard helemaal inklappen.
- ◆ De standaard moet vrij kunnen draaien; smeer eventueel het draaipunt in met vet, zie pag. 85 (SMEERMIDDELENTABEL).

Op de zijstandaard (1) zit een veiligheidsschakelaar (3) die ervoor zorgt dat de motor niet kan worden aangezet of uitslaat als deze wordt gestart met ingeschakelde versnelling en uitgeklapte zijstandaard (1).

Om de werking van de veiligheidsschakelaar te controleren (3):

- ◆ Op het voertuig in rijhouding gaan zitten.
- ◆ De zijstandaard (1) inklappen.
- ◆ De motor starten, zie pag. 43 (HET VOERTUIG STARTEN).
- ◆ Met de gashendel (4) in **stand A** en de motor op het stationair toerental, trekt u de koppelingshendel (5) helemaal in.
- ◆ Het voertuig in de 1e versnelling zetten: versnellingshendel (6) naar onder.
- ◆ De zijstandaard (1) uitklappen zodat de veiligheidsschakelaar (3) in werking treedt.

Nu:

- de motor moet stoppen;
- op het dashboard dient het LED lampje te gaan branden dat signaleert dat de zijstandaard uitgeklapte is "I".

⚠ OPGELET

Als de motor niet stopt, raadpleeg u een dealer van **Moto Guzzi**.

ACCU

Lees aandachtig pag. 51 (ONDERHOUD).

⚠ GEVAAR

Brandgevaar.

Houd brandstof en andere ontvlambare substanties uit de buurt van de elektrische onderdelen.

Keer de kabelansluitingen op de accu nooit om.

Voor het aansluiten en losmaken van de kabels dient de accuschakelaar op "⊗" te staan omdat anders sommige componenten kunnen worden beschadigd.

Sluit eerst de kabel met de positieve pool aan (+) en dan de kabel met de negatieve pool (-).

Loskoppelen gebeurt in omgekeerde volgorde.

BELANGRIJK Op dit voertuig zit een onderhoudsvrije accu die alleen af en toe dient te worden gecontroleerd en eventueel opgeladen.

NIET GEBRUIKTE ACCU

⚠ OPGELET

Als het voertuig meer dan twintig dagen lang niet wordt gebruikt, dienen de zekeringen van 30 A te worden verwijderd om beschadiging van de accu te voorkomen.

BELANGRIJK Als u de zekeringen van 30A verwijdert, annuleert u de instellingen van de digitale klok. Om deze opnieuw te programmeren, raadpleegt u pag. 15 (MULTIFUNCTIONELE COMPUTER).

Als het voertuig meer dan 14 dagen lang niet wordt gebruikt, dient de accu opnieuw te worden geladen om sulfatatie te voorkomen, zie pag. 71 (ACCULADER).

◆ De accu helemaal uit de accuruimte halen, zie pag. 70 (DE ACCU DEMONTEREN) en in een frisse en droge ruimte zetten.

In de winter of als het voertuig niet wordt gebruikt, dient u regelmatig de accu te controleren (ong. 1 keer per maand) om te voorkomen dat deze onbruikbaar wordt.

◆ Laad de accu volledig op met een normale acculader, zie pag. 71 (ACCULADER).

Als de accu op de motorfiets blijft zitten, moet u kabels van de klemmen loskoppelen.

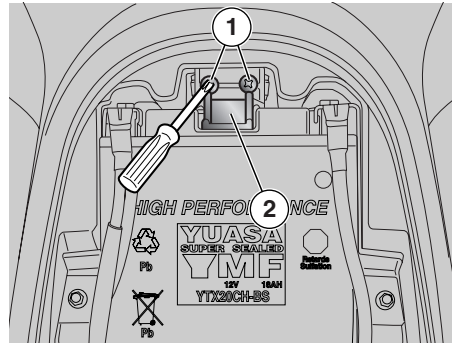

DE AANSLUITINGEN EN KLEMMEN VAN DE ACCU CONTROLEREN EN SCHOONMAKEN

Lees aandachtig pag.68 (ACCU).

- ◆ Controleer of het contactslot in de stand “” staat.
- ◆ Het zadel van de berijder verwijderen, zie pag. 25 (HET ZADEL LOSMAKEN/VASTMAKEN).

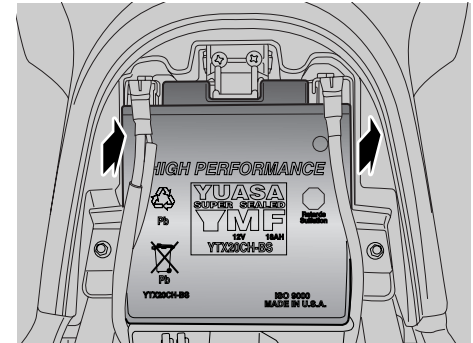

- ◆ Controleren of de kabelaansluitingen en de klemmen van de accu:
 - in goede staat zijn (niet verroest of bedekt met koolresten);
 - ingesmeerd met neutraal vet of vaseline.

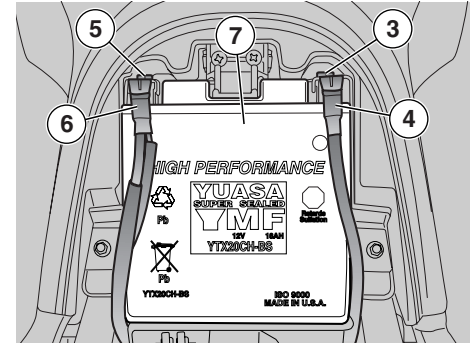
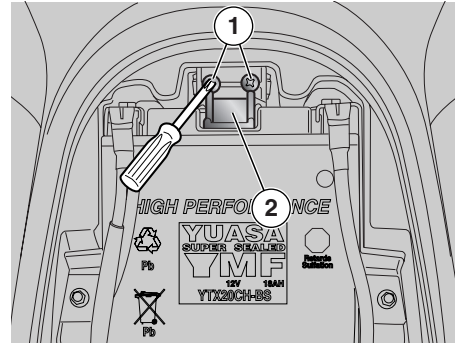
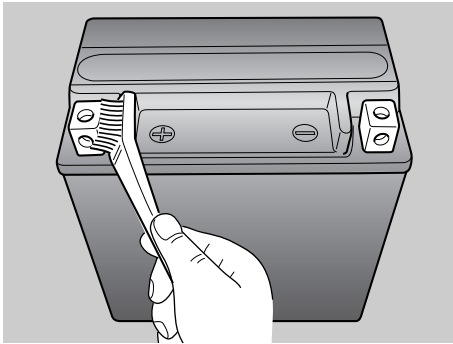

Indien nodig:

- ◆ Verwijder de accu, zie deze pag. (DE ACCU DEMONTEREN).
- ◆ De aansluitingen schoonmaken met een metalen borstel en elk spoor van corrosie verwijderen.
- ◆ De accu monteren, zie pag. 71 (DE ACCU INSTALLEREN).

DE ACCU DEMONTEREN

⚠ OPGELET

Door het verwijderen van de accu worden sommige functies op nul gesteld: digitale klok, reisinformatie en meting van de chronometer. Om deze functies weer in te stellen, zie pag. 15 (MULTIFUNCTIONELE COMPUTER).

Lees aandachtig pag. 68 (ACCU).

- ◆ Controleer of het contactslot in de stand "⊗" staat.
- ◆ Het zadel van de berijder verwijderen, zie pag. 25 (HET ZADEL LOSMAKEN/VASTMAKEN).
- ◆ de twee schroeven (1) losdraaien en het slot eraf halen (2).

- ◆ De schroef (3) van de negatieve pool (-) losdraaien en eraf draaien.
- ◆ De negatieve kabel zijdelings verplaatsen (4).
- ◆ De schroef (5) van de positieve pool (+) losdraaien en eraf draaien.
- ◆ De positieve kabel opzij duwen (6).
- ◆ Pak de accu (7) en haal hem uit zijn houder door hem loodrecht op de plek zelf omhoog te halen.

⚠ GEVAAR

Zodra de accu is gedemonteerd, moet hij op een veilige plaats buiten het bereik van kinderen worden bewaard.

- ◆ De accu op een vlakke ondergrond zetten, in een frisse en droge ruimte.

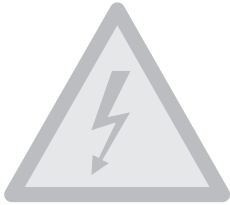

- ◆ Het zadel van de berijder terugplaatsen, zie pag.71 (DE ACCU INSTALLEREN).

BELANGRIJK Raadpleeg voor het monteren van de accu pag. 71 (DE ACCU INSTALLEREN).

HET PEIL VAN DE ACCUVLOEISTOF CONTROLEREN

Lees aandachtig pag. 68 (ACCU).

Dit voertuig is uitgerust met een onderhoudsvrije accu waarvan het accuvloeistofpeil niet gecontroleerd hoeft te worden.

ACCULADER

Lees aandachtig pag. 68 (ACCU).

- ◆ De accu demonteren, zie pag. 70 (DE ACCU DEMONTEREN).
- ◆ Opladen met de juiste spanning.
- ◆ De accu klaarmaken voor het gewenste type lading (zie tabel).
- ◆ De accu aansluiten op de oplader

⚠ GEVAAR

Zorg tijdens het opladen of het gebruik voor een goede ventilering van de ruimte en adem de gassen niet in die vrijkomen uit de accu terwijl deze oplaadt.

- ◆ De oplader aanzetten.

Opladen	Elektriciteit (Ampère)	Tijd (uren)
normaal	1,8	8 – 10

⚠ GEVAAR

5-10 minuten wachten voordat u de accu weer monteert nadat u deze hebt opgeladen omdat de accu nog een tijdje lang gas blijft produceren.

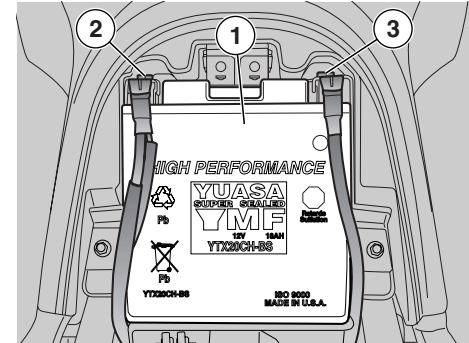

DE ACCU INSTALLEREN

Lees aandachtig pag. 68 (ACCU).

- ◆ Controleer of het contactslot in de stand "⊗" staat.
- ◆ Het zadel van de berijder verwijderen, zie pag. 25 (HET ZADEL LOSMAKEN/VASTMAKEN).

BELANGRIJK De accu (1) dient zo in zijn houder te worden geplaatst dat de klemmen naar boven en naar buiten staan.

- ◆ De accu (1) in de accuruimte plaatsen.

⚠ GEVAAR

Sluit bij het hermonteren eerst de positieve (+) en dan de negatieve kabel (-) aan.

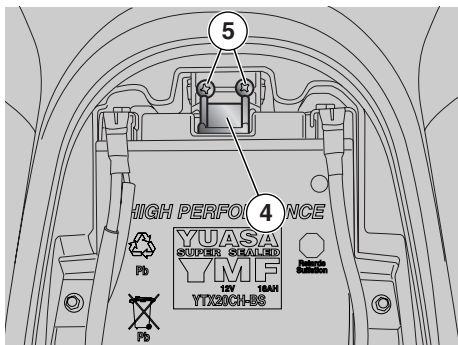

- ◆ Sluit de positieve klem (+) aan met de schroef (2).
- ◆ Sluit de negatieve klem (-) aan met de schroef (3).
- ◆ Aansluitingen en klemmetjes insmeren met neutraal vet of vaseline.
- ◆ Het slot (4) vastzetten met de schroeven (5).
- ◆ Het zadel van de berijder terugplaatsen, zie pag. 25 (HET ZADEL LOSMAKEN/VASTMAKEN).

▲ OPGELET

Door het verwijderen van de accu worden sommige functies op nul gesteld: digitale klok, reisinformatie en meting van de chronometer. Om deze opnieuw te programmeren, raadpleegt u pag. 15 (MULTIFUNCTIONELE COMPUTER).

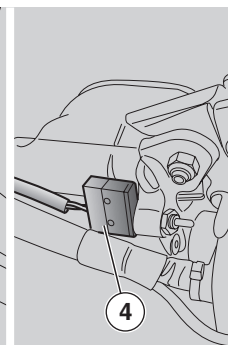
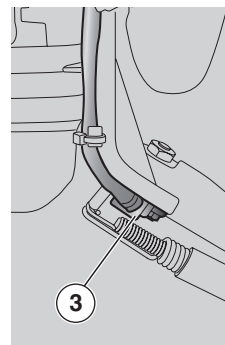
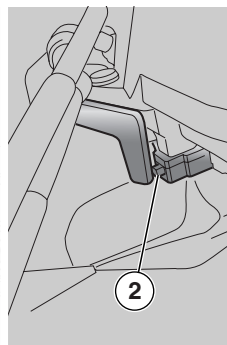
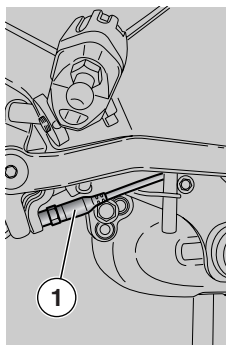

CONTROLLEREN VAN DE SCHAKELAARS

Lees aandachtig pag. 51 (ONDERHOUD).

De motorfiets is uitgerust met vier schakelaars:

- 1) Remlichtschakelaar op de achterrem-pedaal;
- 2) Stoplichtschakelaar op de voorrem-hendel;
- 3) Veiligheidsschakelaar op de zijstandaard;
- 4) Schakelaar op de koppelingshendel.

- ◆ Controleer of de schakelaar vrij is van vuil of modder; de pen moet onbelemmerd kunnen bewegen en automatisch terugkeren naar de beginpositie.
- ◆ Controleer of de kabels correct zijn aangesloten.

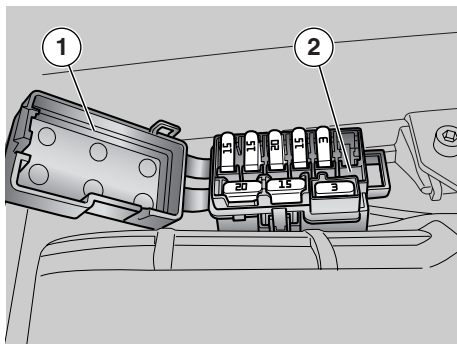

DE ZEKERINGEN VERVANGEN

Lees aandachtig pag. 51 (ONDERHOUD).

⚠ OPGELET

Tracht geen defecte zekeringen te herstellen.

Gebruik nooit andere dan de aanbevolen zekeringen.

Het gebruik van ongeschikte zekeringen kan schade aan het elektrische systeem of, in geval van een kortsluiting, zelfs brand veroorzaken.

BELANGRIJK Als een zekering regelmatig doorbrandt, is er waarschijnlijk een kortsluiting of een overbelasting in het elektrische systeem.

Raadpleeg in dit geval een **Moto Guzzi** dealer.

Als een elektrisch onderdeel niet werkt of onregelmatigheden vertoont of als de motor niet start, moeten de zekeringen gecontroleerd worden.

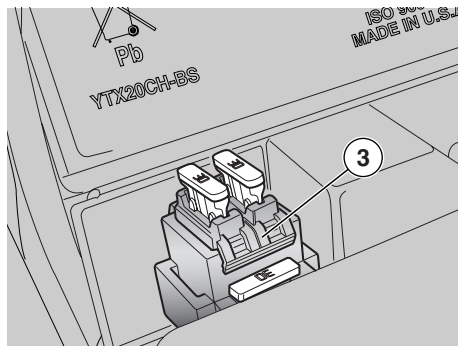

Controleer eerst de secundaire zekeringen (2) en dan de hoofdzekeringen (3).

Controleer als volgt:

- ◆ De startschakelaar op " ⚡ " zetten om een toevallige kortsluiting te voorkomen.
- ◆ Het zadel van de berijder verwijderen, zie pag. 25 (HET ZADEL LOSMAKEN/VASTMAKEN).
- ◆ Het deksel op de doos (1) van de secundaire zekeringen openen (2).
- ◆ Haal de zekeringen er één voor één uit en controleer of de gloei draad (4) doorgebrand is.
- ◆ Probeer voor u een zekering vervangt te achterhalen wat de oorzaak van het probleem was.
- ◆ Vervang de beschadigde zekering door een nieuwe met hetzelfde amperage.

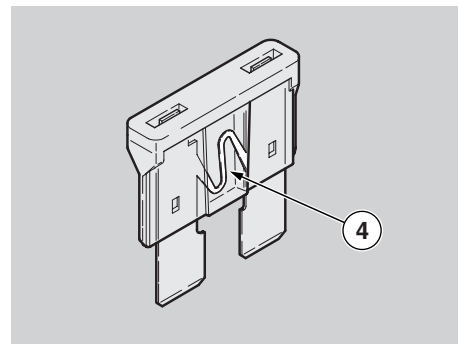

BELANGRIJK Als u een van de reservezekeringen gebruikt, moet u een nieuwe zekering in de juiste houder steken.

- ◆ Herhaal dezelfde handelingen voor de hoofdzekeringen.

BELANGRIJK Door het vervangen van de zekeringen van 30A worden de volgende functies op nul gesteld: digitale klok, reisgegevens en metingen van de chronometer.

Om deze functies weer terug te zetten, zie 15 (MULTIFUNCTIONELE COMPUTER).

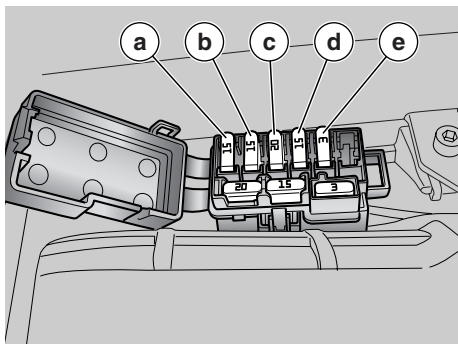

DE PLAATS VAN DE SECUNDAIRE ZEKERINGEN

- a) Stop, claxon, verlichting HAZARD-knop, bobine relais verlichting, verwarmde handvatten (15A).
- b) Stadslichten, kentekenverlichting, passing (15A).
- c) Benzinepomp, bobines, injectors, bobine relais verlichting (20A).
- d) Lambda gasbrander, secundaire bobine relais injector, bobine relais start, voeding kilometerteller, engine kill, voeding ECU (15A).
- e) Permanente pluspool, voeding ECU-computer (3A).

BELANGRIJK Er zijn drie reservezekeringen (3, 15, 20 A).

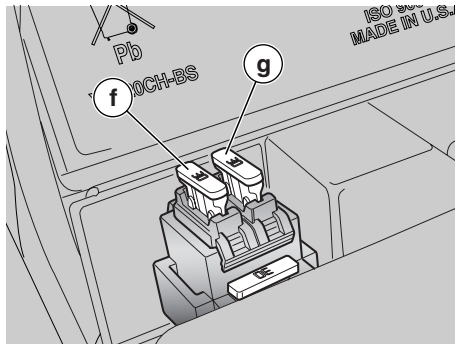

PLAATS VAN DE HOOFDZEKERINGEN

- f) Van accu naar spanningsregelaar (30 A).
- g) Van accu naar sleutel en zekeringen C en D (30 A).

BELANGRIJK Er is een reservezekering.

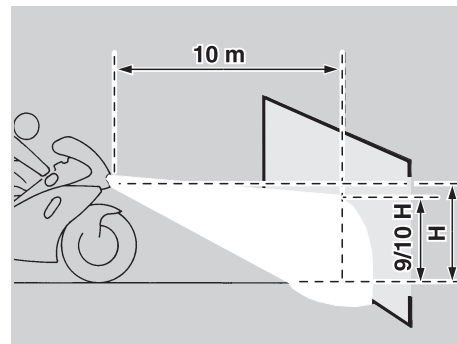

DE STAND VAN DE KOPLAMP AFSTELLEN

BELANGRIJK Voor de controle van de richting van de koplamp dient u de procedure te volgen die is voorgeschreven door het land van gebruik.

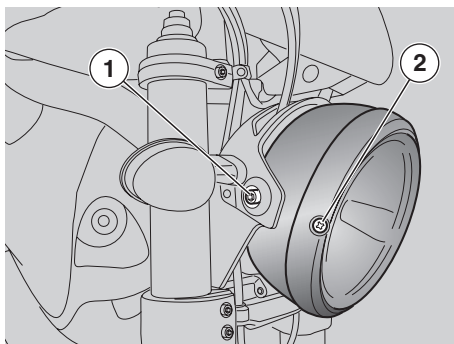

DE HOOGTE VAN DE KOPLAMP AFSTELLEN (VERTICAAL)

- ◆ Het voertuig recht zetten.
- ◆ Draai de schroeven (1) lichtjes los en laat de lichtstraal de gewenste positie aannemen.
- ◆ Na afloop de schroeven (1) vastdraaien.

⚠ OPGELET

Niet te hard aan de schroeven (1) draaien bij het opnieuw monteren want deze draaien op kunststof.

Doe na het afstellen het volgende:

⚠ GEVAAR

De hoogte van de lichtstraal van de koplamp controleren.

DE KOPLAMP HORIZONTAAL AFSTELLEN:

- ◆ Het voertuig recht zetten.
- ◆ Door met een schroevendraaier aan de schroef (2) te draaien kan de lichtstraal ingesteld worden.

Doe na het afstellen het volgende:

⚠ GEVAAR

Controleer of de lichtbundel op de juiste hoogte schijnt.

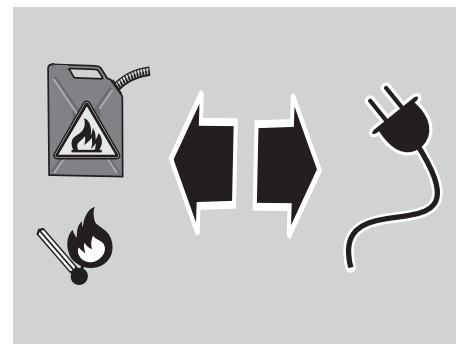

LAMPJES

Lees aandachtig pag. 51 (ONDERHOUD).

⚠ GEVAAR

Brandgevaar.

Houd brandstof en andere ontvlambare substanties uit de buurt van de elektrische onderdelen.

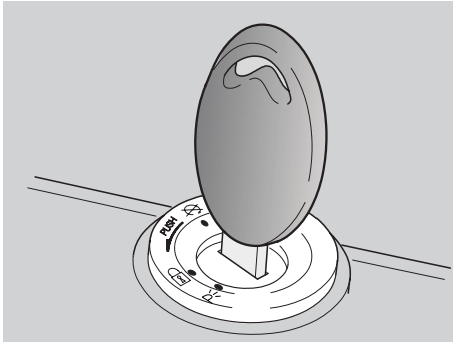

⚠ OPGELET

Draai, alvorens een gloeilamp te vervangen, de contactschakelaar naar de stand “” en wacht enkele minuten, zodat de gloeilamp kan afkoelen.

Vervang de lampen met schone handschoenen of met behulp van een schone droge doek.

Laat geen vingerafdrukken achter op de lampen, want daardoor kunnen de lampen oververhit raken en kapot gaan.

Als u een lamp met de blote hand aanraakt, moet u vingerafdrukken wegvegen met alcohol, om te vermijden dat de lamp snel defect raakt.

WEES VOORZICHTIG DAT U DE ELEKTRISCHE KABELS NIET BESCHADIGT.

BELANGRIJK Controleer de zekeringen voordat u een lampje vervangt, zie pag. 73 (DE ZEKERINGEN VERVANGEN).

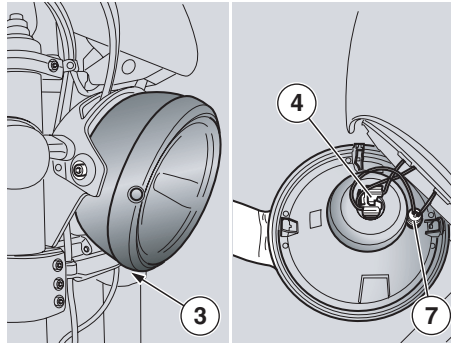

DE LAMPJES IN DE KOPLAMP VERVANGEN

Lees aandachtig pag. 75 (LAMPJES).

In de koplamp zitten:

- een lampje (1) groot licht dimlicht (boven).
- Een lampje voor het stadslicht (2) (onder).

Vervang de gloeilampen als volgt:

- ◆ Zet het voertuig op de hoofdstandaard, zie pag. 50 (HET VOERTUIG OP DE STANDAARD ZETTEN).
- ◆ Haal de parabol helemaal uit de fast projector door de schroef (3) los te draaien.

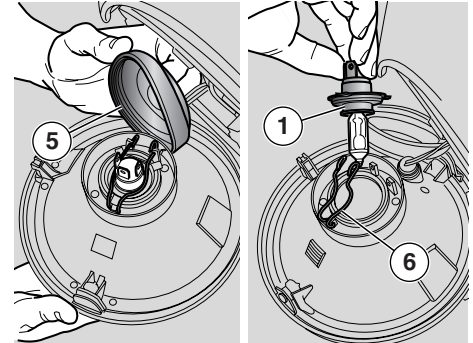

LAMPJE DIMLICHT/GROOT LICHT

Trek niet aan de elektrische draden om de aansluiting van het lampje los te maken.

- ◆ Trek aan de connector (4) van het lampje om het los te maken.
- ◆ Verplaats de protectie (5) met de hand.
- ◆ Haak de twee uiteinden van de veer (6) die op de lamphouder staat, los.
- ◆ Haal het lampje (1) eruit.

BELANGRIJK Steek de lamp in de fitting, ervoor zorgend dat de pennen perfect in de geleiders worden gepast.

- ◆ Steek een nieuw lampje van het zelfde type in de houder.

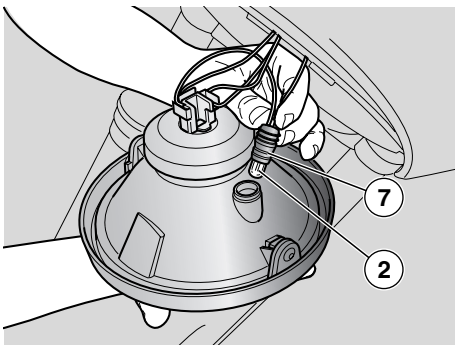

GLOEILAMP VAN HET PARKEERLICHT

⚠ OPGELET

Trek niet aan de elektrische draden om de lampfitting uit te trekken.

- ◆ Pak de lampenhouder (7) vast en trek hem weg.
- ◆ Trek de gloeilamp van het parkeerlicht (2) uit en vervang ze door een lamp van hetzelfde type.
- ◆ Controleer of het lampje correct in de lamphouder is gestoken.

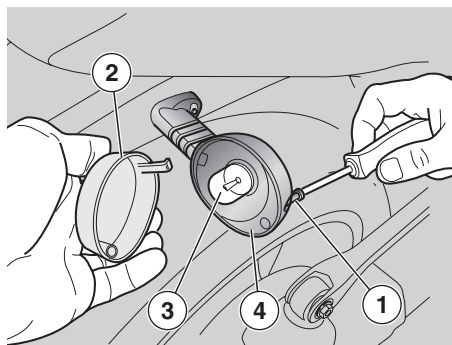

VERVANGING LAMPJES RICHTINGAANWIJZERS AAN DE VOOR- EN ACHTERKANT

Lees aandachtig pag. 75 (LAMPJES).

- ◆ Zet het voertuig op de hoofdstandaard, zie pag. 50 (HET VOERTUIG OP DE STANDAARD ZETTEN).
- ◆ Schroef de schroef (1) los en verwijder ze.

⚠ OPGELET

Pas er bij het verwijderen van het beveiligingsscherm voor op dat u de sluitrand niet breekt.

- ◆ Het scherm (2) verwijderen.

⚠ OPGELET

Steek tijdens het monteren het glas op de goede plaats. Draai de schroef (1) voorzichtig en lichtjes aan om het schermpje niet te beschadigen.

- ◆ Druk lichtjes op het lampje (3) en draai het naar links.
- ◆ Haal het lampje (3) eruit.

⚠ OPGELET

Steek het nieuwe lampje in de houder en zorg ervoor dat de twee geleiderpinnetjes op de geleiders in de houder steken.

- ◆ Steek een nieuw lampje van het zelfde type in de houder.

⚠ OPGELET

Als de lamphouder (4) los mocht komen, plaats hem dan op de juiste manier terug door de stervormige opening van de lamphouder samen te laten vallen met de plaats van de schroef.

HET LAMPJE VAN HET ACHTERLICHT VERVANGEN

De motor is uitgerust met een achterlicht met LED, dus is het verstandig om voor de vervanging ervan naar een officiële dealer van **Moto Guzzi** te gaan.

HET LAMPJE IN DE NUMMERPLAAT VERVANGEN

Gegeven de complexiteit van de handeling is het raadzaam naar een officiële dealer van **Moto Guzzi** te gaan.

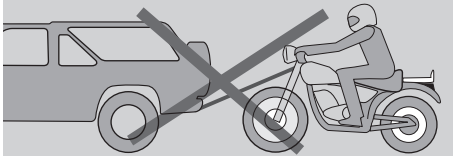
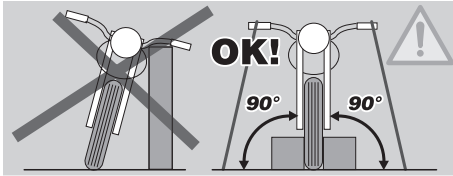

⚠ GEVAAR

Voordat het voertuig wordt vervoerd, dient u de benzinetank en de carburator zorgvuldig leeg en droog te maken, zie pag. 78 (DE BENZINETANK LEEGTAPPEN).

Tijdens het vervoer moet het voertuig recht staan en stevig worden vastgemaakt zodat er geen benzine, olie of koelvloeistof uit kan lekken.

In geval van pech mag de motorfiets niet worden gesleept, maar moet u hulp inroepen.

DE BENZINETANK LEEGTAPPEN

Lees aandachtig pag. 28 (BENZINE).

⚠ GEVAAR

Brandgevaar.

Wacht tot de motor en de uitlaat volledig zijn afgekoeld.

Brandstofdampen zijn gevaarlijk voor de gezondheid.

Controleer voor elke handeling of de ruimte waarin u zich bevindt voldoende geventileerd is.

Adem geen benzinedampen in.

Rook niet en vermijd vrije vlammen.

LOOS BRANDSTOF NIET IN HET MILIEU.

- ◆ Zet het voertuig op de hoofdstandaard, op een stevige en vlakke vloer.
- ◆ Zet de motor af en wacht tot hij is afgekoeld.
- ◆ Zorg voor een vat waar meer in kan dan de benzine die in de tank van het voertuig zit en zet dit vat links naast het voertuig op de grond.
- ◆ Haal de benzinetankdop weg.
- ◆ Gebruik een handpomp of een soortgelijk systeem om de tank leeg te tappen. Beschadig de pomp en de pomponderdelen (benzinepeilvoeler in de tank) niet.

⚠ GEVAAR

Vergeet niet de dop er weer op te schroeven zodra de tank helemaal leeg is.

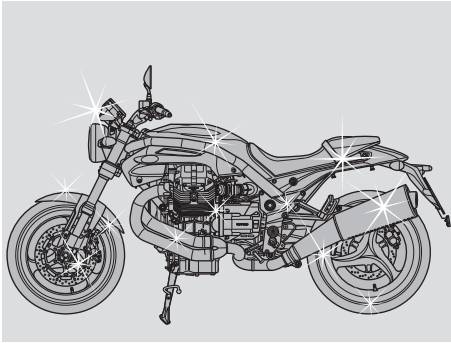

Reinig het voertuig vaak als u het gebruikt in de volgende omgeving of omstandigheden:

- ◆ Vervuilde lucht (steden en industriegebieden).
- ◆ In gebieden gekenmerkt door een hoog percentage zout en vocht (zeegebieden, hete en vochtige klimaten).
- ◆ In speciale omstandigheden (gebruik van zout en chemische producten tegen ijsvorming op de wegen in de winter).
- ◆ Laat geen resten van industriële en vervuilende poeders, teervlekken, dode insecten, vogeluitwerpselen, enz. op de carrosserie zitten.
- ◆ In sommige seizoenen vallen er uit de bomen hars, vruchten of bladeren en dergelijke die chemische stoffen bevatten die schadelijk zijn voor het lakwerk.

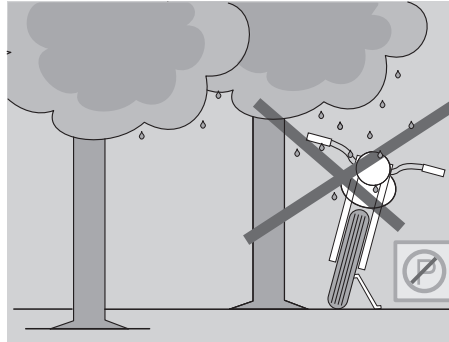

⚠ GEVAAR

Nadat u het voertuig hebt gewassen, kunnen de remmen minder goed werken omdat er water op de wrijvingsoppervlakken van het remsysteem zit. Bijgevolg moet u, om ongevallen te vermijden, er rekening mee houden dat de remafstanden langer kunnen zijn. Gebruik de remmen enkele keren om deze schoon te maken zodat ze weer normaal werken. Voer alle preventieve controles uit, zie pag.42 (TABEL VAN DE CONTROLES VOORAF).

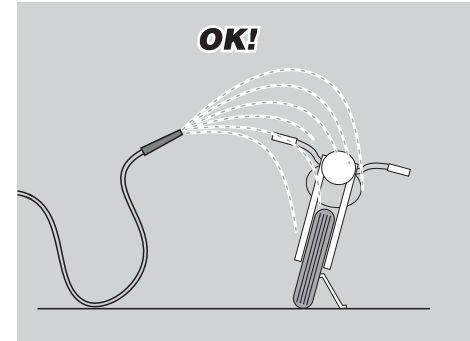

Verwijder vuil en modder van de gelakte delen met een zachte waterstraal. Maak de vuile delen goed nat, haal vuil en modder eraf met een zachte spons voor carrosserieën die u onderdompelt in een grote hoeveelheid water met shampoo (2 ÷ 4% delen shampoo in water).

Vervolgens afspoelen met veel water en afdrogen met een zeemlap.

Voor het reinigen van de buitenkant van de motor moet u een ontvettingsmiddel, kwastjes en stoffappen gebruiken.

⚠ OPGELET

Voorschriften om het voertuig te wassen.

- 1) Haal eventuele voorwerpen uit de ruimtes vooraan en uit de ruimte onder het zadel; haal het tapijtje uit de ruimte onder het zadel;
- 2) Controleren of alle bergruimtes gesloten zijn.

⚠ OPGELET

Was het voertuig alleen met een neutraal product, spoel het af met water (niet onder druk); raadpleeg deze handleiding op pag.79 (REINIGEN).

⚠ OPGELET

Gebruik voor het reinigen van de koplampen een spons gedrenkt in een oplossing van een neutraal reinigingsmiddel en water. Poets de oppervlakken zachtjes en spoel veelvuldig af met veel water.

⚠ OPGELET

Boen het voertuig met siliconenwas pas nadat u het eerst helemaal grondig hebt gewassen.

Boen ook niet glanzende lak nooit met schurende middelen.

Reinig de motorfiets niet in de zon, vooral niet in de zomer, als de carrosserie nog warm is, want als de shampoo opdroogt voor hij wordt weggespoeld, kan hij de lak aantasten.

Gebruik geen vloeistoffen die warmer zijn dan 40 °C om de componenten in

kunststof van het voertuig te reinigen.

⚠ OPGELET

Richt geen hogedrukwater- of luchtstralen of stoom op de volgende onderdelen: wielassen, hendels links en rechts van het stuur, kussenblokken, rempompen, instrumenten en meters, demperuitlaat, documenten-/gereedschapsvak, start-/blokkeerschakelaar.

Reinig onderdelen van rubber en kunststof niet met alcohol, benzine of oplosmiddelen, maar gebruik uitsluitend water en een neutrale zeep.

Gebruik voor de schoonmaak van het zadel geen oplosmiddelen of middelen die voortkomen uit aardolie (aceton, trichloorethyleen, terpentijn, benzine, verdunningsmiddelen). Si possono utilizzare detergenti contenenti tensioattivi non superiori al 5% (sapone neutro, detergenti sgrassanti o alcool).

Droog het zadel goed wanneer u de schoonmaak beëindigt.

⚠ GEVAAR

Breng geen beschermende was aan op het zadel om te vermijden dat het glibberig wordt.

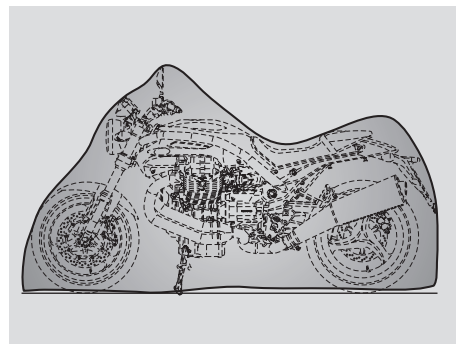

LANGE STILSTANDPERIODES

⚠ OPGELET

Als het voertuig meer dan 20 dagen lang niet wordt gebruikt, dienen de zekeringen van 30 A te worden verwijderd om beschadiging van de accu te voorkomen.

BELANGRIJK Als u de zekeringen van 30A verwijdert, annuleert u de instellingen van de digitale klok. Om deze opnieuw te programmeren, raadpleegt u pag. 15 (MULTIFUNCTIONELE COMPUTER).

Nadat de motorfiets gedurende een lange periode heeft stilgestaan, dienen enkele maatregelen te worden getroffen om problemen te vermijden.

Verder is het ook belangrijk de nodige reparaties en een groot onderhoud te laten uitvoeren vóór een periode van stilstand, om te vermijden dat u dit later vergeet.

Ga als volgt te werk:

- ◆ De accu demonteren, zie pag. 70 (DE ACCU DEMONTEREN) en pag. 69 (NIET GEBRUIKTE ACCU).
- ◆ Was en droog het voertuig, zie pag. 79 (REINIGEN).
- ◆ Poets de gelakte delen op met was.
- ◆ Pomp de banden op, zie pag. 35 (BANDENSPANNING).
- ◆ Plaats de motorfiets in een onverwarmde, niet-vochtige ruimte, beschermd tegen zonlicht en met een minimum aan temperatuurschommelingen.
- ◆ Bind het uiteinde van de uitlaatdemper af met een plastic zakje zodat er geen vocht in kan komen.

BELANGRIJK Zet het voertuig op een steun zodat geen enkele band de vloer raakt.

- ◆ Dek de motorfiets af, maar bij voorkeur niet met plastic of waterdichte materialen.

HET VOERTUIG WEER IN GEBRUIK NEMEN

BELANGRIJK Plastic zakjes van de uitlaatpijpen halen.

- ◆ Neem het beschermzeil weg en maak het voertuig schoon, zie pag. 79 (REINIGEN).
- ◆ Controleer de lading van de accu, zie pag. 71 (ACCULADER) en installeer deze, zie pag. 71 (DE ACCU INSTALLEREN).
- ◆ Vul de tank met brandstof, zie pag. 28 (BENZINE).
- ◆ Voer alle preventieve controles uit, zie pag. 42 (TABEL VAN DE CONTROLES VOORAF).

GEVAAR

Maak een testrit met lage snelheid in een gebied waar weinig verkeer is.

TECHNISCHE GEGEVENS

AFMETINGEN	Max. lengte	2260 mm
	Max. breedte	880 mm
	Max. hoogte	1070 mm (met uitzondering van de achteruitkijkspiegetjes)
	Hoogte zadel	800 mm
	Wielbasis	1554 mm
	Minimum vrije hoogte vanaf de grond mm	185 mm
	Gewicht tijdens rijden	240 Kg
MOTOR	Model	Griso
	Type	twee cilinders dwarsliggende V 90° , 4takt
	Aantal cilinders	2
	Cilinderinhoud	877 cc 850 1064 cc 1100
	Boring/slag	92x66 mm 850 92x80 mm 1100
	Compressieverhouding	9,8 : 1
	Starten	elektrisch
	Stationair toerental	1100 ± 100 toeren/min (rpm)
	Koppeling	droge dubbele schijf
	Smeersysteem	druksysteem, geregeld door kleppen en tandwielpompe
VERMOGEN	Luchtfilter	met patroon, droog
	Koeling	lucht
	Brandstof (reserve inbegrepen)	17,2 ℓ
	Brandstofreserve	3,3 ℓ
	Motorolie	olie verversen en oliefilter vervangen 3600 cc
	Versnellingsolie	500 cc
	Transmissieolie	380 cc
	Vorkolie	520 ± 2,5 cm ³ (per veerelement)
Zitplaatsen	2	
Maximaal toelaatbare last	210 kg (bestuurder + passagier + bagage)	

TRANSMISSIE- VERHOUDINGEN	Verhouding	Primaire transmissie met tandwielen	Secundaire transmissie	Eindverhouding met kruiskoppeling
	1 ^a	23/36	17/38	12/44
	2 ^a	23/36 850	20/34	
	3 ^a	24/35 1100	23/31	
	4 ^a		26/29	
	5 ^a		31/30	
	6 ^a		29/25	
BRANDSTOF- SYSTEEM	Type		elektronische multipuntinjectie, sequentieel, Magneti Marelli IAW5A gefaseerd, systeem alfa-n; 2 wielslingeren van 40 mm met Weber IW 031 injectoren, lambda sonde	
	Doorlaat		Ø 36 mm	
BRANDSTOF	Brandstof		Benzine Super, loodvrije benzine met minimum octaangetal van 95 (N.O.R.M.) en 85 (N.O.M.M.)	
FRAME	Type		Dubbel wiegframe in staal met een hoog trekbelastingslimiet	
	Stuurwending		26°30'	
	Baan vooruit		108 mm	
OPHANGINGEN	Voor		hydraulische telescopische omgekeerde vork Ø 43 mm, regelbaar in voorlading veer, compressie en hydraulische voorspanning.	
	Veerweg (wiel)		120 mm.	
	Achter		monoarm met progressieve extensie, regelbare monoschokdemper in extensie e hydraulische compressie en regulering van de voorbelastbare veer.	
	Veerweg (wiel)		110 mm	
REMMEN	Voor		drijvende schijf van inoxstaal Ø 320 mm, remklauw met 4 zuigers, afzonderlijk en tegenover elkaar	
	Achter		schijf van roestvrij staal Ø 282 mm, drijvende remklauw met 2 parallele zuigers	
WIELVELGEN	Type		met 3 holle, gelegerde van aluminium gesmolten in een schelpvorm	
	Voor		3,5" x 17"	
	Achter		5,5" x 17"	

BANDENSPANNING	Type	DUNLOP D208 RR - METZELER RENNSPORT - PIRELLI DIABLO
	Vooraan	CORSA -MICHELIN PILOT POWER
		Maat: 120/70 - ZR 17" 58 W
		Oppompdruk: 2,3 atm (230 kPa)
	Achteraan	Oppompdruk met pomp: 2,3 atm (230 kPa)
		Maat: 180/55 - ZR 17" 73 W
		Oppompdruk: 2,5 atm (250 kPa)
		Oppompdruk met pomp: 2,7 atm (270 kPa)
Bougies	Intern (long life) 	NGK PMR8B
	Estern	NGK BPR6ES
	Elektrodenafstand	0,6 – 0,7 mm
Elektrische uitrustingen	Accu	12 V – 18 Amp/h
	Hoofdzekeringen	30 A
	Secundaire zekeringen	3 A – 15 A – 20 A
	Dynamo (met permanente magneet)	12 V – 550 W
LAMPJES	Standlicht	12 V – 5 W
	Lampje dimlicht/groot licht	12 V – 55 W / 60W H4
	Richtingaanwijzers	12 V – 10 W
	Achterste parkeerlicht/Kentekenplaatverlichting/remlicht	LED
	Instrumentenverlichting	LED
	Nummerplaatverlichting	12 V – 5 W
WAARSCHUWINGSLAMPJES	Richtingaanwijzers	LED
	Oliedruk	LED
	Versnelling in neutraal	LED
	Zijstandaard uitgeklapt	LED
	Groot licht	LED
	Brandstofreserve	LED
	Alarm, verwisseling van versnelling	LED

SMEERMIDDELENTABEL

Motorolie (aanbevolen):  Agip RACING 4T 10 W 60.

In plaats van de aanbevolen olie, kunt u ook merkoliën gebruiken die voldoen aan de voorschriften CCMC G-4, A.P.I. SG of hoger.

Transmissieolie (aanbevolen):  Agip ROTRA MP 80 W 90.

Olieerversen (aanbevolen):  Agip ROTRA MP/S 85 W 90.

Vorkolie (aanbevolen):  Agip FORK 5W of  Agip FORK 20W.

Kussenblokjes en andere smeerpunten (aanbevolen):  Agip GREASE SM2.

Gebruik als alternatief voor het aanbevolen product een kwaliteitsvet voor wentellagers, nuttig temperatuurbereik -30°C ... +140°C, druppelpunt 150°C230°C, hoge corrosiefactor, goede water- en oxidatiebestendigheid.

Accupolenbeveiliging: Neutraal vet of vaseline.

GEVAAR

Gebruik alleen nieuwe remvloeistof. Meng geen verschillende merken of soorten olie met elkaar zonder te controleren of ze compatibel zijn.

Remvloeistof (aanbevolen): 'de installatie wordt gevuld met  Agip BRAKE 5.1 DOT 4 (de reminstallatie is ook compatibel met DOT 5).

In plaats van de aanbevolen vloeistof, kunt u ook vloeistoffen gebruiken met prestatievermogens die voldoen aan of hoger zijn dan die van het product Fluido sintetico SAE J1703, NHTSA 116 DOT 4, ISO 4925.



OFFICIËLE DEALERS EN TECHNISCHE CENTRA

HET BELANG VAN EEN GOEDE SERVICE



Door constante bijscholing en specifieke technische opleidingen kennen alleen de technici van de Dealers en garages van **Moto Guzzi** dit voertuig grondig en beschikken alleen zij over de nodige instrumenten en installaties voor correcte reparaties en onderhoudsverrichtingen.

De betrouwbaarheid van de motorfiets is ook afhankelijk van de mechanische staat ervan. Het voertuig controleren voordat u wegrijdt, regelmatig onderhouden en uitsluitend originele onderdelen van **Moto Guzzi** gebruiken, is van essentieel belang!

Kijk voor informatie over de officiële dealer en/of het dichtstbijzijnde servicecentrum in de Gouden Gids of zoek rechtstreeks op de landkaart die u op onze officiële Internetsite aantreft:

www.motoguzzi.it

Alleen als u originele onderdelen eist, bent u er zeker van dat u een product krijgt dat bestudeerd en getest is tijdens de ontwerp-fase van het voertuig. De originele onderdelen van **Moto Guzzi** worden systematisch aan kwaliteitscontroleprocedures onderworpen om de betrouwbaarheid en levensduur ervan te waarborgen.

OPMERKINGEN



VRAAG ALTIJD ORIGINELE ONDERDELEN



Moto Guzzi S.p.A. is van mening dat u een goede keuze hebt gemaakt en verzoekt haar klanten:

- Het milieu niet vervuilen met olie, brandstof, vervuilende stoffen en onderdelen.
- De motor niet onnodig aan te laten staan.
- Geen lawaai veroorzaken.
- De natuur respecteren.